

A

D 5575A



451337
12V
Velours

SUSPENSION ULTRA BASSE FRÉQUENCE

Dossier

Réhausse
Dossier inclinable
Réglage lombaire électropneumatique
Accoudoirs réglables en hauteur
Accoudoirs rabattables à inclinaison réglable
Porte-document

Assise

Inclinaison et extension du coussin
Contacteur de sécurité

Suspension

Console tournante 21° -21°
Réglage longitudinal des glissières 200 mm
Réglage automatique au poids de 50 à 150 kg et de la hauteur 76mm
Réglage manuel de la dureté de l'amortissement
Amortissement longitudinal avec blocage intégré
Suspension Ultra Basse Fréquence 1 - 1.2Hz
Course de suspension 80 mm
Plaque d'adaptation

LES +

Suspension ultra basse fréquence
Durée d'amortissement réglable
Finition haut de gamme



Homologué catégorie A classes I, II et III

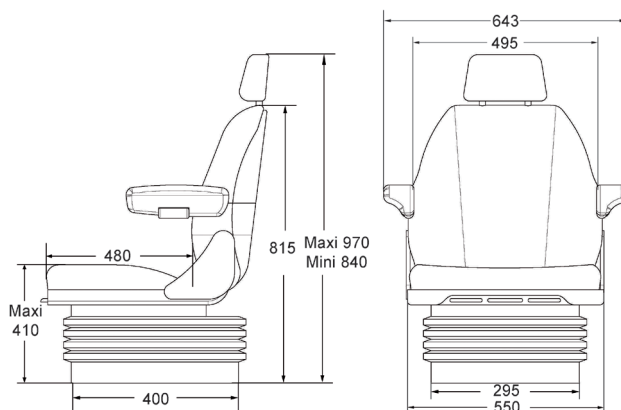

Plaque d'adaptation

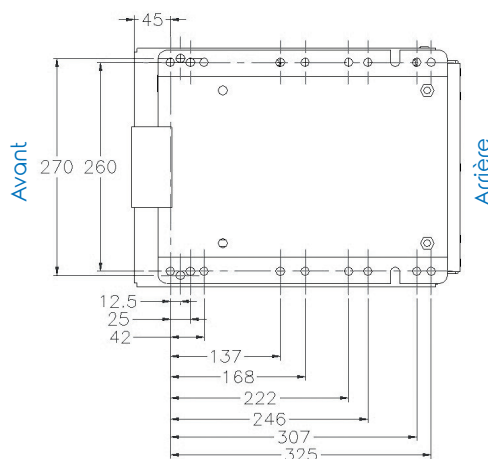

OPTIONS

Assise/Dossier

Réf. 450705

Ceinture de sécurité à enrouleur

Réf. 451256

Contacteur de sécurité avec résistance

Réf. 451117

Platine d'adaptation pour support accoudoir MF
Permet d'adapter les accoudoirs joystick Massey Ferguson Série 6000 et 7000 sur les sièges SEARS Série 5500.

Suspension

Réf. 451304

Amortisseur latéral