

## D 8575A DELUXE

A

451352	451350
12V	12V
Velours	Velours
Réhausse dossier	-

**SUSPENSION ULTRA BASSE FRÉQUENCE**

**LES +**

Dossier haut  
Véritable Ultra Basse Fréquence < 1Hz  
Très haut de gamme  
Dureté d'amortissement réglable

 SEARS SEATING



### Dossier

Réhausse dossier à inclinaison réglable 3 positions de série pour la réf. 451352 et en option pour la réf. 451350

Dossier inclinable

Réglage lombaire électropneumatique

Accoudoirs réglables en hauteur

Accoudoirs rabattables à inclinaison réglable

### Assise

Inclinaison et extension du coussin

Contacteur de sécurité

Ceinture de sécurité à enrouleur de série pour la réf. 451352 et en option pour la réf. 451350

### Suspension

Réglage longitudinal des glissières 210 mm

Réglage automatique au poids de 50 à 150 kg

Réglage manuel de la dureté de l'amortissement

Amortissement longitudinal avec blocage intégré

Suspension Ultra Basse Fréquence 0.8 Hz

Course de suspension 80 mm

Plaque d'adaptation

Homologué catégorie A classes I, II et III

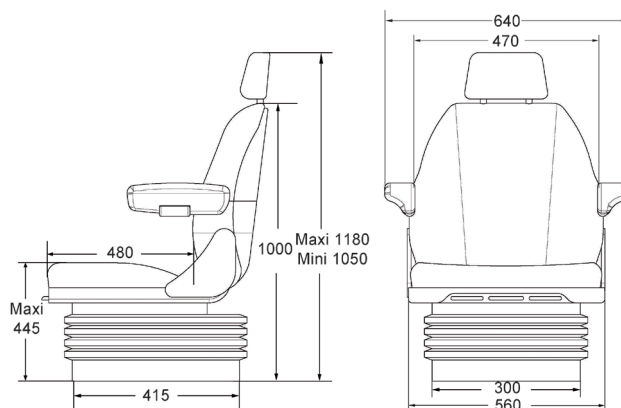

Plaque d'adaptation

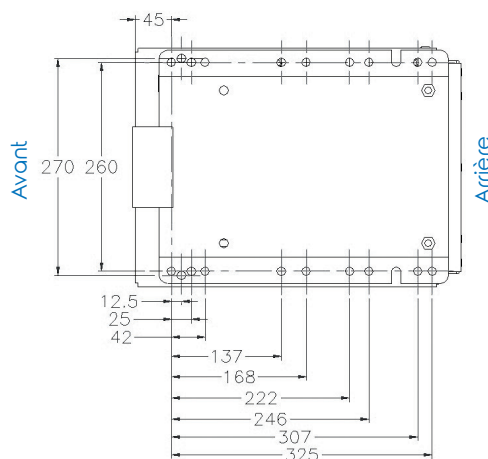

### OPTIONS

#### Assise/Dossier

Réf. 451351

Appui-tête tissu

Réf. 450705

Ceinture de sécurité à enrouleur

Réf. 451256

Contacteur de sécurité avec résistance

Réf. 451117

Platine d'adaptation pour support accoudoir MF

Permet d'adapter les accoudoirs joystick Massey Ferguson Série 6000 et 7000 sur les sièges SEARS Série 5500.