

METRICA

Ref. 61345

**LASER
AUTOLIVELLANTE
ROTANTE
SELF-LEVELING ROTATING LASER
LASER ROTATIF AUTO-NIVELANT
SELBSTNIVELLIERENDER**



**MODULO LASER
LASER MODULE
MODULE LASER
LASERMODUL**

**FINESTRA DEL LASER
LASER WINDOW
FENÊTRE LASER
LASERFENSTER**



**TASTIERA COMANDI
KEYBOARD CONTROLS
COMMANDES DE CLAVIER
TASTATURSTEUERUNG**

**IMPUGNATURE
HANDLES
POIGNEES
GRIFFE**

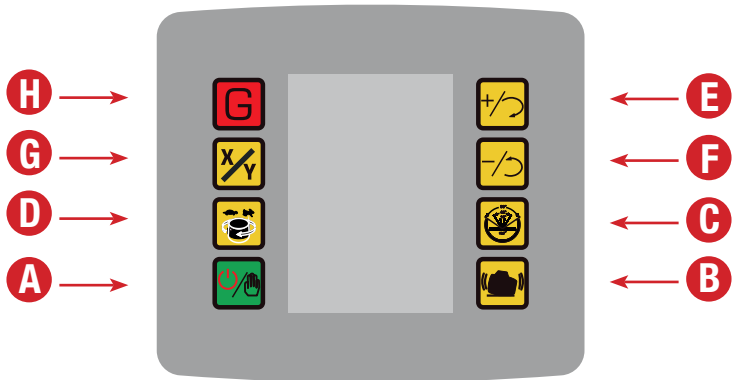

TASTIERA COMANDI

- A Interruttore ON / OFF
- B Funzione TILT
- C Scanner
- D Regolazione velocità di rotazione
- E "+" o Regolazione rotazione in senso orario
- F "-" o Regolazione rotazione in senso antiorario
- M Manuale / Automatico

KEYBOARD CONTROLS

- A ON / OFF switch
- B TILT function
- C Scanner
- D Setting the rotation speed
- E "+" or rotation setting clockwise
- F "-" or rotation setting counterclockwise
- M Manual / Automatic

COMMANDES DE CLAVIER

- A Interrupteur ON / OFF
- B TILT fonction
- C Scanner
- D Réglage de la vitesse de rotation
- E "+" ou réglage de rotation dans le sens horaire
- F "-" ou réglage de la rotation dans le sens antihoraire
- M Manuel / Automatique

TASTATURSTEUERUNG

- A Ein / Aus-Schalter
- B TILT-Funktion
- C Scanner
- D Einstellen der Rotationsgeschwindigkeit
- E "+" oder Rotationseinstellung im Uhrzeigersinn
- F "-" oder Rotationseinstellung gegen den Uhrzeigersinn
- M Manuell / automatisch



ALIMENTAZIONE

Il dispositivo funziona con:

- Kit 4 batterie ricaricabili NiMH C-tipo che si trova sul fondo all'interno dell'unità.
Viene fornito con il caricatore.

FUNZIONI

Piano orizzontale: collocare il apparecchio su un piano, un cavaletto o una staffa a parete. La gamma di auto-livellamento è ($\pm 5^\circ$).

Piano verticale: collocare l'apparecchio sul laterale piatto, la gamma di auto-livellamento ($\pm 5^\circ$).

- Premere il pulsante **(A)** per accendere l'unità.
Se il **SIMBOLO**  lampeggia sul display digitale, il livello della batteria non è sufficiente. Ricaricare o sostituire le batterie.
- All'accensione l'unità è configurata in modalità automatica.
Il laser lampeggerà fino ad autolivellamento avvenuto. Successivamente il laser ruoterà a 600 giri / minuto.
Se l'apparecchio non rientra nell'intervallo di autolivellamento ($\pm 5^\circ$), il raggio laser e il **LED** lampeggeranno. Posizionare quindi, l'apparecchio su un piano per permettere l'autolivellamento ($\pm 5^\circ$).

REGOLAZIONE VELOCITÀ

- Per modificare la velocità, premere il tasto **(D)**
- Una volta: il raggio è fisso a 0 giri / min
- Due volte: il raggio ruota a 60 giri / min

- Tre volte: il raggio ruota a 120 giri / min
- Quattro volte: il raggio ruota a 300 giri / min
- Cinque volte: il raggio ruota a 600 giri / min
- Per ruotare il punto, a laser fermo, premere i pulsanti **(E o F)** progressivamente.

FUNZIONE SCANNER

Per accedere alla funzione scanner, premere il tasto **(C)**.

Premendolo in successione, il raggio viene proiettato con una larghezza di 10° , 45° , 90° e 180° .

Per ruotare gradualmente il raggio laser, premere i tasti **(E o F)**.

FUNZIONE TILT PER SEGNALARE MOVIMENTI ACCIDENTALI DEL DISPOSITIVO

Per attivare la funzione **TILT** l'apparecchio deve essere in funzione di autolivellamento. Premere il tasto **(B)**, Il simbolo  si accende sul display digitale.

- Se lo strumento laser viene spostato accidentalmente, il raggio laser smette di ruotare e lampeggia.
- Per riattivare la rotazione, spegnere lo strumento e riavviare. La funzione **TILT** verrà disabilitata.

FUNZIONE SLOPE (PER IMPOSTARE L'INCLINAZIONE)

Automatica:

LA FUNZIONE TILT DEVE ESSERE DISATTIVATA

Una volta avviata la funzione di autolivellamento ed a raggio rotante:

- Premere il tasto **CAL (H)**
- Sul display appaiono **X** e **Y** ed **"X"** lampeggia sul display
- premere i tasti **"+"** e **"-"** per impostare il valore in percentuale dell'inclinazione lungo l'asse **X** (indicata sul coperchio dell'apparecchio)
- premere il tasto **"X/Y" (G)**: lampeggia **"Y"** sul display
- premere i tasti **"+"** e **"-"** per impostare il valore in percentuale dell'inclinazione lungo l'asse **Y** (indicata sul coperchio dell'apparecchio)
- premere nuovamente il tasto **"X/Y" (G)** per confermare i dati
La rotazione si arresta e lo strumento si posiziona ai valori impostati.
Riparte la rotazione utilizzando le impostazioni date
Per variare i dati di impostazione premere 2 volte il tasto **CAL (H)** e ripetere la procedura.
- Per tornare alla posizione di autolivellamento a 0 gir/min spegnere e riaccendere lo strumento

FUNZIONE SLOPE (PER IMPOSTARE L'INCLINAZIONE)

Manuale:

Premere il tasto **(A)** tenendolo premuto per più di 5 secondi

- Compare il simbolo  sul display

LO STRUMENTO NON E' PIU' AUTOLIVELLATO

- Premere il tasto **"X/Y" (G)**
- Sul display appare **"X"** sul display

- premere i tasti **"+"** e **"-"** per impostare inclinare visivamente il raggio sino al punto desiderato
- premere il tasto **"X/Y" (G)**: appare **"Y"** sul display
- premere i tasti **"+"** e **"-"** per impostare inclinare visivamente il raggio sino al punto desiderato
- premere nuovamente il tasto **"X/Y" (G)** per confermare i dati
Per spegnere lo strumento premere brevemente il tasto verde **(A)**

TELECOMANDO

Puntare il telecomando perpendicolare a qualsiasi lato dell'apparecchio.

Funzioni utilizzabili:

1. Rotazione
2. Scanner
3. Slope (inclinazioni)

RICEVITORE

3 tasti:

1. ON / OFF
2. Per attivare o escludere il segnale acustico.
3. Per selezionare la sensibilità della misura (fine o media)

CONTROLLO CALIBRAZIONE

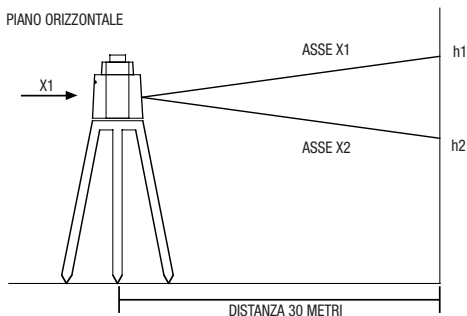

Posizionare apparecchio a circa 30 m da un muro come nel disegno sopra. Posizionare l'unità con l'asse X1 diretto verso la parete.

Accendere il dispositivo e intercettare il raggio orizzontale (h1). Ruotare il dispositivo di 180°, accendere e intercettare il raggio orizzontale (h2).

La distanza verticale tra 2 punti (h1 e h2) dovrebbe essere inferiore a 3 mm.

Ripetere la stessa procedura per l'asse Y.

CARATTERISTICHE TECNICHE

Precisione di livellamento	orizzontale ± 3 mm / 30 m verticale ± 5 mm / 30 m
Campo di autolivellamento	$\pm 5^\circ$
Range regolazione pendenza	$\pm 10\%$
Sistema di livellamento	Sensore elettronico veloce
Autonomia	~ 30 ore
Campo di lavoro	500 m \emptyset
Valori di rotazione	0 - 60 - 120 - 300 - 600 g/min.
Funzione scanner	10° - 45° - 90° - 180°
Segnale di fuori livellamento	si
Tipo di laser	635 nm
Potenza laser	classe II
Batterie	4 x NiMH C4000mAh 1,2 V ricaricabili
Dimensione	220 x 220 x 210 mm
Temperatura di esercizio	-10 °C / +50 °C
Peso (senza batterie)	3,5 Kg
Impermeabilità	IP 54
Filetto per attacco treppiedi	5/8"
Portata telecomando	~ 50 / 20 m (in/out)
Batterie telecomando	2 x 1,5 V DC
Batterie ricevitore	1 x 9 V DC



POWER SUPPLY

The device works with:

- 4 rechargeable NiMH C-cell batteries located on the bottom of the unit. Comes with the charger.

FEATURES

Horizontal plane: Place the instrument on a floor, tripod, or wall mount. The self-leveling range is $\pm 5^\circ$.

Vertical plane: Place the device on the flat side, the self-leveling range is $\pm 5^\circ$.

- Press the **(A)** button to turn on the unit.
If the **SYMBOL**  flashes on the digital display, the battery level is not sufficient. Recharge or replace the batteries.
- When turned on, the device is set to automatic mode.
The laser will flash until self-leveling. Thereafter, the laser will turn at 600 rpm.
If the device is not in the self-leveling range ($\pm 5^\circ$), the laser beam and the **LED** flash. Then place the unit at a level allowing self-leveling ($\pm 5^\circ$).

ADJUSTMENT OF SPEED

To change the speed, press the button **(D)**:

- Once: the beam is set to 0 rpm
- Twice: the beam rotates at 60 rpm
- Three times: the beam rotates at 120 rpm
- Four times: the beam rotates at 300 rpm

- Five times: the beam rotates at 600 rpm
- To rotate the point, fixed laser, press the **(E or F)** buttons gradually.

SCANNER FUNCTION

To access the scanner function, press the **(C)** key.

By pressing successively, the beam is projected with a width of 10° , 45° , 90° and 180° .

To rotate the laser beam gradually, press the **(E or F)** buttons.

TILT FUNCTION TO SIGNAL ACCIDENTAL MOVEMENTS OF THE DEVICE

To activate the **TILT** function, the device must be self-leveling. Press the key **(B)**. The symbol  lights up on the digital display.

- If the laser instrument is accidentally moved, the laser beam stops rotating and flashes.
- To reactivate the rotation, turn off the instrument and restart. The **TILT** function will be disabled.

SLOPE FUNCTION (TO ADJUST THE INCLINATION)

Automatic:

THE TILT FUNCTION MUST BE DISABLED

Once the auto-leveling and rotating radius function has started:

- Press the **CAL** key **(H)**
- **X** and **Y** appear on the display and **“X”** flashes on the display
- Press the **“+”** and **“-”** buttons to adjust the percentage of the

inclination on the **X** axis (indicated on the cover of the unit)

- Press the **“X / Y” (G)** key: **“Y”** flashes on the display
- Press the **“+”** and **“-”** buttons to adjust the percentage of the incline on the **Y** axis (indicated on the cover of the unit)
- Press the **“X / Y” (G)** key again to confirm the data
The rotation stops and the instrument is set to the defined values.
The rotation starts again using the date settings
To change the setting data, press the **CAL (H)** key twice and repeat the procedure.
- To return to the auto-leveling position at 0 rpm, turn the instrument off and on again

SLOPE FUNCTION (TO ADJUST THE INCLINATION)

Manual:

Press and hold the button (A) for more than 5 seconds

- The symbol  appears on the display

THE INSTRUMENT IS NO LONGER SELF-LEVELING

- Press the **“X / Y” (G)** button
- **“X”** appears on the display
- Press the **“+”** and **“-”** buttons to visually adjust the radius to the desired point
- Press the **“X / Y” (G)** key: **“Y”** appears on the display
- Press the **“+”** and **“-”** buttons to visually adjust the radius to the desired point

- Press the **“X / Y” (G)** key again to confirm the data
To turn off the instrument, briefly press the green button **(A)**

REMOTE CONTROL

Point the remote control perpendicular to any side of the unit.

Usable functions:

1. Rotation
2. Scanner
3. Slope (inclinations)

RECEIVER

3 buttons:

1. ON / OFF
2. To activate or exclude the acoustic signal.
3. To select the measurement sensitivity (fine or medium)

CALIBRATION CONTROL

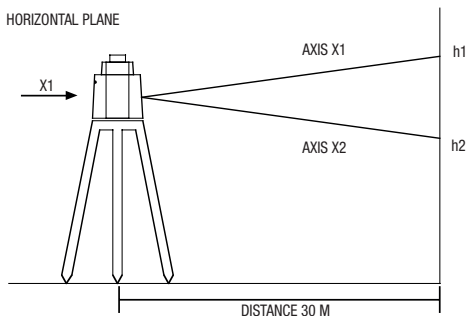

Place the unit about 30 m from a wall as shown in the drawing above. Position the unit with the X1 axis facing the wall. Turn on the unit and intercept the horizontal beam (h1). Rotate the device 180 °, turn on and intercept the horizontal beam (h2). The vertical distance between 2 points (h1 and h2) must be less than 3 mm. Repeat the same procedure for the Y-axis.

TECHNICAL FEATURES

Levelling accuracy	horizontal ± 3 mm / 30 m vertical ± 5 mm / 30 m
Self-levelling range	$\pm 5^\circ$
Gradient adjustment range	$\pm 10\%$
Levelling system	Fast electronic sensor
Autonomy	~ 30 hours
Working range	500 m \emptyset
Rotation values	0 - 60 - 120 - 300 - 600 r/min.
Scanner function	10° - 45° - 90° - 180°
Signal out of leveling	Yes
Laser type	635 nm
laser power	Class II
Batteries	4 x NiMH C4000mAh 1.2V rechargeable
Size	220 x 220 x 210 mm
Operating temperature	-10 °C / +50 °C
Weight (without batteries)	3.5 Kg
Water resistance	IP 54
Thread for tripod connection	5/8"
Remote control range	~ 50 / 20 m (in/out)
Remote control batteries	2 x 1.5 V DC
Receiver batteries	1 x 9 V DC



ALIMENTATION

L'appareil fonctionne avec :

- Kit 4 piles rechargeables de type C NiMH situées en bas à l'intérieur de l'appareil. Livré avec le chargeur.

FONCTIONS

Plan horizontal : placez l'appareil sur un sol, un trépied ou un support mural. La plage d'auto-nivellement est de $\pm 5^\circ$.

Plan vertical : placez l'appareil sur le côté plat, la plage d'auto-nivellement est de $\pm 5^\circ$.

- Appuyez sur le bouton **(A)** pour allumer l'appareil. Si le **SYMBOLE**  clignote sur l'affichage numérique, le niveau de la batterie n'est pas suffisant. Rechargez ou remplacez les piles.

- Lorsqu'il est allumé, l'appareil est configuré en mode automatique.

Le laser va clignoter jusqu'à l'auto-nivellement. Par la suite, le laser tournera à 600 tr / min.

Si l'appareil ne se trouve pas dans la plage d'auto-nivellement ($\pm 5^\circ$), le faisceau laser et la **LED** clignotent. Placez ensuite l'appareil à un niveau permettant un auto-nivellement ($\pm 5^\circ$).

AJUSTEMENT DE VITESSE

- Pour changer la vitesse, appuyez sur le bouton **(D)**
- Une fois : le rayon est fixé à 0 tr / min

- Deux fois : le rayon tourne à 60 tr / min
- Trois fois : le rayon tourne à 120 tr / min
- Quatre fois : le rayon tourne à 300 tr / min
- Cinq fois : le rayon tourne à 600 tr / min
- Pour faire pivoter le point, laser fixe, appuyez sur les boutons **(E ou F)** progressivement.

FONCTION SCANNER

Pour accéder à la fonction scanner, appuyez sur la touche **(C)**.

En appuyant successivement, le faisceau est projeté avec une largeur de 10° , 45° , 90° et 180° .

Pour faire pivoter le faisceau laser progressivement, appuyez sur les touches **(E ou F)**.

FONCTION TILT POUR SIGNALER LES MOUVEMENTS ACCIDENTELS DE L'APPAREIL

Pour activer la fonction **TILT**, l'appareil doit être auto-nivelant. Appuyez sur la touche **(B)**. Le symbole  s'allume sur l'affichage numérique.

- Si l'instrument laser est accidentellement déplacé, le rayon laser cesse de tourner et clignote.
- Pour réactiver la rotation, éteignez l'instrument et redémarrez. La fonction **TILT** sera désactivée.

FONCTION DE PENTE (POUR RÉGLER L'INCLINAISON)

Automatique:

LA FONCTION TILT DOIT ÊTRE DÉSACTIVÉE

Une fois la fonction de rayon auto-nivelant et rotatif démarrée:

- Appuyez sur la touche **CAL (H)**
- **X** et **Y** apparaissent sur l'affichage et "**X**" clignote sur l'affichage
- Appuyez sur les touches "+" et "-" pour régler le pourcentage de l'inclinaison sur l'axe X (indiqué sur le couvercle de l'appareil)
- Appuyez sur la touche "**X / Y**" (**G**): "**Y**" clignote sur l'afficheur
- Appuyez sur les touches "+" et "-" pour régler le pourcentage de l'inclinaison sur l'axe Y (indiqué sur le couvercle de l'appareil)
- Appuyez de nouveau sur la touche "**X / Y**" (**G**) pour confirmer les données

La rotation s'arrête et l'instrument est positionné aux valeurs définies.

La rotation recommence en utilisant les paramètres de date. Pour modifier les données de réglage, appuyez deux fois sur la touche **CAL (H)** et répétez la procédure.

- Pour revenir à la position d'auto-nivellement à 0 tr / min, éteindre et rallumer l'instrument

FONCTION DE PENTE (POUR RÉGLER L'INCLINAISON)

Manuel:

Appuyez sur le bouton (A) en le maintenant enfoncé pendant plus de 5 secondes

- Le symbole  apparaît sur l'affichage

L'INSTRUMENT N'EST PLUS AUTO-NIVELE

- Appuyez sur la touche "**X / Y**" (**G**)
- "**X**" apparaît sur l'affichage
- Appuyez sur les touches "+" et "-" pour régler visuellement le rayon au point désiré
- Appuyez sur la touche "**X / Y**" (**G**): "**Y**" apparaît sur l'afficheur
- Appuyez sur les touches "+" et "-" pour régler visuellement le rayon au point désiré
- Appuyez de nouveau sur la touche "**X / Y**" (**G**) pour confirmer les données. Pour éteindre l'instrument, appuyez brièvement sur le bouton vert (**A**)

TÉLÉCOMMANDE

Dirigez la télécommande perpendiculairement à n'importe quel côté de l'unité.

Fonctions utilisables:

1. Rotation
2. Scanner
3. Pente (inclinaisons)

RÉCEPTEUR

3 touches:

1. ON / OFF
2. Pour activer ou exclure le signal acoustique.
3. Pour sélectionner la sensibilité de mesure (fine ou moyenne)

CONTRÔLE D'ÉTALONNAGE

PLAN DE PAYSAGE

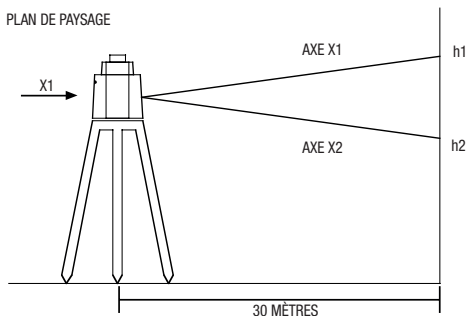

Placez l'appareil à environ 30 m d'un mur comme indiqué sur le dessin ci-dessus. Positionnez l'unité avec l'axe X1 dirigé vers le mur.

Allumez l'appareil et interceptez le faisceau horizontal (h1). Faites pivoter l'appareil de 180 °, allumez et interceptez le faisceau horizontal (h2).

La distance verticale entre 2 points (h1 et h2) doit être inférieure à 3 mm.

Répétez la même procédure pour l'axe Y.

CARACTÉRISTIQUES TECHNIQUES

Précision de nivellement	horizontal ± 3 mm / 30 m vertical ± 5 mm / 30 m
Plage de nivellement automatique	$\pm 5^\circ$.
Plage de réglage du gradient	$\pm 10\%$.
Système de nivellement	Capteur électronique rapide
Autonomie	~ 30 heures
Portée	500 m \emptyset
Valeurs de rotation	0 - 60 - 120 - 120 - 300 - 600 r/min.
Fonction scanner	10° - 45° - 90° - 90° - 180°.
Signal de sortie de mise à niveau	Oui
Type de laser	635 nm
Puissance laser	Classe II
Batteries	4 x NiMH C4000mAh 1.2V rechargeable
Taille	220 x 220 x 220 x 210 mm
Température de fonctionnement	-10 °C / +50 °C
Poids (sans piles)	3,5 Kg
Étanchéité	IP 54
Filetage pour trépied	5/8".
Portée de la télécommande	~ 50 / 20 m (entrée/sortie)
Piles de la télécommande	2 x 1,5 V DC
Batteries de réception	1 x 9 V DC



STROMVERSORGUNG

Das Gerät arbeitet mit:

- 4 wiederaufladbaren NiMH-C-Zellen-Batterien, die sich an der Unterseite des Geräts befinden. Ladegerät im Lieferumfang.

EIGENSCHAFTEN

Horizontale Ebene: Stellen Sie das Gerät auf einen Boden, ein Stativ oder eine Wandhalterung. Der Selbstnivellierbereich beträgt $\pm 5^\circ$.

Vertikale Ebene: Stellen Sie das Gerät auf die flache Seite, der Selbstnivellierbereich beträgt $\pm 5^\circ$.

- Drücken Sie die Taste **(A)**, um das Gerät einzuschalten. Wenn das **SYMBOL**  auf der Digitalanzeige blinkt, ist der Akkuladestand nicht ausreichend. Laden Sie die Batterien auf oder tauschen Sie sie aus.

- Nach dem Einschalten befindet sich das Gerät im automatischen Modus.

Der Laser blinkt bis zur Selbstnivellierung. Danach dreht sich der Laser mit 600 U / min.

Befindet sich das Gerät nicht im Selbstnivellierbereich ($\pm 5^\circ$), blinken der Laserstrahl und die **LED**. Stellen Sie das Gerät dann auf eine Höhe, die eine Selbstnivellierung ermöglicht ($\pm 5^\circ$).

EINSTELLUNG DER GESCHWINDIGKEIT

Um die Geschwindigkeit zu ändern, drücken Sie die Taste **(D)**:

- Einmal: Der Laserstrahl ist auf 0 U / min eingestellt

- Zweimal: Der Strahl dreht sich mit 60 U / min
- Dreimal: Der Strahl dreht sich mit 120 U / min
- Viermal: Der Strahl dreht sich mit 300 U / min
- Fünf Mal: Der Strahl dreht sich mit 600 U / min
- Um den Laser zu drehen, drücken Sie die Tasten **(E oder F)** sukzessiv.

SCANNERFUNKTION

Um auf die Scannerfunktion zuzugreifen, drücken Sie die Taste **(C)**. Durch aufeinanderfolgendes Drücken wird der Strahl mit einer Breite von 10° , 45° , 90° und 180° projiziert.

Um den Laserstrahl schrittweise zu drehen, drücken Sie die Taste **(E oder F)**.

TILT FUNCTION UM UNBEABSICHTIGTE BEWEGUNGEN DES GERÄTES ZU SIGNALISIEREN

Um die **TILT-FUNKTION** zu aktivieren, muss das Gerät selbstnivellierend sein. Drücken Sie die Taste **(B)**. Das Symbol  leuchtet auf der Digitalanzeige auf.

- Wenn das Laserinstrument versehentlich bewegt wird, hört der Laserstrahl auf zu rotieren und blinkt.
- Um die Rotation zu reaktivieren, schalten Sie das Gerät aus und starten Sie es neu. Die **TILT-FUNKTION** wird deaktiviert.

SLOPE FUNCTION (ZUM EINSTELLEN DER NEIGUNG)

Automatisch:

DIE TILTFUNKTION MUSS DEAKTIVIERT WERDEN

Sobald die Funktionen der Selbstnivellierung und der Rotation gestartet wurden:

- Drücken Sie die **CAL-TASTE (H)**
- **X** und **Y** erscheinen auf dem Display und **“X”** blinkt auf dem Display
- Drücken Sie die Tasten **“+”** und **“-”**, um den Prozentsatz der Neigung auf der X-Achse einzustellen (auf der Abdeckung des Geräts angegeben).
- Drücken Sie die Taste **“X / Y” (G)**: **“Y”** blinkt auf dem Display
- Drücken Sie die Tasten **“+”** und **“-”**, um den Prozentsatz der Neigung auf der Y-Achse einzustellen (auf der Abdeckung des Geräts angegeben).
- Drücken Sie erneut die Taste **“X / Y” (G)**, um die Daten zu bestätigen
Die Rotation stoppt und das Gerät wird auf die definierten Werte eingestellt.
Die Drehung beginnt erneut mit den Einstellungen.
Um die Einstellungsdaten zu ändern, drücken Sie zweimal die Taste **CAL (H)** und wiederholen Sie den Vorgang.
- Um mit 0 U / min zur automatischen Nivellierposition zurückzukehren, schalten Sie das Gerät aus und wieder ein.

SLOPE FUNCTION (ZUM EINSTELLEN DER NEIGUNG)

Manuell:

Halten Sie die Taste **(A)** länger als 5 Sekunden gedrückt

- Das Symbol  erscheint auf dem Display

DAS GERAET IST NICH MEHR IM SELBSTNIVELLIER-MODUS

- Drücken Sie die Taste **“X / Y” (G)**
- **“X”** erscheint auf dem Display
- Drücken Sie die Tasten **“+”** und **“-”**, um den Radius visuell auf den gewünschten Punkt einzustellen
- Drücken Sie die Taste **“X / Y” (G)**: **“Y”** erscheint auf dem Display
- Drücken Sie die Tasten **“+”** und **“-”**, um den Radius visuell auf den gewünschten Punkt einzustellen
- Drücken Sie erneut die Taste **“X / Y” (G)**, um die Daten zu bestätigen
Um das Gerätauszuschalten, drücken Sie kurz die grüne Taste **(A)**

FERNSTEUERUNG

Richten Sie die Fernbedienung senkrecht auf eine beliebige Seite des Geräts.

Nutzbare Funktionen:

1. Rotation
2. Scanner
3. Neigungen

EMPFÄNGER

3 Tasten:

1. EIN / AUS
2. Um das akustische Signal zu aktivieren oder auszuschließen
3. Wählen Sie die Messempfindlichkeit (fein oder mittel)

KALIBRIERUNGSKONTROLLE

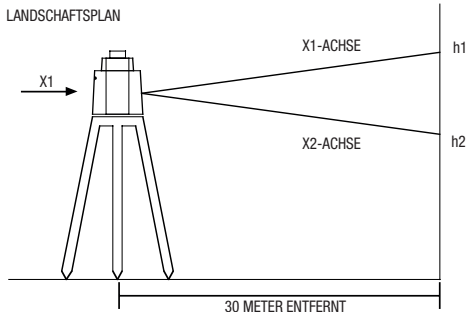

Stellen Sie das Gerät etwa 30 m von einer Wand entfernt auf, wie in der Zeichnung oben gezeigt. Positionieren Sie das Gerät mit der X1-Achse zur Wand hin.

Schalten Sie das Gerät ein und fangen Sie den horizontalen Strahl ab (h1). Drehen Sie das Gerät um 180°, schalten Sie es ein und fangen Sie den horizontalen Strahl ab (h2).

Der vertikale Abstand zwischen 2 Punkten (h1 und h2) muss weniger als 3 mm betragen.

Wiederholen Sie den Vorgang für die Y-Achse.

TECHNISCHE DATEN

Nivellierungsgenauigkeit	horizontale $\pm 3 \text{ mm} / 30 \text{ m}$ vertikal $\pm 5 \text{ mm} / 30 \text{ m}$
Selbstnivellierungsbereich	$\pm 5^\circ$
Neigungsverstellung	$\pm 10\%$
Nivelliersystem	schneller elektronischer Sensor
Autonomie	30 Stunden
Arbeitsbereich	500 m \emptyset
Rotationswerte	0 - 60 - 120-300 - 600 U / min.
Scannerfunktion	10° - 45° - 90° - 180°
Signal außerhalb der Selbstniv.	Ja
Laser-Typ	635 nm
Laserleistungsklasse	II
Batterien	4 x NiMH C4000mAh 1,2 V wiederaufladbar
Abmessungen	220 x 220 x 210 mm
Betriebstemperatur	-10 °C / +50 °C
Gewicht (ohne Batterien)	3,5 Kg
Wasser-/Staubschutzart	IP 54
Gewinde für Stativbefestigung	5/8 "
Reichweite der Fernbedienung	~ 50 / 20 m (in/out)
Batterien für die Fernbedienung	2 x 1,5 V DC
Batterien Empfänger	1 x 9 V DC

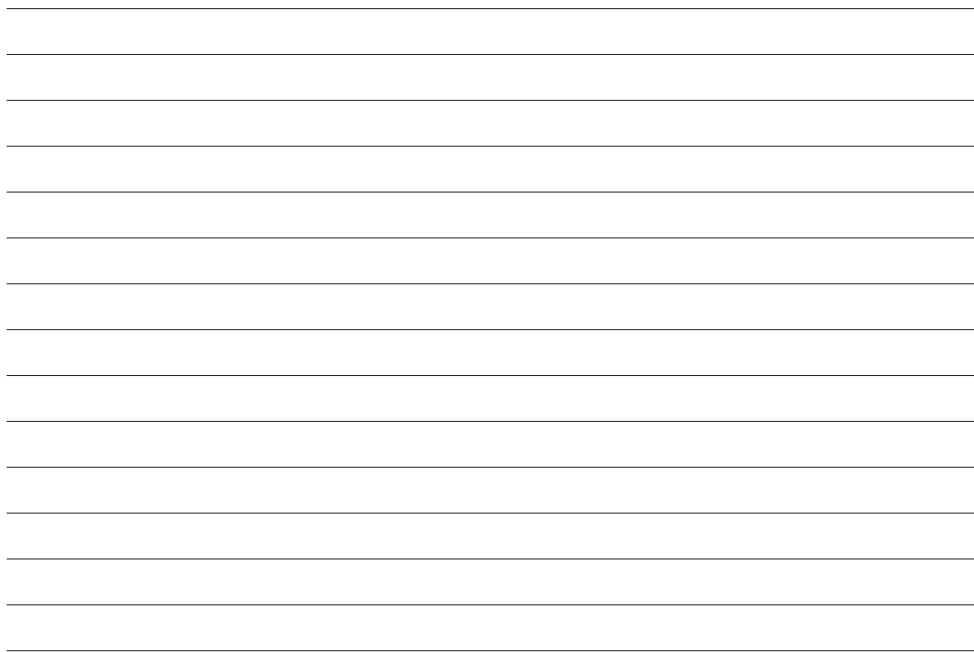

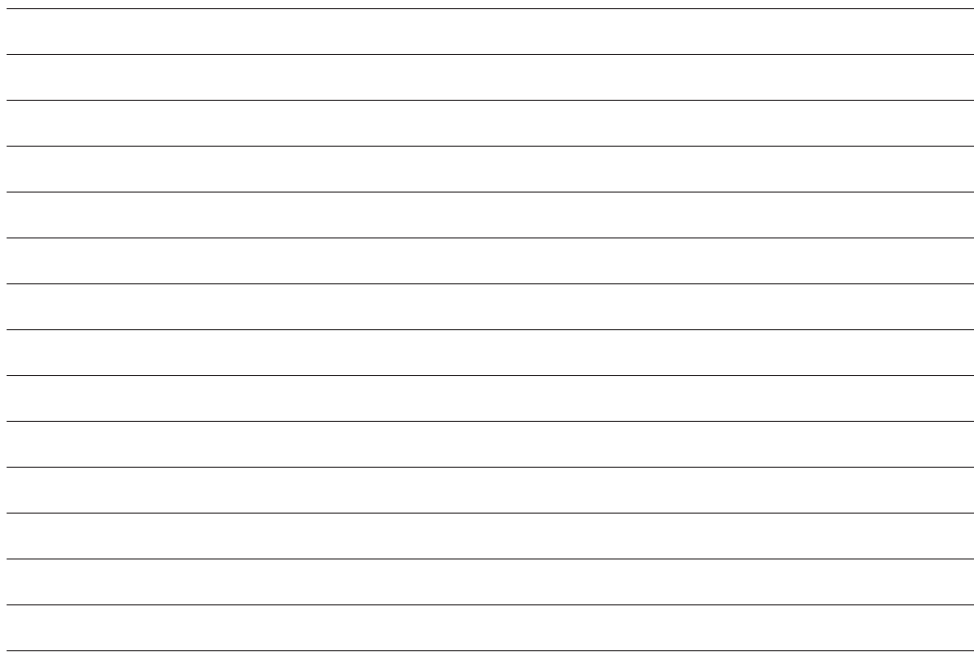



CE



IP 54

METRICA Importato e Distribuito da:
Metrica S.p.A - Via Grandi, 18
20097 San Donato Mil.se (MI) - Italy