



SE FAIT EN : 12V – 24V - 230V

FICHE TECHNIQUE

ENROULEUR ELECTRIQUE A RAPPEL AUTOMATIQUE

REF PRODUIT :	ER23011W - Gencod : 3511687304109
TYPE DE PRODUIT :	ENROULEUR 250V + BALADEUSE ECONOMIE D'ENERGIE
NORME DE FABRICATION :	NFEN 61242 / NFEN 60598 POUR LA BALADEUSE
INDICE DE PROTECTION :	ENROULEUR : IP 42 / BALADEUSE : IP 65
LONGEUR :	15.5 m (14 + 1.5 m)
CABLAGE :	H05RNF DE SECTION 2 x 1 mm ²
VOLTAGES ENTREE :	Possible d'alimenter en 230V ou en 24V (mettre la bonne ampoule avec la même tension que l'alimentation)
TYPE DE LA BALADEUSE :	ECONOMIE D'ENERGIE 11W (éclaire comme une 75W) INTERRUPTEUR PROTEGE – DOUILLE E27 MAX. 15W CROCHET ESCAMOTABLE - ORIENTABLE – PIVOTANT Accepte des ampoules en 12V – 24V – 230V (La tension d'alimentation doit se faire dans ce cas être soit en 12V soit en 24V soit en 230V)
POIDS ENVIRON :	4.500 kg
DIMENSION DU CARTON :	39 cm x 31 cm x 16.5 cm
BOITIER POLYPROPYLENE	OUI
ETRIER PIVOTANT	OUI



PRODUIT CONFORME AUX NORMES CE

CEBA – 560 RUE DU PEAGE – BP 9 – 01350 CULOZ – www.ceba-fr.com

Tél. : 04 79 87 14 39 – Fax : 04 79 87 13 91



SE FAIT EN : 12V – 24V - 230V

DIMENSIONS

REF PRODUIT : ER23011W - Gencod : 3511687304109

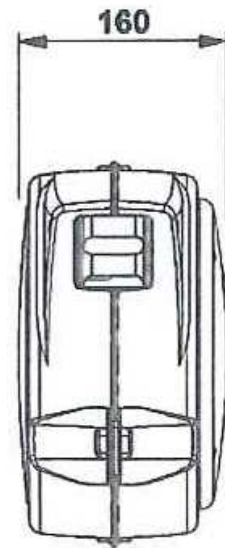
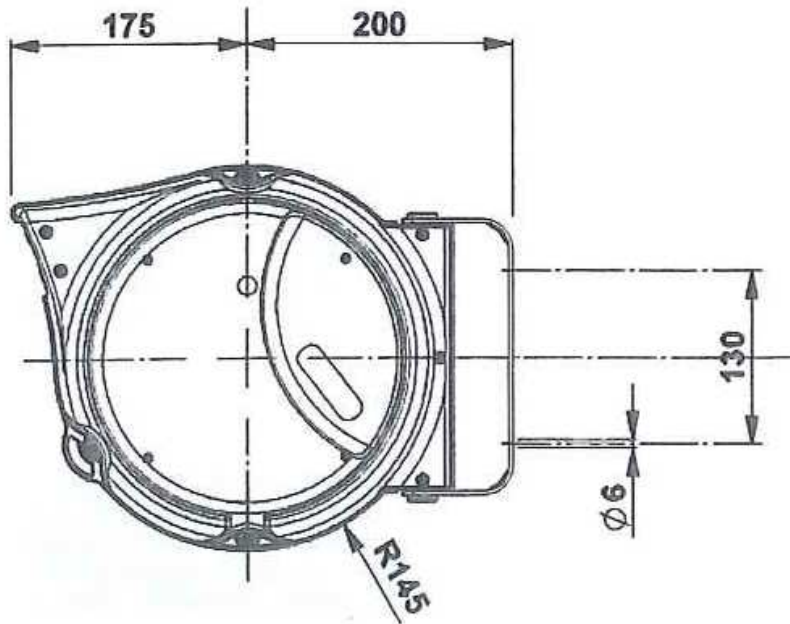

POUR LE CLIQUET D'ARRET DE L'ENROULEUR

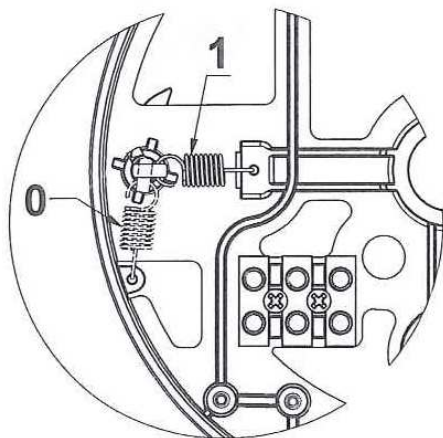

- 1 DENTE ARRESTO INSERITO - RATCHET STOP ON - CLIQUET D'ARRET INSERE - EINGESCHALTETE STOPPVORRICHTUNG - PIEZA BLOQUEO ACTIVADA - SPARR PA - LINGUETA DE BLOQUEO INSERIDA - STOPTAND AKTIVERET - JARRUHAMMAS KYTKETTY - PIEZA DE BLOQUEO CONECTADA - IN STAND STAAT DE RATEPAL INGESTELD EN DE LEIDING WORDT AUTOMATISCH OP ELKE 50 CM GEBLOKKEERD - ΕΝΕΡΓΟΠΟΙΗΜΕΝΟ ΔΟΝΤΙ ΣΤΑΜΑΤΗΜΑΤΟΣ - ZABLOKOVÁNÍ KOTVY - REKETO MECHANIZMAS IJUNGTAS - ZAPADKA WŁĄCZONA - ZABLOKOVANIE KOTVY - BLOKIRNI ZOB JE VTAKNJEN - RACSNIZÁR BEKAPCSOLVA
- 0 DENTE ARRESTO DISINSERITO - RATCHET STOP OFF - CLIQUET D'ARRET DEGAGE - AUSGESCHALTETE STOPPVORRICHTUNG - PIEZA BLOQUEO DESACTIVADA - SPARR AV - LINGUETA DE BLOQUEO DESINSERIDA - STOPTAND UAKTIVERET - JARRUHAMMAS POISKYTKETTY - PIEZA DE BLOQUEO DESCONECTADA - IN STAND STAAT DE RATEPAL NIET INGESTELD EN DE LEIDING WORDT AUTOMATISCH OPGEROLD - ΑΠΕΝΕΡΓΟΠΟΙΗΜΕΝΟ ΔΟΝΤΙ ΣΤΑΜΑΤΗΜΑΤΟΣ - ODBLOKOVÁNÍ KOTVY - 2. REKETO MECHANIZMAS IŞJUNGTAS - ZAPADKA WYŁĄCZONA - ODBLOKOVANIE KOTVY - BLOKIRNI ZOB NI VTAKNJEN - RACSNIZÁR KIKAPCSOLVA

DIMENSIONS

