

MINI-TRANSPORTEUR CARRY 107HT CE

Gamme Mini-transporteurs

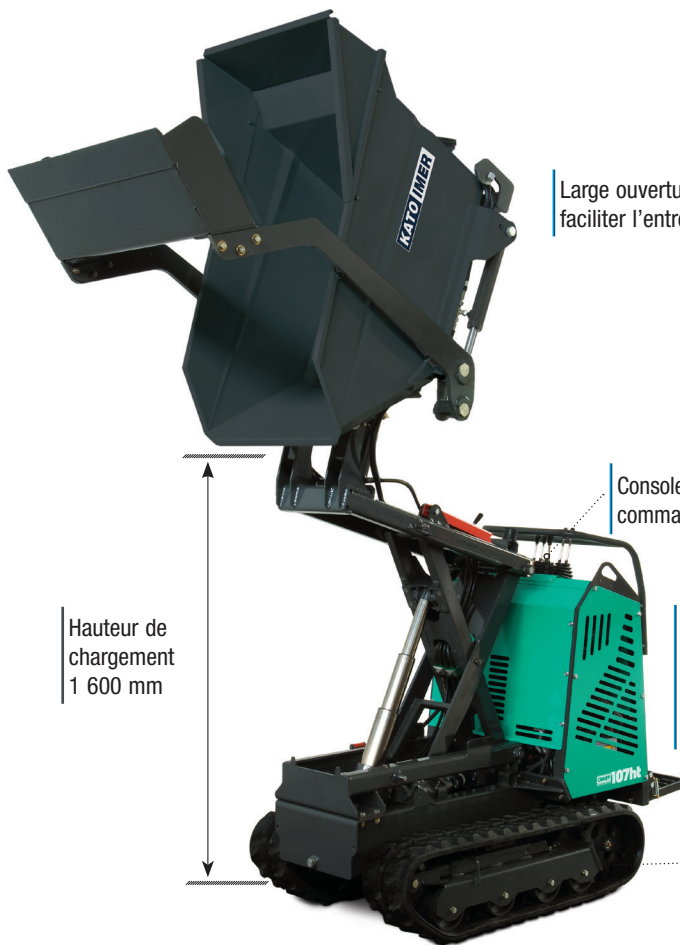

CAPACITÉ BENNE
330 L

LARGEUR
760 mm

CHARGE UTILE
700 kg

Large ouverture du capot moteur pour faciliter l'entretien

Voie variable jusqu'à 1060 mm
Permet de s'adapter et être stable sur tous les terrains

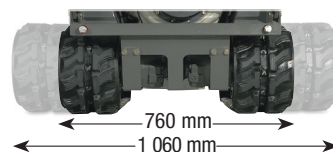

Hauteur de chargement
1 600 mm

Console de commandes

Confort de travail grâce au marche-pied large et repliable

Équipé de 3 pompes qui permettent une utilisation indépendante du déchargement de la benne et de la pelle chargeuse de la traction

Le modulable

APPLICATIONS

Le carry 107 HT CE avec benne, pelle chargeuse et voie variable de 760 à 1060 mm, est idéal pour le transport et le déplacement des matériaux. Le kit ciseaux permet de vider la benne par le haut où l'on veut, à une hauteur maximale de 1600 mm. Cette version permet de vider les matériaux directement dans le camion, ou dans les caissons de ramassage. Avec sa benne relevée, la machine est idéale pour travailler sur des surfaces plates ou peu bosselées.

Équipements de série

- ✓ Console de commandes avec leviers protégés
- ✓ Prise de force additionnelle avec portée de 14 L/min
- ✓ Pelle chargeuse

Équipements optionnels

- ✓ Kit plateau à ridelles
- ✓ Pelle «longue» pour benne pour les versions kit ciseaux
- ✓ Kit bétonnière 250 L + pelle chargeuse pour bétonnière
- ✓ Kit support pour démontage accessoires (en prévoir 2)
- ✓ Réhausse démontage des accessoires spécifiques (en prévoir 2)
- ✓ Kit HighFlow

CARRY 107 HT CE

Charge utile	kg	700
Moteur Essence		KOHLER CH 440
Moteur Diesel		YANMAR L 100
Puissance moteur Essence / Diesel	kW (Ch)	10,5 (14) / 7,4 (9,9)
Pompes hydrauliques		3
Moteurs hydrauliques		2
Vitesse d'avancement	km/h	2,3 - 3,2
Poids version Essence / Diesel	kg	790 / 845
Dimensions L x l x H	mm	1 878 (2 590)* x 760 (1 060) x 1 552 (2 070)**
Capacité de la benne	m ³ (L)	0,33 (330)
Pente franchissable à pleine charge	° / %	20 / 36
Démarrage		Électrique
Circuit hydraulique auxiliaire		De série
Pression du circuit hydraulique	kgf/cm ²	140
Débit du circuit hydraulique	L/min	14
Débit du circuit hydraulique HighFlow (option)	L/min	26
Référence version Essence		0801/CK7111101
Référence version Diesel		0801/C0511101

* Dimensions avec pelle chargeuse et marche-pied baissés.

** Dimensions avec kit ciseaux déplié

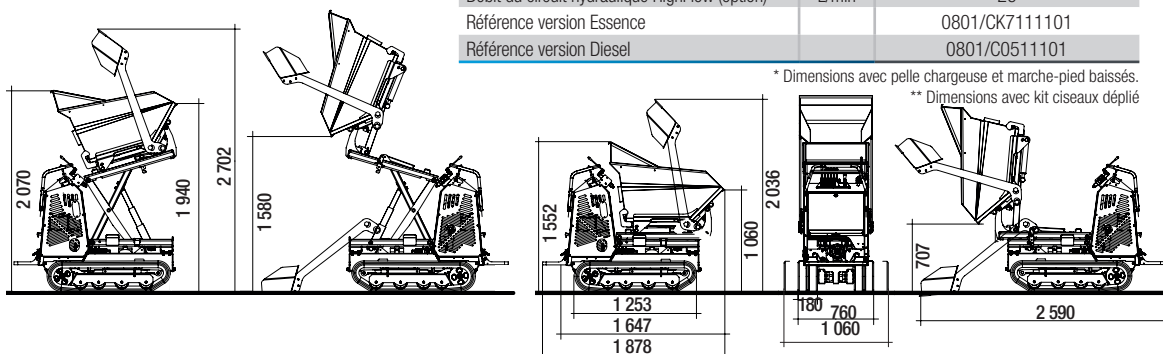

IMER
EQUIPMENT
MACHINERY FOR BUILDING

IMER France
DIVISION BÂTIMENT
ZI Les Speyres - CS 70500
38450 VIF
Tél : 04.76.72.76.01
Fax : 04.76.72.68.92
e-mail : batiment@imer.fr
www.imer.fr