

FENDEUR DE BÛCHES 6T

Réf. 08909

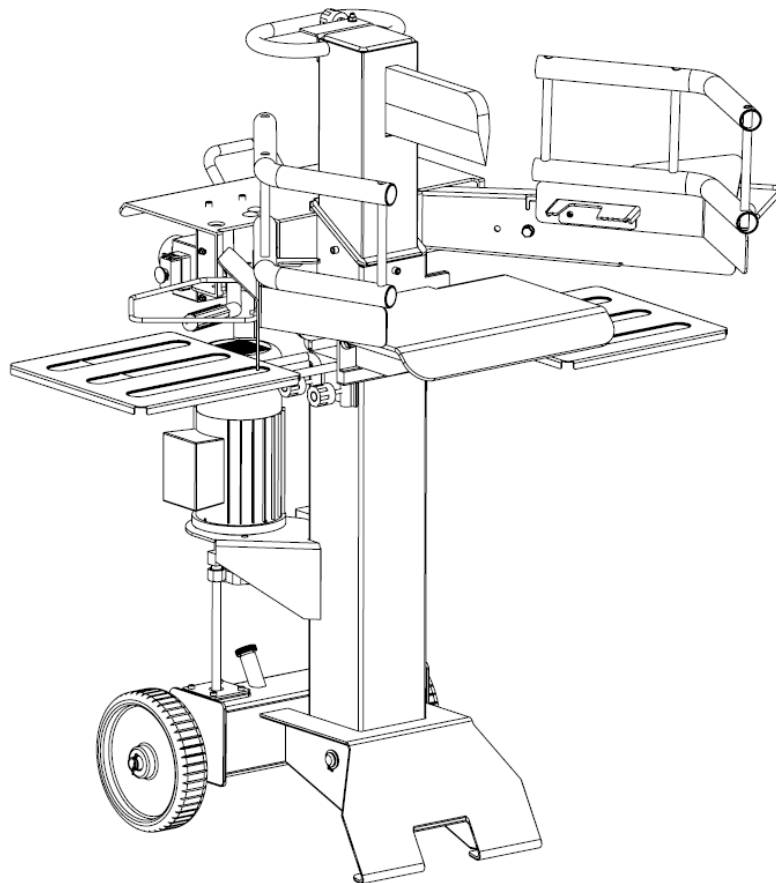

Manuel d'instructions, Notice originale

VEUILLEZ LIRE CE MANUEL D'INSTRUCTIONS ATTENTIVEMENT
ET ENTIÈREMENT AVANT TOUTE UTILISATION



Sommaire

AVERTISSEMENT	3
1 . REGLES DE SECURITE	3
1.2 Règles générales de sécurité.....	3
1.2 Symboles de sécurité.....	5
1.3 Règles particulières de sécurité	5
2 . CARACTERISTIQUES TECHNIQUES	6
3. Vue générale.....	7
4 INSTALLATION	8
4.1 Déballage.....	8
4.2 Montage de la protection de la poignée.....	8
4.3. Réglage du levage	9
5. UTILISATION	9
5.1 Avertissement avant utilisation.....	9
5.2. Dimension des bûches à fendre.....	11
5.3 Mise en route.....	11
6 TRANSPORT	11
7 MAINTENANCE	12
7.1 Remplacement de l'huile hydraulique.....	12
7.2 Affûtage de la cale.....	12
8 PROBLEMES ET SOLUTIONS	13
9 LISTES DES PIECES DETACHEES	14
10 VUE ÉCLATÉE	Erreur ! Signet non défini.

AVERTISSEMENT

Il est impératif de lire attentivement ces consignes, pour vous permettre d'installer, d'utiliser, de maintenir en état votre appareil, et de diminuer le risque dû à une mauvaise utilisation.

Elles vous apportent des informations essentielles sur les fonctions de l'appareil et les règles à suivre pour son entretien. Conserver ce manuel afin de pouvoir vous y référer ultérieurement.

Toute utilisation contraire à ce qui est préconisé ci-dessous, présente des dangers. De ce fait, le constructeur décline toute responsabilité. Veiller à bien respecter les consignes énumérées ci-dessous

1 . REGLES DE SECURITE

Lire consciencieusement tout le manuel d'instructions et en respecter les consignes. Apprendre à se servir correctement de l'appareil à l'aide de ce mode d'emploi et se familiariser avec les consignes de sécurité. Conserver-le bien de façon à pouvoir disposer à tout moment de ces informations. Si l'appareil doit être remis à d'autres personnes, leurs remettre aussi ce mode d'emploi.

1.2 Règles générales de sécurité



IMPORTANT !

Lors de l'utilisation d'outils électriques, des mesures de sécurité de base doivent toujours impérativement être suivies pour réduire le risque de respecter ces instructions avant d'utiliser l'outil.

1. Prendre connaissance de la notice

Lire consciencieusement tout le manuel d'instructions et en respecter les consignes. Apprendre à se servir correctement de l'appareil à l'aide de ce mode d'emploi et se familiariser avec les consignes de sécurité. Conserver-le bien de façon à pouvoir disposer à tout moment de ces informations. Si l'appareil doit être remis à d'autres personnes, leurs remettre aussi ce mode d'emploi.

2. Maintenir l'aire de travail propre.

Les zones et les établis encombrés entraînent des risques de blessures ou d'accidents.

3. Tenir compte du milieu de travail.

Ne pas exposer l'outil à la pluie. Ne pas utiliser l'outil dans des endroits humides, mouillés ou avec risque de projection d'eau. Bien éclairer la zone de travail. Ne pas utiliser les outils en présence de liquides ou de gaz inflammables.

4. Attention aux décharges électriques.

Eviter tout contact corporel avec les appareils ou objet reliés à la terre.

5. Ne pas laisser les enfants s'approcher.

Ne pas permettre aux visiteurs de toucher l'outil ou le cordon de rallonge. Tous les visiteurs doivent être éloignés du secteur de travail.

6. Ranger les outils non utilisés.

Les outils inutilisés doivent être rangés dans un endroit sec ou fermé à clé, hors de portée des enfants. Ne pas laisser un outil rangé branché.

7. Ne pas forcer l'outil.

Un outil donne de meilleurs résultats et sera plus sécuritaire s'il est utilisé à la puissance pour laquelle il a été conçu.

8. Utiliser l'outil approprié.

Ne pas forcer un petit outil ou un petit accessoire à effectuer le travail d'un de plus grosse taille. Ne pas utiliser l'outil à une fin pour laquelle il n'est pas conçu ; ainsi, ne pas utiliser les scies circulaires pour couper des bûches ou des branches d'arbre.

9. Porter des vêtements adaptés.

Ne jamais porter des vêtements amples, ni des bijoux, car ils peuvent être happés par des

pièces en mouvement. Il est recommandé de porter des gants de protection et des chaussures antidérapantes lors du travail à l'extérieur. Porter un casque protecteur pour contenir les cheveux longs.

10. Porter des lunettes de sécurité.

Porter également un masque anti-poussière et une protection auditive durant le travail qui produit de la poussière. Il est obligatoire de porter une protection auditive si le niveau de bruit dépasse 85 dB (A). Les niveaux de bruit peuvent dépasser les valeurs spécifiées en fonction du milieu de travail et du matériau travaillé.

11. Utiliser un dispositif d'extraction de la poussière.

Si l'outil est équipé d'un dispositif de récupération des poussières ou de dépoussiérage, s'assurer qu'il est correctement utilisé.

12. Ne pas maltraiter le cordon d'alimentation.

Ne jamais utiliser le cordon d'alimentation pour transporter l'outil et ne jamais débrancher ce dernier en tirant sur le cordon. Protéger le cordon de la chaleur, de l'huile et des bords tranchants.

13. Fixer le matériau en place.

Utiliser des serre-joints ou un étau. Cela réduit les risques et laisse les deux mains libres pour contrôler l'outil.

14. Ne pas trop se pencher.

Maintenir un bon appui et rester en équilibre en tout temps.

15. Traiter les outils avec soin.

Maintenir les outils aiguisés et propres pour optimiser le travail et la sécurité. Suivre les instructions concernant le graissage et le changement des accessoires. Examiner périodiquement l'état des cordons de l'outil et, au besoin, confier leur réparation à un poste d'entretien agréé. Examiner périodiquement l'état des cordons de rallonge et les remplacer au besoin. Maintenir les poignées sèches, propres, sans souillure d'huile et de graisse.

16. Débrancher les outils.

Quand ils ne servent pas, avant l'entretien, avant de changer les accessoires tels que les lames, les mèches et les couteaux.

17. Enlever les clés de réglage et serrage.

Prendre l'habitude de voir à ce qu'elles soient mises de côté avant de mettre l'outil en marche.

18. Éviter la mise en marche accidentelle.

Ne pas transporter un outil branché avec le doigt appuyé sur l'interrupteur. S'assurer que le commutateur est en position d'arrêt avant de brancher l'outil.

19. Cordons de rallonge pour extérieur.

Quand l'outil est utilisé à l'extérieur, n'employer que des rallonges destinées à tel usage et portant les suffixes d'homologation.

20. Rester alerte.

Se concentrer sur le travail. Faire preuve de jugement. Ne pas se servir de l'outil lorsqu'on est fatigué.

21. Rechercher les pièces endommagées.

Avant d'utiliser l'outil, examiner soigneusement l'état des pièces telles que le protecteur pour s'assurer qu'elles fonctionnent correctement et qu'elles accomplissent leur tâche. Vérifier l'alignement et la liberté de fonctionnement des pièces mobiles, l'état et le montage des pièces et toutes autres conditions susceptibles d'affecter défavorablement le fonctionnement. Il faut réparer la protection ou toute pièce dont l'état laisse à désirer ou en remplacer par un poste de service agréé sauf si autrement indiqué dans ce manuel d'instructions. Confier le remplacement de tout interrupteur défectueux à un centre de service autorisé. Ne pas utiliser un outil dont l'interrupteur ne fonctionne pas correctement.





22. Avertissement.

L'usage d'accessoires ou attachements autres que ceux recommandés dans ce manuel d'instructions peut entraîner des blessures personnelles.

23. Confier la réparation de l'outil à un spécialiste.

Cet appareil électrique est conforme aux règles de sécurité prévues. La réparation des appareils électriques effectuée par des personnes non qualifiées présente des risques de blessures pour l'utilisateur.

1.2 Symboles de sécurité

Ne jamais utiliser votre fendeuse de bûches sur une surface mouillée ou glissante			
Toujours porter des lunettes de sécurité. Utiliser un masque anti-poussière et une protection auditive			
TOUJOURS se munir de gants, de chaussures de sécurité et autres protections lorsque vous utilisez votre machine	 		
La fendeuse de bûches ne doit être utilisée que par une seule personne, les autres personnes doivent se tenir à distance de la zone de travail.	 		
Ne pas fumer à proximité de la fendeuse de bûches en marche. Ne jamais mettre la machine en route à proximité d'une flamme. L'huile est inflammable et peut causer une explosion.			
Ne pas essayer de mettre la bûche dans la fendeuse lorsque le vérin est en mouvement. Ne pas mettre les mains ou les doigts dans la zone du coin pour éviter tout risque de se coincer et blesser les doigts. Ne pas mettre les doigts dans les fentes qui apparaissent dans la bûche lors du travail du fendeur : elles peuvent se refermer soudainement et écraser ou amputer les doigts de l'utilisateur.	 		
	Toute machine électrique doit être utilisée par du personnel formé à cet usage.		
	Ne jamais démonter les pièces de sécurité de votre machine.		
	Ne jamais utiliser votre fendeuse de bûches la nuit ou dans l'obscurité		
	Ne jamais laisser le moteur de votre fendeuse de bûche tourner sans surveillance		

1.3 Règles particulières de sécurité

1. La fendeuse de bûches ne doit être utilisée que par une seule personne.
2. Ne pas laisser d'autres personnes n'ayant pas lu le manuel et n'ayant pas reçu les instructions appropriées utiliser la fendeuse.
3. La machine sera utilisée par un seul adulte. Les apprentis de moins de 16 ans doivent être toujours surveillés par une personne adulte qualifiée lors de l'utilisation de la fendeuse de bûches.
4. Ne jamais porter des vêtements amples ou déboutonnés qui risquent d'être happés par les pièces en mouvement.
5. Choisir l'équipement de protection correct et adéquat pour l'utilisation de la machine, qui doit se composer de chaussures de sécurité, vêtements près du corps, gants de travail, lunettes de sécurité et protection auditive.
6. Ne jamais utiliser la fendeuse de bûches sous l'influence de l'alcool, de drogues ou de médicaments ou en état de fatigue. Etre lucide est essentiel pour garantir la sécurité.
7. Avant chaque utilisation, se souvenir de contrôler les flexibles, les tuyaux et les dispositifs d'arrêt et de

sécurité de la machine

8. Lors de l'utilisation de la machine, choisir une aire de travail appropriée et la maintenir propre et libre de tout obstacle tel que des bûches, des copeaux, etc.
9. Ne pas oublier d'arrêter et de débrancher la machine avant d'entreprendre tout travail de nettoyage, réglage ou entretien.
10. Lors du transport de la fendeuse, s'assurer que la fiche est débranchée de la prise de courant.
11. Manipuler le cordon d'alimentation avec soin, ne pas tenter de transporter ou de débrancher l'outil en tirant sur le cordon ; garder le cordon à l'écart de la chaleur, de l'huile et des objets tranchants.
12. Nettoyer la machine avant de la ranger et la mettre dans un endroit sec ;
13. Ne jamais laisser la machine sans surveillance lorsqu'elle est en marche. Si la machine est laissée sans surveillance, même pendant quelques instants, retirer la fiche de la prise de courant ou prendre des mesures pour empêcher la mise en marche accidentelle.
14. Fendre la bûche dans le sens du fil du bois, ne pas positionner une bûche en travers et ne pas la laisser dans cette position ; cela pourrait être dangereux et pourrait endommager la machine.
15. Vérifier qu'il n'y a pas de clou ou de fils dans les bûches à fendre. Ceux-ci peuvent être projetés pendant le travail et blesser l'opérateur ou endommager la machine. Les extrémités des bûches doivent être coupées en carré, et les branches doivent être coupées le plus près possible du tronc.
16. Ne jamais essayer de fendre des bûches dont la largeur dépasse les valeurs indiquées dans les données techniques. Cela pourrait être dangereux et pourrait endommager la machine.
17. Ne jamais essayer de fendre deux bûches en même temps, l'une d'entre elles pourrait être projetée vers l'opérateur.
18. Ne pas essayer de charger la bûche dans la fendeuse de bûches lorsque le vérin est en mouvement, vous pourriez être coincé et blessé.
19. Garder vos mains à distance des fentes et des fissures qui s'ouvrent dans la bûche. Elles peuvent se refermer brutalement et écraser ou amputer vos doigts. Si la bûche s'écarte de la lame, retirer le vérin ou la lame et tourner la bûche de 90°.
20. Ne jamais laisser forcer la fendeuse en actionnant le vérin pendant plus de 5 secondes, afin de fendre du bois excessivement dur. Après cinq secondes, l'huile chaufferait ce qui pourrait endommager la machine. Il est conseillé d'arrêter le travail et de tourner la bûche de 90 degrés pour voir si celle-ci peut être fendue dans une autre position. Si la bûche ne peut pas être fendue, cela signifie que sa dureté dépasse la capacité de la machine. Dans ce cas, la bûche devrait être mise de côté pour ne pas endommager la fendeuse.
21. Ne pas forcer sur la lame en appuyant sur la partie supérieure de la bûche, car cela pourrait provoquer sa rupture ou l'endommagement du corps de la machine. Toujours placer la bûche sur les dispositifs de guidage.
22. Ne jamais demander l'aide d'une autre personne pour libérer une bûche coincée.
23. Ne pas utiliser des machines à moteur électrique en présence de gaz naturel, vapeurs d'essence ou d'autres vapeurs inflammables.
24. Vérifier que le circuit électrique est bien protégé et qu'il est approprié pour la puissance, la tension et la fréquence du moteur ; s'assurer qu'il y a une connexion de terre et un interrupteur différentiel.
25. Ne jamais ouvrir le boîtier du commutateur situé sur le moteur. Si cela est nécessaire, contacter un électricien qualifié. S'assurer que la machine et le câble ne soit pas au contact de l'eau.
26. Ne jamais tenter de fendre 2 bûches en même temps

ATTENTION ! Nous déclinons toute responsabilité pour les accidents et dommages dus au non-respect de ce mode d'emploi.

2 . CARACTERISTIQUES TECHNIQUES

Ces modèles de fendeuses de bûches, conformément au règlement, n'ont pas été conçus pour être utilisés dans un environnement professionnel, industriel ou artisanal.



Nous déclinons toute responsabilité si l'appareil venait à être utilisé professionnellement, artisanalement ou par des sociétés industrielles, tout comme pour toutes activités équivalentes.

Cette fendeuse de bûches est un modèle à usage domestique. Elle est conçue pour une utilisation sous une température ambiante comprise entre +5° C et 40° C à des altitudes ne dépassant pas 1000 m. L'humidité environnante doit être inférieure à 50% à 40° C. Elle peut être remise ou transportée sous des températures ambiantes comprises entre -25° C et 55° C.

Modèle		08909	
Tension	230 V	Fréquence	50 Hz
Puissance moteur	2200W S6 40%	Poids	105 kg
Classification	Classe :I	Degré protection	IP 54
Force de fendage max.	6 tonnes	Ø bûche	70-400mm
Longueur bûche	550mm		

3. Vue générale

Avant toute utilisation, se familiariser aux caractéristiques d'utilisation et aux exigences de sécurité de votre fendeuse de bûches.

1. Table de stockage
2. Griffes de maintien de la bûche
3. Table de travail
4. Colonne de la fendeuse de bûches
5. Protection de la poignée
6. Poignée de transport
7. Commutateur
8. Table de stockage
9. Moteur (2.2kW/230V/50HZ)
10. Bouchon de l'entrée d'huile
11. Roue
12. Axe de roue
13. Axe de liaison

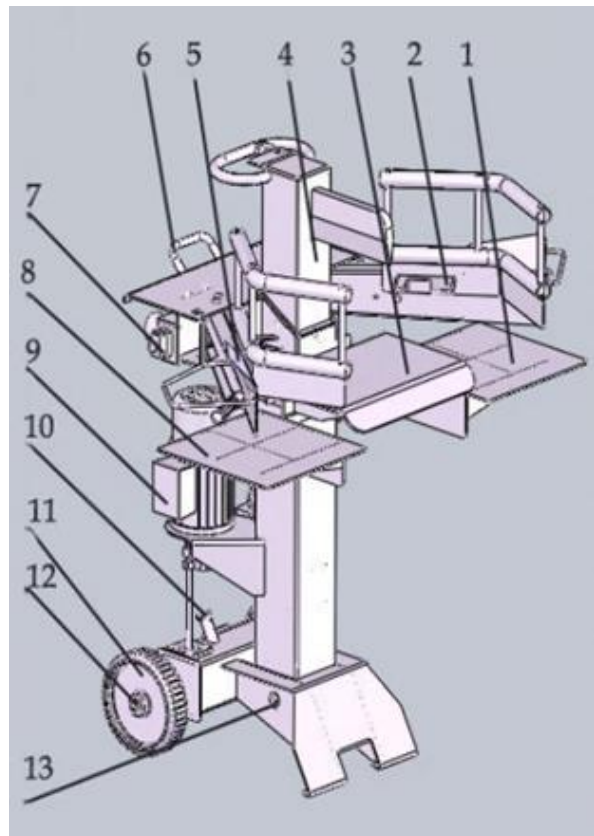

4 INSTALLATION

4.1 Déballage

AVERTISSEMENT ! Afin d'éviter tout démarrage accidentel pouvant entraîner une blessure personnelle grave, assembler tous les éléments de votre fendeuse de bûches avant de la brancher à la source d'alimentation. La fendeuse de bûches ne doit jamais être branchée à l'alimentation électrique lorsque vous assemblez des éléments ou lorsque vous opérez des réglages

☞ Retirer avec précaution tous les éléments du carton et placer la fendeuse de bûches sur une surface de travail plane. Vérifier la liste des pièces détachées.

AVERTISSEMENT ! Si des pièces sont manquantes, ne pas utiliser la machine avant que les pièces manquantes n'aient été remplacées. Le non-respect de cette instruction peut entraîner des blessures graves.

☞ Ne pas jeter les matériaux d'emballage avant d'avoir minutieusement inspecté la fendeuse de bûches, identifié toutes les pièces, et mis en marche votre nouvelle fendeuse de bûches de manière satisfaisante.

4.2 Montage de la protection de la poignée

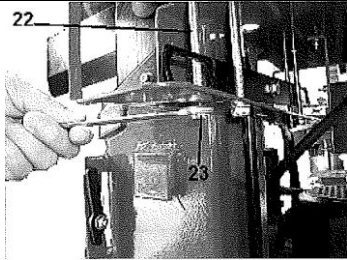
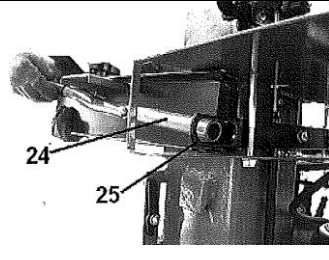
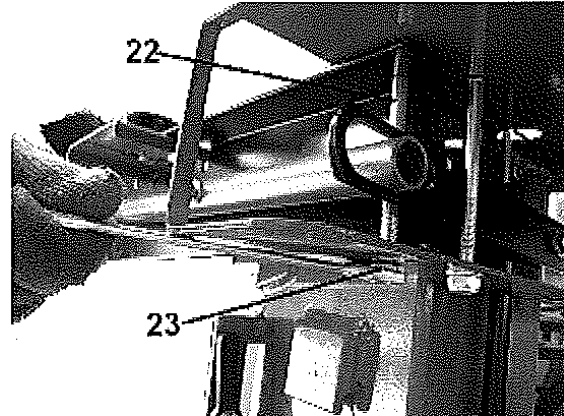
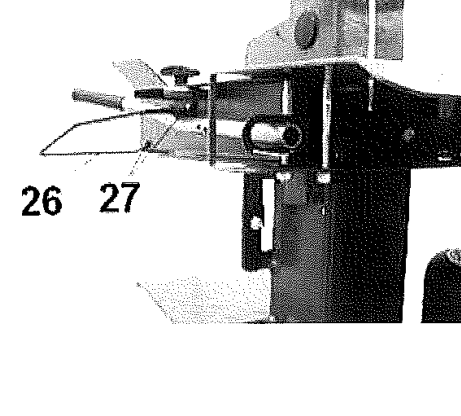
1). Dévisser le boulon hexagonal (22) et le contre-écrou (23) à l'aide de la clé anglaise	2) Placer la protection de la poignée (24) dans le support commutateur (25).
	
3) Visser le boulon hexagonal (22) et le contre-écrou (23) et serrer les contre-écrous (23) de manière à ce que le bras de service puisse être déplacé.	
	
4) Connecter le bras de service de droite conformément à la méthode décrite	5). Les arcs de protection (26) situés sur les bras de service sont toujours montés à l'aide de 2 boulons doté d'une rainure transversale (27).

3.3. Montage de la table

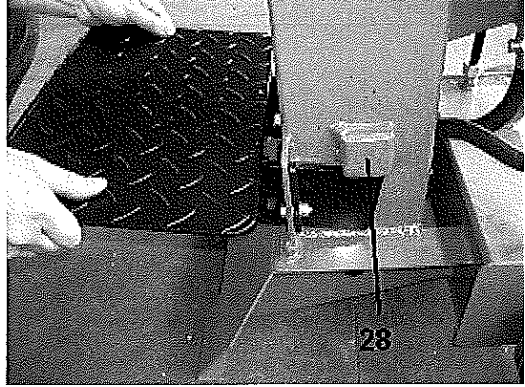
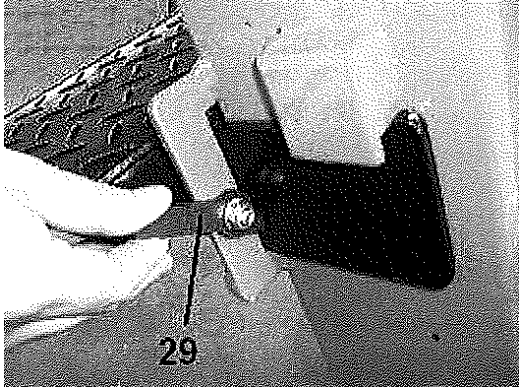
	
<p>1) La planche de la table peut être fixée à trois hauteurs en fonction de la longueur de la bûche à fendre : 570 mm, 770 mm et 1060mm. Insérer la planche de la table sur les supports requis (28).</p>	<p>2) Verrouiller la planche de la table des deux côtés à l'aide du levier de verrouillage (29). Les leviers de verrouillage de la table sont fixés à chaque position de montage</p>

4.3. Réglage du levage

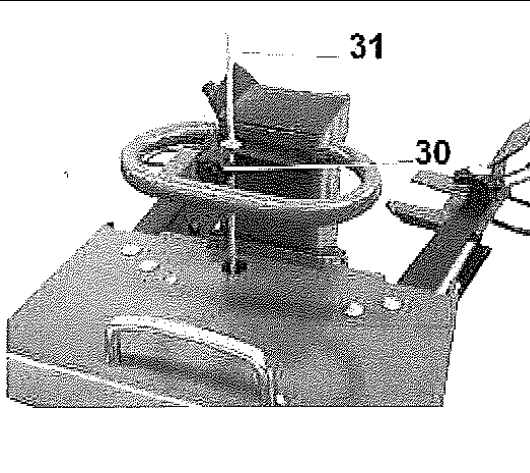
<p>La puissance de travail peut être augmentée pour des bûches inférieures à 50 cm en réduisant le mouvement vers l'arrière du couteau à fendre.</p> <p>Placer une bûche courte sur la table de la fendeuse et déplacer le couteau à fendre à environ 2 cm au-dessus de la bûche et mettre la fendeuse hors tension (bouton rouge sur le commutateur), puis débrancher la prise. Vous pouvez réduire le mouvement vers l'arrière à l'aide de la tige fixe (31) en fixant la tige à la hauteur souhaitée à l'aide de la vis de réglage (30).</p>	
---	---

5. UTILISATION

5.1 Avertissement avant utilisation

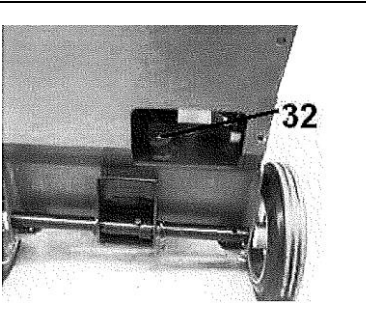
		<p>Avant d'utiliser la fendeuse de bûches, la vis de purge (32) doit être desserrée de quelques tours jusqu'à ce que de l'air entre et sorte du réservoir d'huile.</p> <p>Le flux d'air via l'orifice de la vis de purge doit être détectable lorsque la fendeuse de bûches est sous tension.</p> <p>Avant de déplacer la fendeuse de bûches, veiller à ce que la vis de purge soit serrée afin d'éviter toute fuite d'huile à cet endroit.</p>
---	---	---

Le fait de ne pas serrer la vis de purge conserve l'air comprimé dans le système hydraulique après avoir été décomprimé. Cette compression et décompression continue de l'air risque de faire gonfler les joints du système hydraulique et ainsi endommager de façon permanente la fendeuse de bûches.

Attention :

Avertissement ! Pour votre propre sécurité, ne jamais oublier de boulonner la béquille à la fendeuse de bûches, de soulever la fendeuse de bûches par les poignées situées aux deux extrémités et de la placer sur une surface de travail stable, plane, à niveau et d'une hauteur de 60 à 75 cm.

Avant la première utilisation, vérifier que la fendeuse de bûches est en bon état et qu'elle ne présente aucun dommage apparent.

Vérifier tous les tubes hydrauliques, les raccords, ainsi que toutes les fixations et réparer les fuites d'huiles éventuelles que vous avez détectées.

Vérifier que tous les dispositifs de sécurité et de protection sont correctement montés sur la machine. Ne pas essayer de retirer ou de vous passer de ces dispositifs de sécurité.

Veiller à ce que la fendeuse de bûches ne soit pas endommagée ou rendue dangereuse en raison d'une procédure d'utilisation, de lubrification, d'entretien ou de réparation. Si vous détectez un problème ou un comportement inhabituel, ne pas commencer pas à fendre des bûches avant d'avoir solutionné le problème.

AVERTISSEMENT ! Toujours prendre la peine de vérifier que l'alimentation électrique correspond à la tension indiquée sur la plaque signalétique.

AVERTISSEMENT ! Brancher le cordon d'alimentation à une prise électrique standard de 230 V \pm 10 % (50 Hz \pm 1 Hz) qui dispose d'un dispositif de protection contre la sous-tension, la surtension, la surintensité, ainsi qu'un dispositif de courant résiduel avec un courant résiduel maximum de 30 mA.

Remplacement des câbles ou des prises

Jeter immédiatement des câbles ou des prises usées lorsqu'ils ont été remplacés par des nouveaux. Il est dangereux d'introduire la fiche d'un câble dénudé dans la prise murale.

Utilisation de rallonges

1. Pour alimenter cette machine, utiliser toujours une ligne non chargée et/ou une rallonge avec conducteur d'au moins 2,5 mm² et protégé par un fusible de 20 A. Veiller à ce que cette rallonge ne dépasse pas 10 mètres. Les câbles trop longs, ou une section inadéquate, peuvent provoquer une chute de tension qui empêche le moteur de développer sa pleine puissance.

2. Brancher uniquement votre machine et/ou la rallonge à une prise électrique mise à la terre.

Mise à la terre

1. En cas de court-circuit, la mise à la terre réduit le risque de choc électrique. Utiliser une prise dotée d'un interrupteur avec une mise à la terre

Danger ! Se tenir à distance des parties mobiles !

A utiliser par une seule personne !

La fendeuse de bûches doit être utilisée verticalement. Elle ne peut être utilisée horizontalement

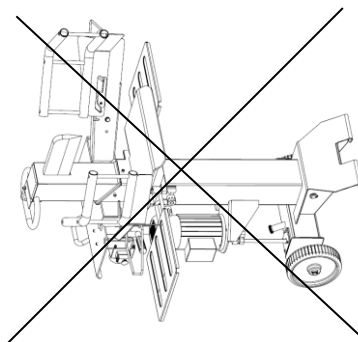
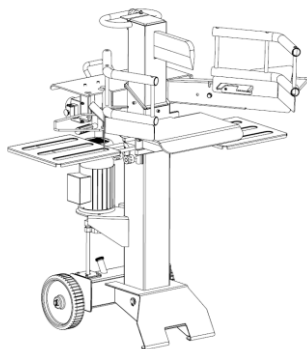

5.2. Dimension des bûches à fendre

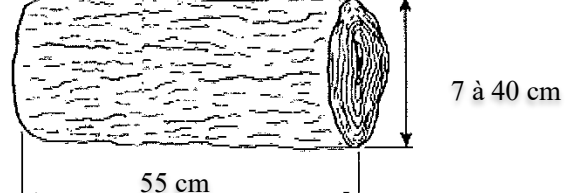
<p>Modification possible de la hauteur pour des bûches d'une dimension de 550 mm lors du réglage de la planche de la table.</p> <p>Le diamètre de la bûche est indicatif : Une petite bûche peut être difficile à fendre si elle présente des noeuds ou une fibre particulièrement dure</p>	
---	--

Il est important de ne pas insister lorsque la bûche ne se fend pas à la première tentative car la pompe pourrait s'endommager en raison de la surchauffe de l'huile lorsque la machine est contrainte de travailler sous la charge maximale en vue de fendre un bois trop dur

5.3 Mise en route

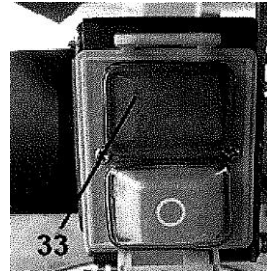
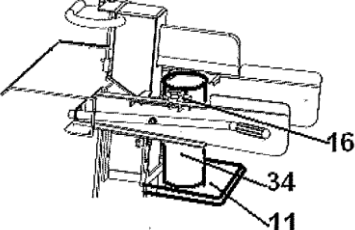
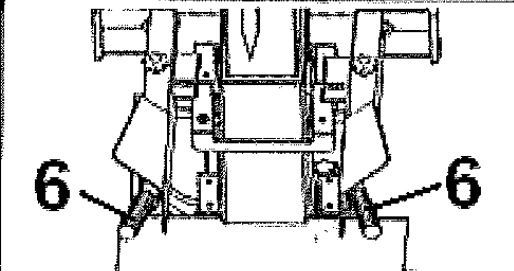
<ol style="list-style-type: none"> 1. Mettre le moteur en marche en appuyant sur l'interrupteur vert (33). 2. Veiller à ce que le câble d'alimentation soit aussi court que possible et sélectionner la plus grande section transversale. 3. Lorsque la température est peu élevée, laisser la fendeuse de bûches tourner à vide pendant environ 15 minutes afin que l'huile atteigne la température correspondante 	
	<ol style="list-style-type: none"> 4. Placer la bûche (34) sur la table (11) et la maintenir à l'aide de la griffe de maintien de bûches (16) située sur la protection de la poignée.
<ol style="list-style-type: none"> 5. Commencer à fendre des bûches en abaissant les deux leviers de la poignée de fonctionnement (6) (dès que le couteau à fendre entre en contact avec le bois, basculer légèrement le levier tout en l'abaissant afin d'éviter de plier les plaques de support (bras). 6. Lever au moins un levier après avoir terminé de fendre la bûche. La colonne de la fendeuse va automatiquement se soulever. 	

REMARQUE : Il est strictement interdit d'utiliser la fendeuse à deux, avec une personne maintenant la bûche et l'autre poussant sur les plaques de retenue. Le fait de bloquer un levier (plaque de retenue) est également interdit.

6 TRANSPORT

Veiller à couper l'alimentation avant de manipuler, de déplacer ou de transporter la fendeuse de bûches (débrancher la machine). Cet appareil est conçu pour une manipulation ergonomique aisée grâce aux roues situées à l'arrière. Avant de déplacer la machine, veiller à attacher les deux poignées de commande ensemble afin de les empêcher de balancer et de blesser accidentellement des personnes ou tout équipement situé à proximité.

Une personne peut facilement manipuler la machine.

Pencher l'appareil sur la roue tandis que l'opérateur le maintient fermement en plaçant une main sur la poignée du capot et l'autre main sur le capot au-dessus du moteur. Ne jamais transporter la fendeuse de bûches en position couchée afin d'éviter toute fuite d'huile hydraulique.

Abaisser complètement le couteau à fendre pour le transport.

7 MAINTENANCE

7.1 Remplacement de l'huile hydraulique

Remplacer l'huile hydraulique contenue dans la fendeuse de bûches toutes les 150 heures d'utilisation. Suivre les étapes ci-dessous pour la remplacer.

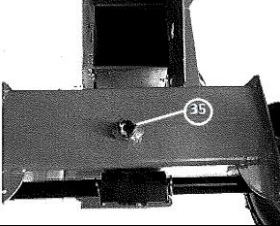
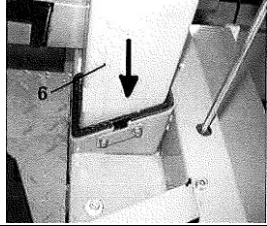
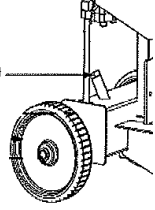
	<p>1. Veiller à ce que toutes les parties mobiles s'arrêtent et que la fendeuse de bûches soit débranchée</p>		
<p>2. Dévisser le boulon de vidange d'huile (35), situé sur le côté du réservoir inférieur, afin de le retirer</p>		<p>3. Tourner la fendeuse de bûches sur le moteur lorsque la colonne de la fendeuse (6) est en position insérée. Vous pouvez dès lors vider l'huile hydraulique.</p>	
<p>4. Nettoyer le boulon de vidange d'huile. 5. Visser le boulon de vidange d'huile (35). Veiller à ce qu'il soit bien serré afin d'éviter toute fuite</p>	<p>6. Ouvrir le bouchon de l'entrée d'huile (9) comportant une jauge à huile. 7. Remplir avec de l'huile hydraulique neuve selon la capacité d'huile hydraulique du modèle, indiquée dans le tableau de spécifications.</p>		
<p>8. Nettoyer la surface de la jauge située sur le bouchon de l'entrée d'huile et la remettre dans le réservoir d'huile. 9. Veiller à ce que le niveau d'huile se situe entre 2 rainures de la jauge. 10. Visser le bouchon de l'entrée d'huile</p>			

Contrôler régulièrement le niveau d'huile afin de vérifier qu'il se situe entre 2 rainures de la jauge. Si le niveau d'huile est trop bas, un ravitaillement est nécessaire.

Avertissement :

	<p>Ne jamais mélanger de l'huile aux déchets ménagers</p> <p>L'huile usée doit être jetée en respectant les réglementations d'usage du pays où la machine est utilisée</p>
---	--

7.2 Affûtage de la cale

Après avoir utilisé la fendeuse de bûches pendant un certain temps, affûter la cale de la fendeuse de bûches en utilisant une lime à dents fines et lisser les bavures ou les zones de broyage le long du coin d'abattage.

8 PROBLEMES ET SOLUTIONS

Problèmes	Causes possibles	Solutions
Lorsque les poignées de commande sont poussées vers le bas, le coin ne descend pas	Le niveau d'huile est trop bas	- Ajouter de l'huile
Le coulisseau ne se rétracte pas	Voir ci-dessus	Voir ci-dessus
Le coin d'abattage se déplace lentement ou ne s'étend pas complètement sur une bûche normale	- Le niveau d'huile est trop bas - Détente inadéquate de la vanne - La pompe est cassée. - Les joints du cylindre sont endommagés	- Ajouter de l'huile. - Régler la vanne. - Remplacer la pompe. - Remplacer les joints.
Le coulisseau s'arrête lorsque l'on fend des bûches	- La bûche est trop grande ou comporte trop de branches	- Tourner / régler la position de la bûche
Les tubes hydrauliques chauffent de manière excessive	- Le niveau d'huile est trop bas. - La pompe est endommagée. - Détente inadéquate de la vanne	- Ajouter de l'huile. - Remplacer la pompe. - Régler la vanne
Le moteur ne se met pas en marche.	- Prise / fiche défectueuse - Câble électrique défectueux / endommagé.	- Remplacer la prise / fiche. - Remplacer le câble.
Le moteur électrique chauffe de manière excessive.	- La section du câble est trop petite. - Le bobinage de moteur est endommagé.	- Remplacer le câble. - Remplacer le bobinage

9 VUE ECLATEE

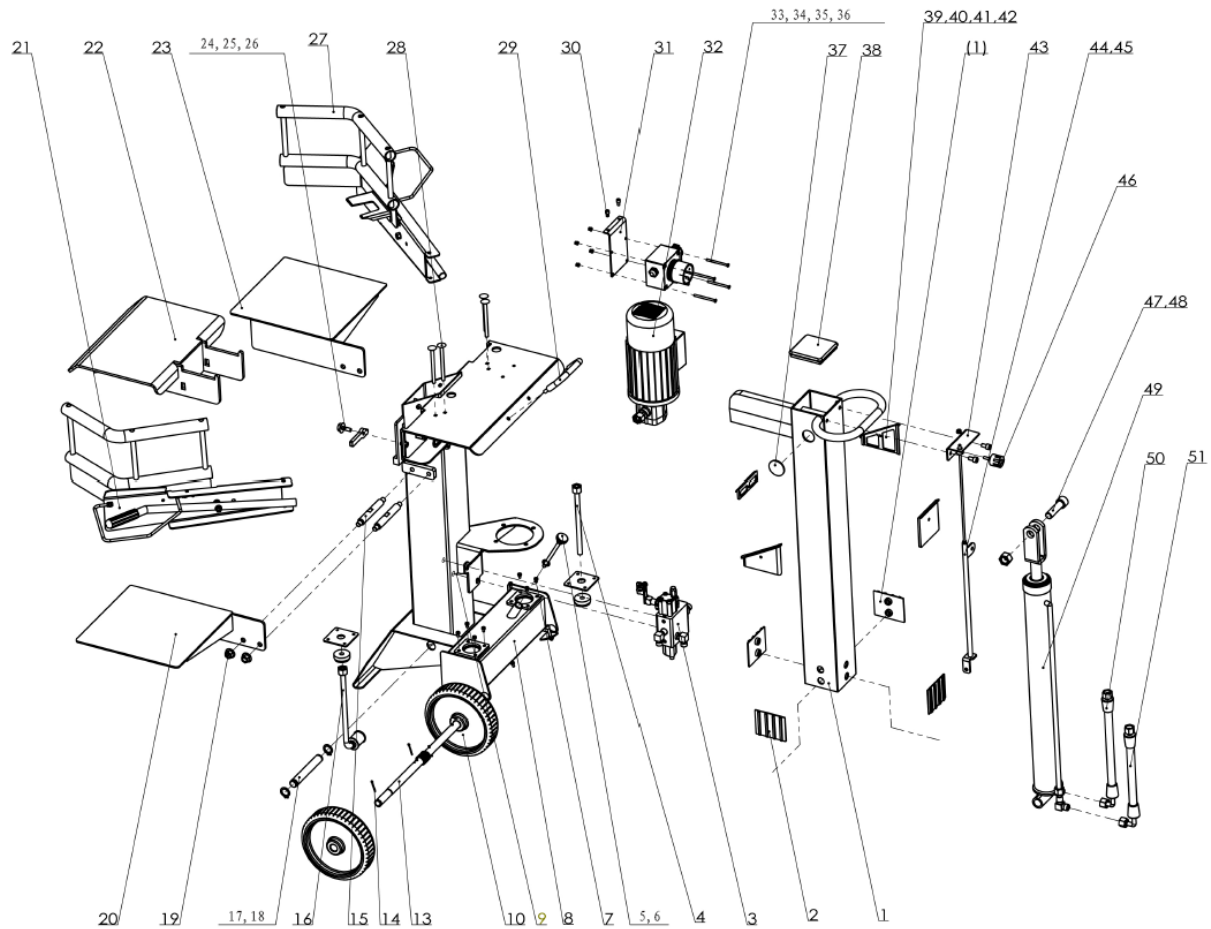

N°	Désignation	Qté	N°	Désignation	Qté
1	Colonne de l'unité principale	1	27	Protège poignée de gauche	1
2	Patin de guidage	4	28	Vis M8*105	4
3	Distributeur	1	29	Poignée	1
4	Tuyau aspiration huile	1	30	Vis M6*15	2
5	Jauge	1	31	Plaque de fixation de l'interrupteur	1
6	Joint $\Phi 14 \times 2.65$	1	32	Moteur	1
7	Vis M6*12	12	33	Vis M4*65	4
8	Réservoir d'huile	1	34	Ecrou M4	4
9	Vis M8*15	6	35	Rondelle M4	4
10	Roue	2	36	Rondelle plate M4	4
11	Pédale	1	37	Cache	1
12	Ressort	1	38	Couvercle	1
13	Axe des roues	1	39	Guide avant	1
14	Goupille	4	40	Guide arrière	1
15	Goujons	4	41	Guide de gauche	1
16	Tuyau entrée huile	1	42	Guide de droite	1
17	Axe du vérin	1	43	Plaque de raccord	1
18	Anneau élastique	2	44	Contrôle course piston	1
19	Ecrou M12	4	45	Contrôle course piston	1
20	Table de droite	1	46	Molette M6	1
21	Protège poignée de droite	1	47	Vis M18*65	1
22	Table de travail	1	48	Ecrou M18	1
23	Table de gauche	1	49	Vérin	1
24	Boulon M8*25	2	50	Flexible	1
25	Taquet réglage hauteur de table	2	51	Flexible	1
26	Rondelle M8	10			

Huiles recommandées

Nous recommandons l'utilisation des huiles hydrauliques suivantes pour le cylindre hydraulique.

SHELL TELLUS T22

MOBILE DTE 11 OU équivalent

NE PAS UTILISER PAS D'HUILES AYANT UN GRADE DIFFERENT

La garantie ne peut être accordée suite à une utilisation anormale, une manœuvre erronée, une modification électrique, un défaut de transport, de manutention ou d'entretien, l'utilisation de pièces ou d'accessoires non d'origine, des interventions effectuées par du personnel non agréé, l'absence de protection ou dispositif sécurisant l'opérateur : le non-respect des consignes précitées exclut votre machine de notre garantie.

Protection de l'environnement

Votre appareil contient de nombreux matériaux recyclables.



Nous vous rappelons que les appareils usagés ne doivent pas être mélangés avec d'autres déchets. Les produits électriques ne doivent pas être mis au rebut avec les déchets ménagers. Merci de les recycler dans les points de collecte prévus à cet effet. Adressez-vous auprès des autorités locales ou de votre revendeur pour obtenir des conseils sur le recyclage.



Cet appareil est conforme aux dispositions des directives Machines 2006/42/EC, Compatibilité Electromagnétique 2014/30/EU, RoHS 2011/65/EU.