



Groupe  
LACME  
**LacAir**

MANUEL D'INSTRUCTION ET D'ENTRETIEN

Code	
9828093382	01
Édition 11/2021	

COMPRESSEUR ROTATIF À VIS SILENCIEUX VX

**HP 4 - 5,5 - 7,5 - 10 - 10S - 15 - 20**

**KW 3 - 4 - 5,5 - 7,5 - 7,5S - 11 - 15**

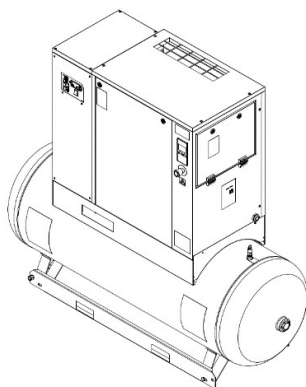

**RELIER IMPÉRATIVEMENT CETTE MACHINE À DEUX DIFFÉRENTES ALIMENTATIONS : TRIPHASÉE POUR LE COMPRESSEUR ET MONOPHASÉE POUR LE SÈCHEUR**

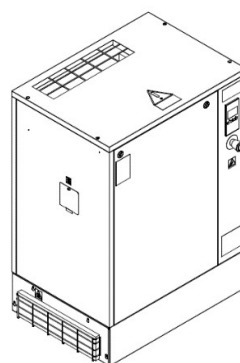
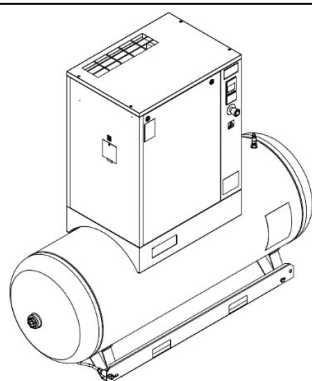

**LIRE ATTENTIVEMENT CE MANUEL AVANT D'EFFECTUER TOUTE OPÉRATION SUR LE GROUPE COMPRESSEUR.**



**CETTE MACHINE EST ÉQUIPÉE POUR UN TRAVAIL À LA FOIS CONTINU ET INTERMITTENT, TOUTEFOIS POUR ÉVITER LES PROBLÈMES DE CONDENSATION DANS L'HUILE, LA MACHINE DOIT FONCTIONNER AVEC AU MOINS 10 % DE SA CAPACITÉ TOTALE, VÉRIFIER LES SIGNES DE CONDENSATION DANS L'HUILE EN SUIVANT LES INSTRUCTIONS DU CHAPITRE 15.2**

**INDEX**

**PARTIE A : INFORMATIONS DESTINÉES À L'UTILISATEUR**

- 1.0 CARACTÉRISTIQUES GÉNÉRALES
- 2.0 USAGE PRÉVU
- 3.0 FONCTIONNEMENT
- 4.0 RÈGLES DE SÉCURITÉ GÉNÉRALES
- 5.0 DESCRIPTION DES SIGNAUX DE DANGER
- 6.0 ZONES DE DANGER
- 7.0 DISPOSITIFS DE SÉCURITÉ
- 8.0 POSITION DES PLATEAUX
- 9.0 SALLE DES COMPRESSEURS
- 10.0 TRANSPORT ET MANIPULATION
- 11.0 DÉBALLAGE
- 12.0 INSTALLATION
- 13.0 DIMENSIONS ET CARACTÉRISTIQUES TECHNIQUES
- 14.0 ILLUSTRATION MACHINE
- 15.0 MAINTENANCE ORDINAIRE QUE L'UTILISATEUR DOIT EFFECTUER
- 16.0 PÉRIODES D'INACTIVITÉ
- 17.0 MISE AU REBUT DE L'UNITÉ
- 18.0 LISTE DES PIÈCES DÉTACHÉES POUR LA MAINTENANCE DE ROUTINE
- 19.0 DÉPANNAGE ET SOLUTIONS D'URGENCE

**PARTIE B : INFORMATIONS RÉSERVÉES POUR LE PERSONNEL TECHNIQUE QUALIFIÉ**

- 20.0 MISE EN ROUTE
- 21.0 LA MAINTENANCE GÉNÉRALE ORDINAIRE NÉCESSITE DU PERSONNEL FORMÉ
- 22.0 VIDANGE
- 23.0 REMPLACEMENT DU FILTRE DE SÉPARATION DE L'HUILE
- 24.0 TENSION DE LA COURROIE
- 25.0 REMPLACEMENT DE LA COURROIE
- 26.0 SCHÉMA DE FLUX
- 27.0 CALIBRATIONS POUR SÈCHEUR
- SCHÉMA DE CÂBLAGE (SUR LE CAPOT ARRIÈRE)

**IMPORTANT : UNE COPIE DES SCHÉMAS DE CÂBLAGE SE TROUVE DANS LE TABLEAU ÉLECTRIQUE DU COMPRESSEUR.**

GROUPES COMPRESSEUR ROTATIF À VIS SILENCIEUX

**HP 4 - 5,5 - 7,5 - 10 - 10S - 15 - 20**  
**KW 3 - 4 - 5,5 - 7,5 - 7,5S - 11 - 15**

DONNÉES D'IDENTIFICATION MACHINE ET FABRICANT

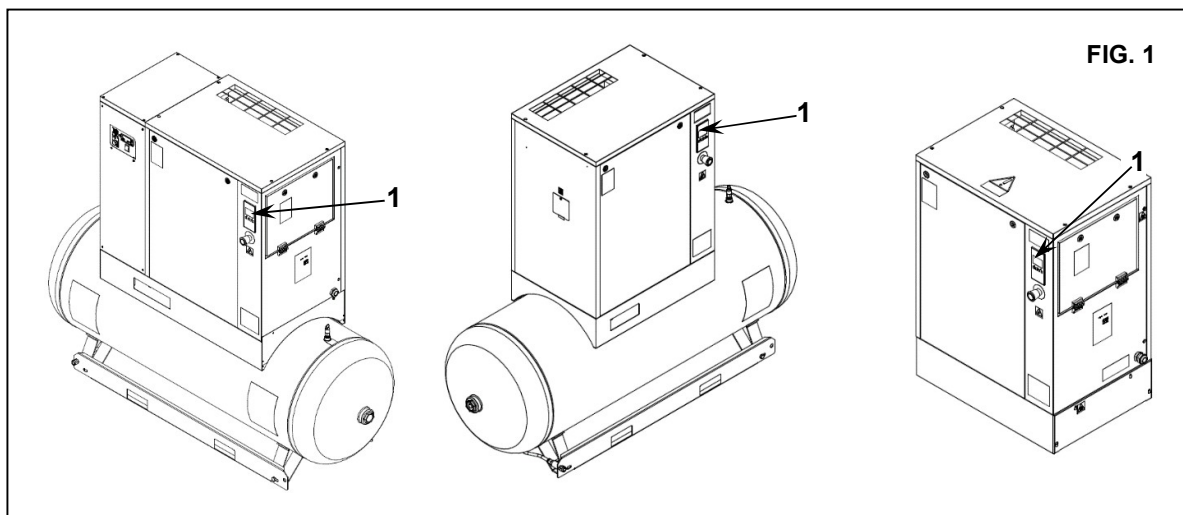

Position de la plaque signalétique Fig. 1

## ADRESSES DES CENTRES D'ASSISTANCE

En cas de panne ou de dysfonctionnement de la machine, l'éteindre et ne pas la toucher.

Nous vous rappelons que notre service technique est à votre entière disposition pour vous aider à résoudre les problèmes éventuellement rencontrés, ou pour vous fournir toute autre information nécessaire.

Le fonctionnement constant et efficace du compresseur n'est assuré que si des pièces de rechange d'origine sont utilisées.

Nous vous recommandons donc de respecter strictement les indications fournies dans la section MAINTENANCE et d'utiliser EXCLUSIVEMENT des pièces de rechange d'origine.

L'utilisation de pièces de rechange NON ORIGINALES annule automatiquement la garantie.

Le non-respect de ce qui précède peut mettre en danger la sécurité de la machine.

## INTRODUCTION

**Conserver soigneusement ce manuel pour toute consultation future ; le manuel d'emploi et de maintenance fait partie intégrante de la machine. Lire attentivement ce manuel avant d'effectuer toute opération sur le groupe compresseur.**

**L'installation de l'unité de compresseur et toutes les opérations l'impliquant doivent être réalisées conformément à la réglementation en vigueur en ce qui concerne les installations électriques et la sécurité des personnes.**

## CARACTÉRISTIQUES ET CONSIGNES DE SÉCURITÉ



**MACHINE AVEC DÉMARRAGE AUTOMATIQUE**



**AVANT D'ENLEVER LES CARTERS DE PROTECTION POUR EFFECTUER TOUTE OPÉRATION DE MAINTENANCE SUR LA MACHINE, COUPER L'ALIMENTATION ÉLECTRIQUE ET ÉVACUER LA PRESSION RÉSIDUELLE DANS L'UNITÉ.**

**TOUS LES TRAVAUX SUR L'INSTALLATION ÉLECTRIQUE, MÊME MINIMES, DOIVENT ÊTRE EFFECTUÉS PAR DU PERSONNEL PROFESSIONNELLEMENT QUALIFIÉ.**

**CETTE MACHINE NE CONVIENT PAS POUR UNE INSTALLATION À L'EXTÉRIEUR**

**CETTE MACHINE RESPECTE LES EXIGENCES ESSENTIELLES DE SÉCURITÉ PRÉVUES PAR LA NORME EUROPÉENNE (2006/42 CE).**

**LES LIQUIDES LUBRIFIANTS ET AUTRES FLUIDES ÉVENTUELS NE DOIVENT PAS ÊTRE DÉCHARGÉS DANS L'ENVIRONNEMENT. CES PRODUITS POLLUANTS ET DANGEREUX DOIVENT OBLIGATOIREMENT ÊTRE MIS AU REBUT PAR DES SOCIÉTÉS SPÉCIALISÉES ET AGRÉÉS EN FONCTION DES DIFFÉRENTS TYPES DE PRODUITS. DIFFÉRENCIER LES COMPOSANTS DU COMPRESSEUR SELON LES MATÉRIAUX DE CONSTRUCTION DIFFÉRENTS (PLASTIQUE, CUIVRE, FER, FILTRE À HUILE, FILTRE À AIR, ETC. ;)**

Le fabricant n'accepte aucune responsabilité pour les dommages causés à la suite de négligences ou par le non-respect des instructions indiquées ci-dessus.

## RÉCEPTEUR DE L'AIR ET VANNE DE SÉCURITÉ :

- Afin de limiter la corrosion interne qui pourrait compromettre la sécurité du réservoir de l'air comprimé, **la condensation produite doit être déchargée au moins une fois par jour**. Si une purge automatique est montée sur le réservoir d'air, il est nécessaire de vérifier qu'elle fonctionne correctement toutes les semaines et réparer si nécessaire.
- **L'épaisseur du récepteur doit être vérifiée tous les ans et conformément à la législation en vigueur dans le pays où le récepteur est installé.**
- **Le réservoir ne peut pas être utilisé et doit être remplacé si l'épaisseur devient inférieure au niveau minimum indiqué dans les modes d'emploi du réservoir.**
- Le réservoir peut être utilisé dans les limites de température indiquées dans la déclaration de conformité.
- **Les valves de sécurité du récepteur d'air et du récepteur d'huile doivent être contrôlées tous les ans selon la législation en vigueur.**

**LE NON-RESPECT DE CE QUI EST INDIQUÉ CI-DESSUS PEUT ENTRAÎNER UN RISQUE D'EXPLOSION DU RÉCEPTEUR D'AIR.**

Le fabricant n'accepte aucune responsabilité pour les dommages causés à la suite de négligences ou par le non-respect des instructions indiquées ci-dessus.

## 1.0 CARACTÉRISTIQUES GÉNÉRALES

Les groupes compresseurs utilisent des compresseurs à air rotatifs à vis mono-étagés avec injection d'huile.

Le système est autoporteur et ne nécessite pas de boulons ou d'autres dispositifs pour l'ancrer au sol.

L'appareil est entièrement assemblé en usine ; les raccordements nécessaires pour sa mise en place sont les suivantes:

- branchement au réseau d'alimentation (voir chapitre installation)
- branchement au réseau de l'air comprimé (voir chapitre installation)

## 2.0 USAGE PRÉVU

Le compresseur a été fabriqué pour fournir de l'air comprimé à usage industriel.

La machine ne peut pas être utilisée dans des locaux présentant un risque d'incendie ou d'explosion ou dans les endroits où l'activité exercée peut dégager des substances dangereuses dans l'environnement (par exemple : solvants, vapeurs inflammables, alcool, etc.).

En particulier, l'appareil ne peut pas être utilisé pour produire de l'air qui doit être respiré par l'homme ou utilisé en contact direct avec les denrées alimentaires. Ces usages sont autorisés si l'air comprimé produit est filtré au moyen d'un système de filtrage adapté (Consulter le fabricant pour ces usages spéciaux.)

Cet appareil doit être utilisé uniquement dans le but pour lequel il a été spécialement conçu.

Tous les autres usages doivent être considérés comme incorrectes et donc déraisonnables.

Le fabricant ne peut être tenu responsable pour les dommages résultant d'une utilisation inadéquate, incorrecte ou déraisonnable.

## 3.0 FONCTIONNEMENT

### 3.1 FONCTIONNEMENT DU COMPRESSEUR

Le moteur électrique et le compresseur sont couplés par l'intermédiaire d'une transmission à engrenages.

Le compresseur aspire l'air extérieur par le clapet d'aspiration. L'air d'admission est filtré par la cartouche filtrante montée en amont de la soupape d'admission. À l'intérieur du groupe compresseur, l'air et l'huile de lubrification sont comprimés et envoyés au réservoir de séparation de l'huile où l'huile est séparée de l'air comprimé ; l'air est ensuite filtré à nouveau par la cartouche de séparation de l'huile pour réduire la quantité de particules d'huile en suspension à un minimum. La machine est équipée d'un système de refroidissement par air approprié.

La machine est protégée par un thermostat de sécurité spécial : si la température de l'huile atteint 115°C, la machine s'arrête automatiquement.

### 3.2 FONCTIONNEMENT POUR LE SÈCHEUR

Au moment de l'utilisation, l'air circule du réservoir au sècheur puis est séché et envoyé vers le réseau de distribution. Le fonctionnement du sècheur est décrit ci-dessous. Le réfrigérant gazeux provenant de l'évaporateur (4) est aspiré par le compresseur de réfrigération (1) et il est pompé dans le condenseur (2). Celui-ci permet sa condensation, éventuellement au moyen du ventilateur (3) ; le réfrigérant condensé traverse le filtre de déshydratation (8) et se développe à travers le tube capillaire (7) et retourne dans l'évaporateur où il produit l'effet frigorigène.

En raison de l'échange thermique avec l'air comprimé qui passe à travers l'évaporateur contre la vapeur, le réfrigérant s'évapore et retourne dans le compresseur pour un nouveau cycle.

Le circuit est équipé d'un système de dérivation pour le réfrigérant ; il intervient pour régler la capacité frigorigène disponible pour la charge de refroidissement actuelle.

Cela est réalisé en injectant un gaz chaud sous le contrôle de la soupape (9) : cette soupape maintient la pression du réfrigérant constante dans l'évaporateur et, par conséquent, le point de rosée ne descend jamais en-dessous de 0°C afin d'empêcher le condensat de geler à l'intérieur de l'évaporateur.

Le sècheur fonctionne automatiquement. Il est étalonné en usine pour un point de rosée de 3°C et, par conséquent, aucun autre étalonnage n'est requis.

### SCHÉMA DE FLUX DU SÈCHEUR

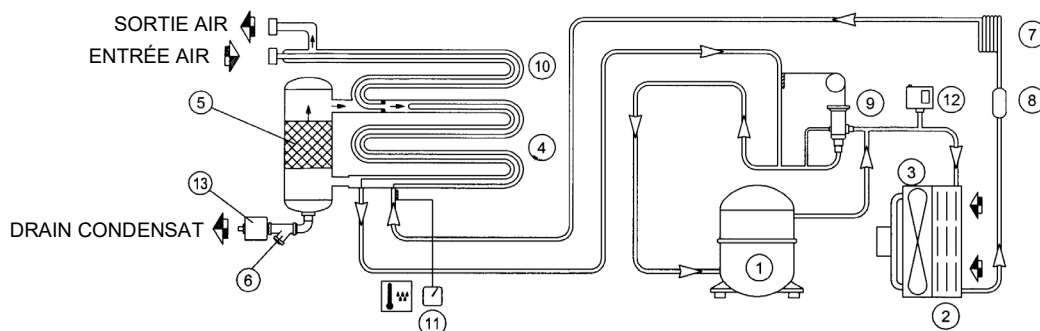

## 4.0 CONSIGNES DE SÉCURITÉ GÉNÉRALES

L'appareil ne peut être utilisé que par du personnel qualifié et spécialement autorisé.

Toute altération de la machine ou modification non approuvées au préalable par le fabricant soulève ce dernier de toute responsabilité en cas de dommages résultant des actions ci-dessus.











Le retrait ou la modification des dispositifs de sécurité constitue une violation des Normes Européennes en matière de sécurité.

**ATTENTION : EN AMONT DE LA MACHINE, INSTALLER UN INTERRUPTEUR À COUTEAU ISOLATEUR À DÉCOUPE AUTOMATIQUE CONTRE LES SURTENSIONS ET ÉQUIPÉ D'UN DISPOSITIF DIFFÉRENTIEL.**



**TOUS LES TRAVAUX SUR L'INSTALLATION ÉLECTRIQUE, MÊME MINIMES, DOIVENT ÊTRE EFFECTUÉS PAR DU PERSONNEL PROFESSIONNELLEMENT QUALIFIÉ.**

**5.0 DESCRIPTION DES SIGNAUX DE DANGER**

	1) ÉJECTION DU FLUIDE		6) HAUTE PRESSION
	2) TENSION ÉLECTRIQUE DANGEREUSE		7) PARTIES CHAUDES
	3) AIR PAS ADAPTÉ POUR ÊTRE RESPIRÉ		8) PARTIES MOBILES
	4) BRUIT		9) ROTATION DU VENTILATEUR
	5) MACHINE AVEC DÉMARRAGE AUTOMATIQUE		10) PURGER TOUS LES JOURS

**5.1 DESCRIPTION DES PANNEAUX OBLIGATOIRES**

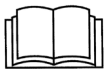
	11) LIRE LE MANUEL D'EMPLOI ET DE MAINTENANCE		
---	---	--	--

**6.0 ZONES DE DANGER**

**6.1 ZONES DE DANGER POUR GROUPE COMPRESSEUR**



Risques présents sur toute la machine

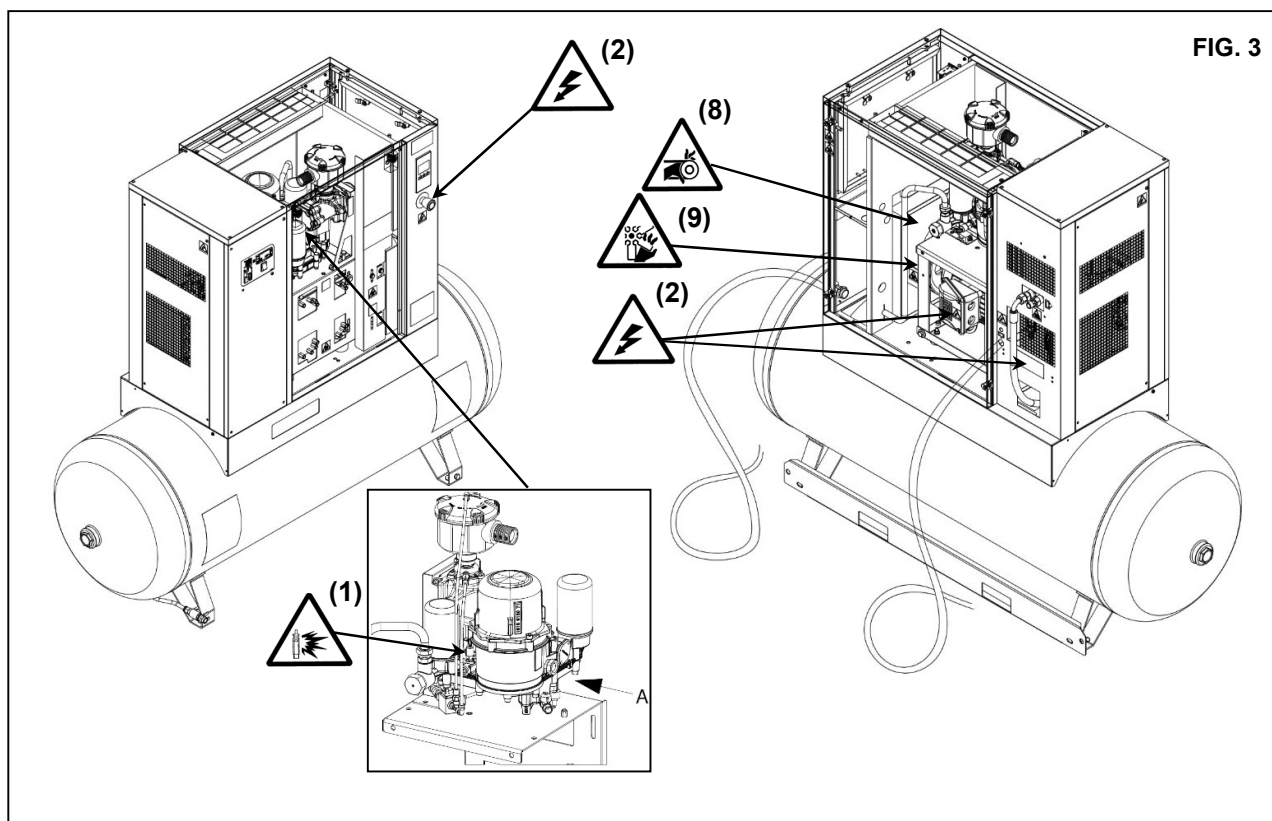
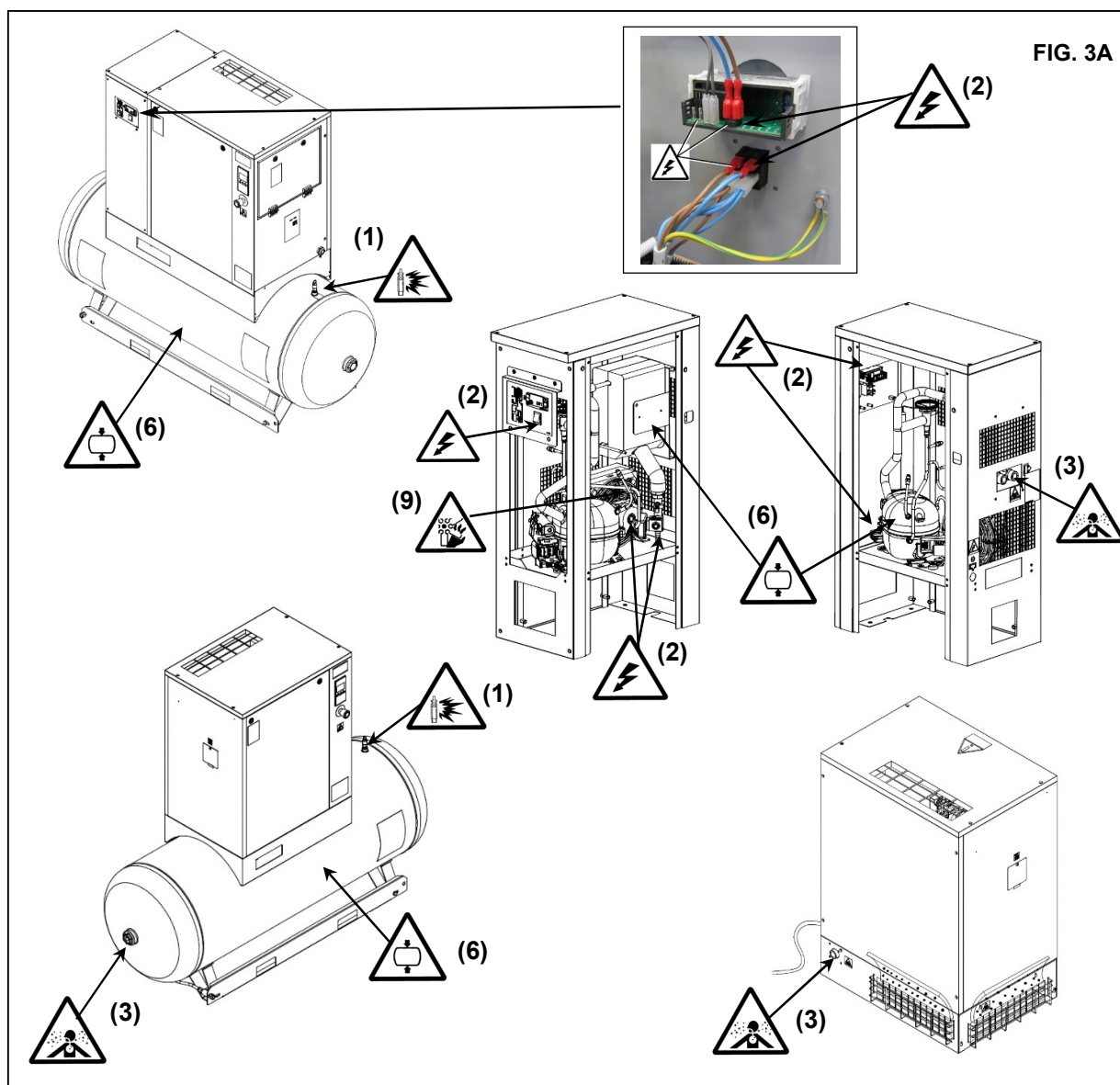

FIG. 3

6.2 ZONES DE DANGER POUR LE SÈCHEUR ET LE RÉSERVOIR



Risques présents sur toute la machine



7.0 DISPOSITIFS DE SÉCURITÉ

7.1 DISPOSITIFS DE SÉCURITÉ POUR COMPRESSEUR A VIS (Fig. 4)

- 1) Vis de sécurité
- 2) La protection avant et la porte de la cellule peuvent être ouvertes avec une clé spéciale
- 3) Dispositif de protection - ventilateur/poulie de refroidissement
- 4) Valve de sécurité
- 5) Arrêt d'urgence
- 6) Bouchon de remplissage huile (avec reniflard de sécurité)

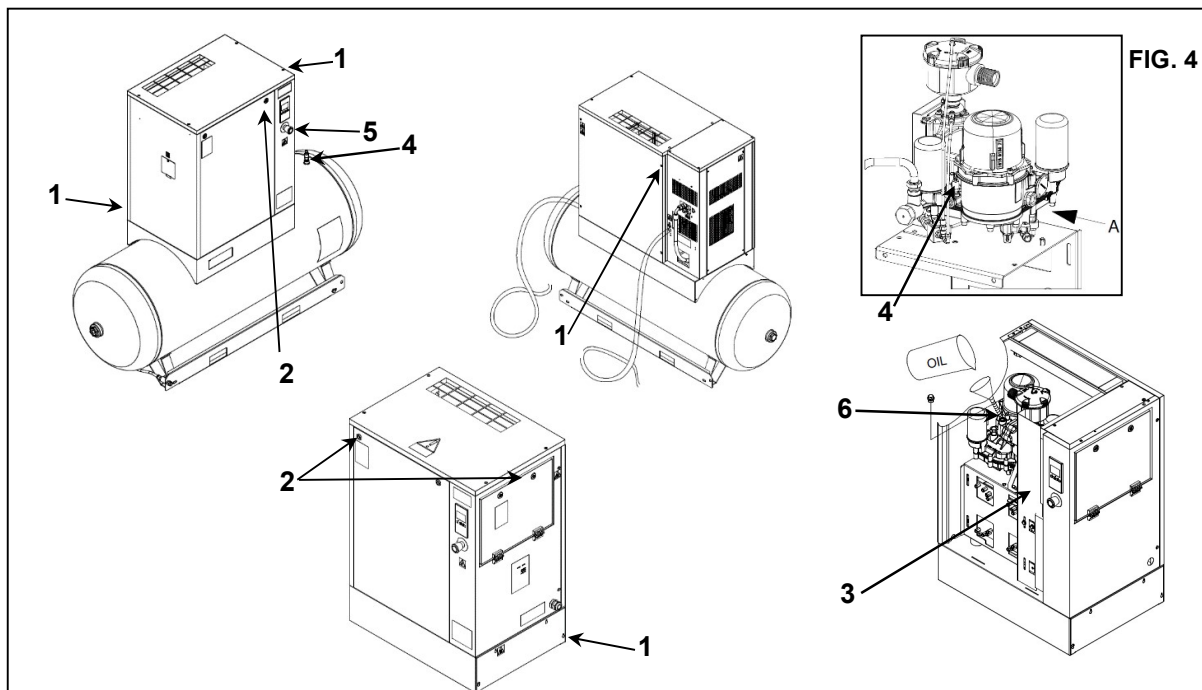

## 7.2 DISPOSITIFS DE SÉCURITÉ POUR LE GROUPE SÉCHAGE ET RÉSERVOIR

- 1) Valve de sécurité
- 2) Bouchon de protection de l'interrupteur
- 3) Relais pour compresseur (automatique)
- 4) Protection contre la surcharge pour le compresseur

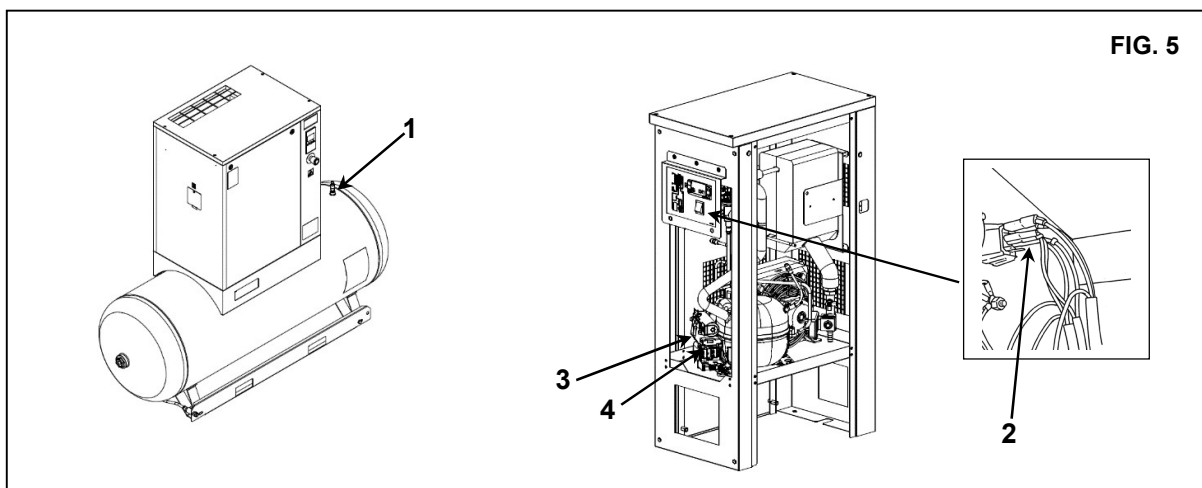





### 8.2 POSITION DES PLAQUES DE DANGER POUR LE SÈCHEUR ET LE RÉSERVOIR

Les plaques fixées sur le compresseur font partie intégrante de la machine, elles ont été appliquées pour des raisons de sécurité et ne doivent en aucun cas être enlevées ou altérées.

Plaque de dangers 1079 9926 55

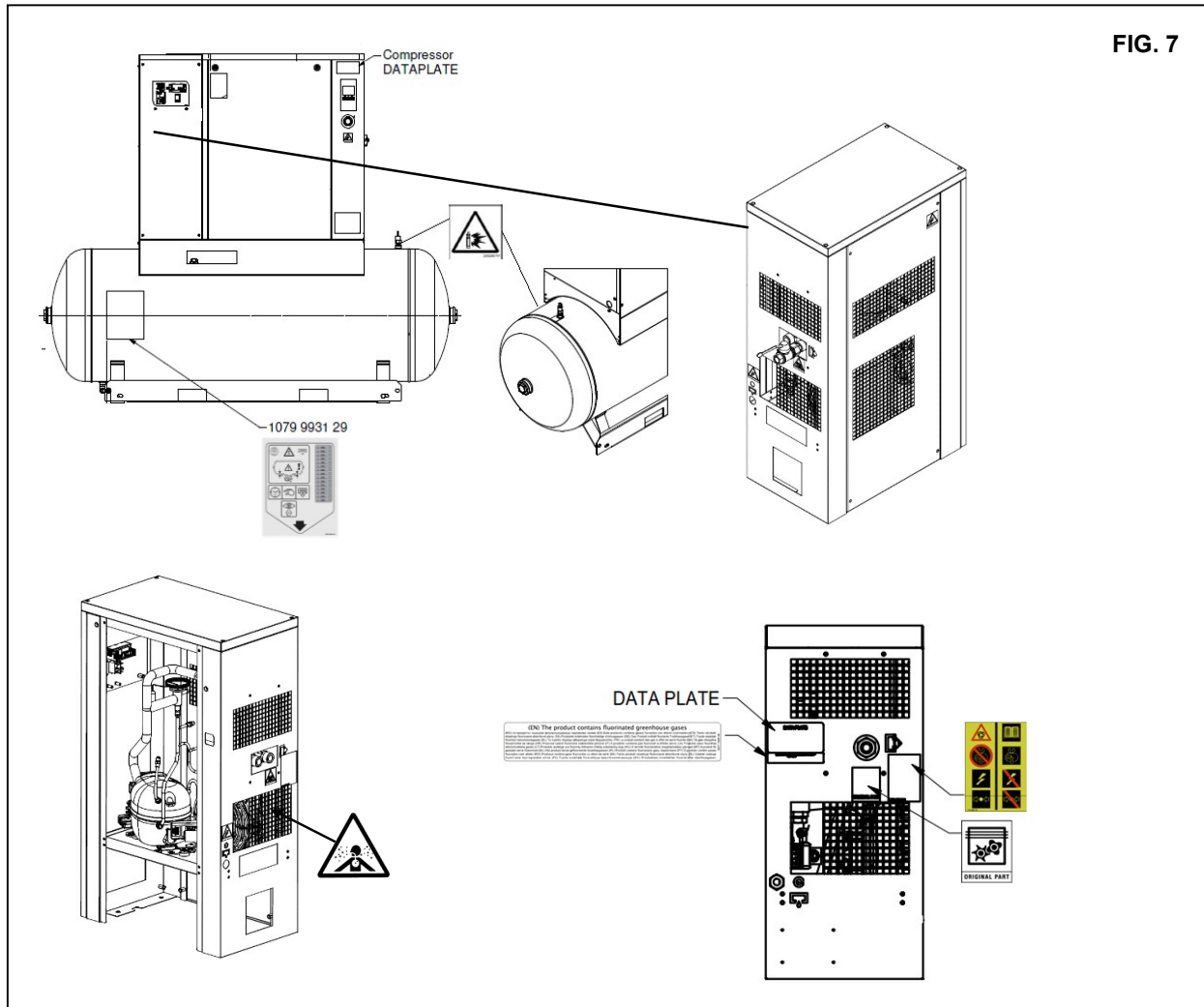

8.3 POSITION DE LA PLAQUE DE DONNÉES POUR L'UNITÉ DU COMPRESSEUR

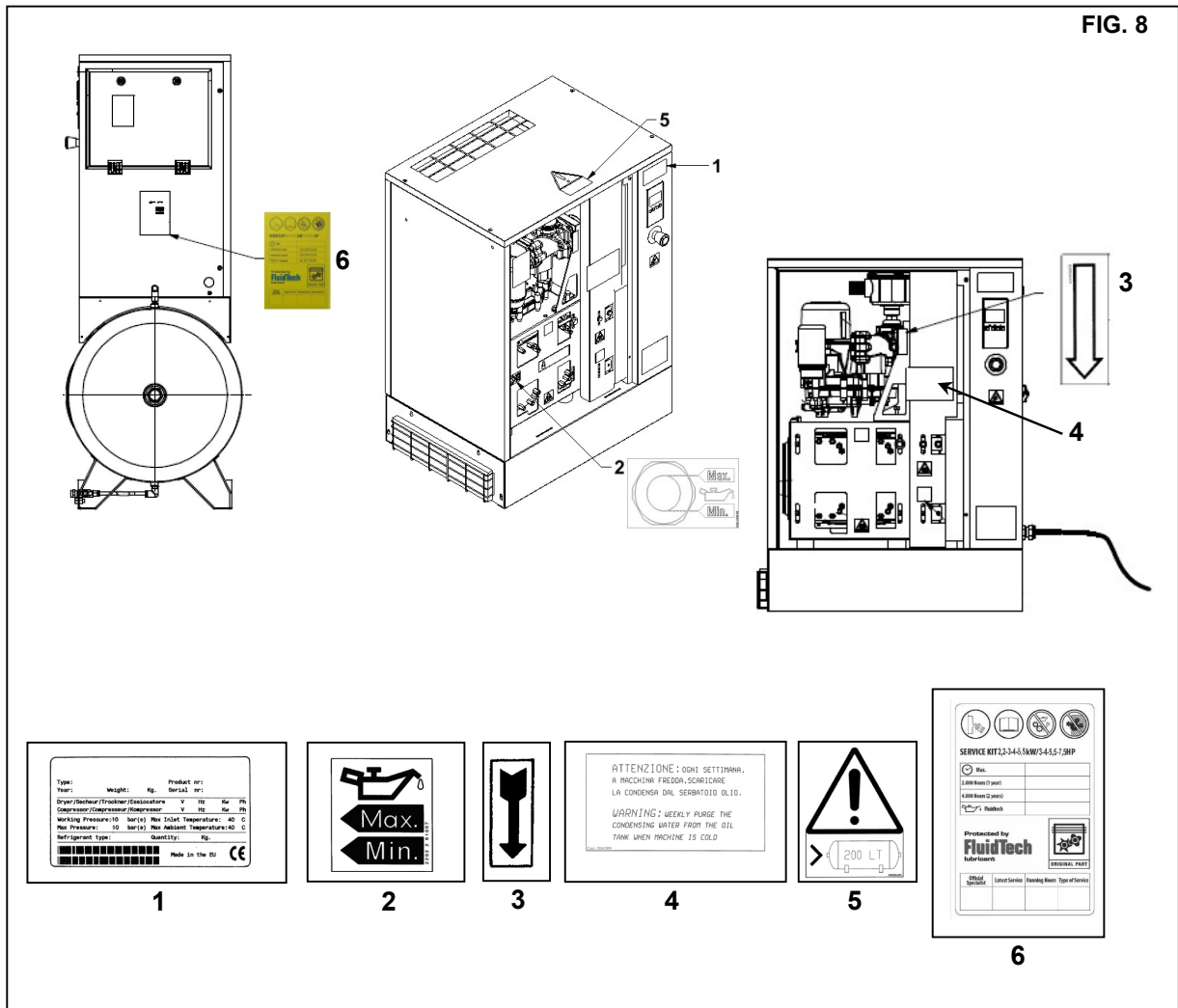

8.4 POSITION DE LA PLAQUE SIGNALÉTIQUE POUR LE SÈCHEUR – RÉCEPTEUR AIR

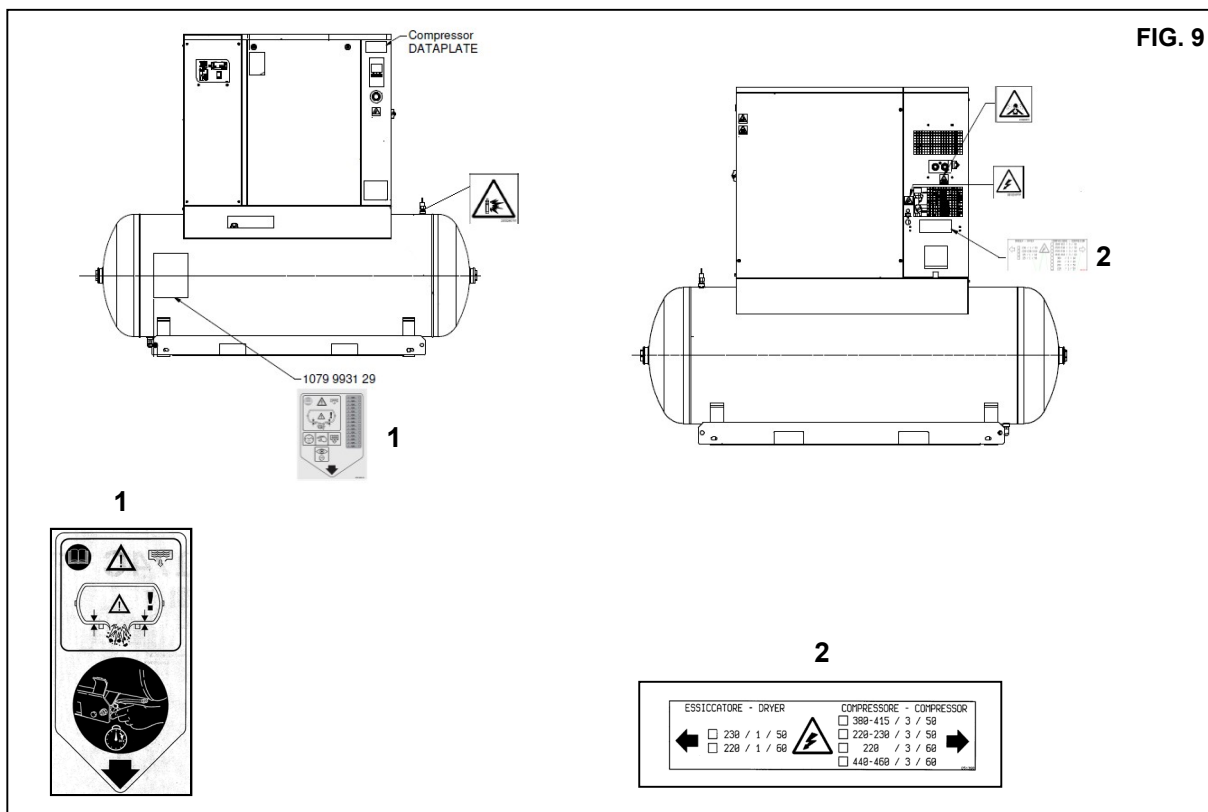

9.0 SALLE DES COMPRESSEURS

9.1 SOL

Le sol doit être homogène et de type industriel ; le poids total de la machine est indiqué au Chap. 13.0  
Se rappeler du poids total de la machine quand vous la positionnez.

9.2 VENTILATION

Lorsque la machine fonctionne, la température ambiante ne doit pas être supérieure à 40°C ni inférieure à 5°C.

Le volume de la pièce doit être d'environ 30 m<sup>3</sup>.

La pièce doit être dotée de 2 ouvertures pour la ventilation d'une surface d'environ 0,5 m<sup>2</sup> chacune.

La première ouverture doit être en position haute pour évacuer l'air chaud, la seconde ouverture doit être basse pour permettre l'entrée d'air extérieur pour la ventilation.

Si l'environnement est poussiéreux, il est conseillé d'installer un panneau de filtrage sur cette ouverture.

9.3 EXEMPLES DE VENTILATION DE LA SALLE COMPRESSEURS

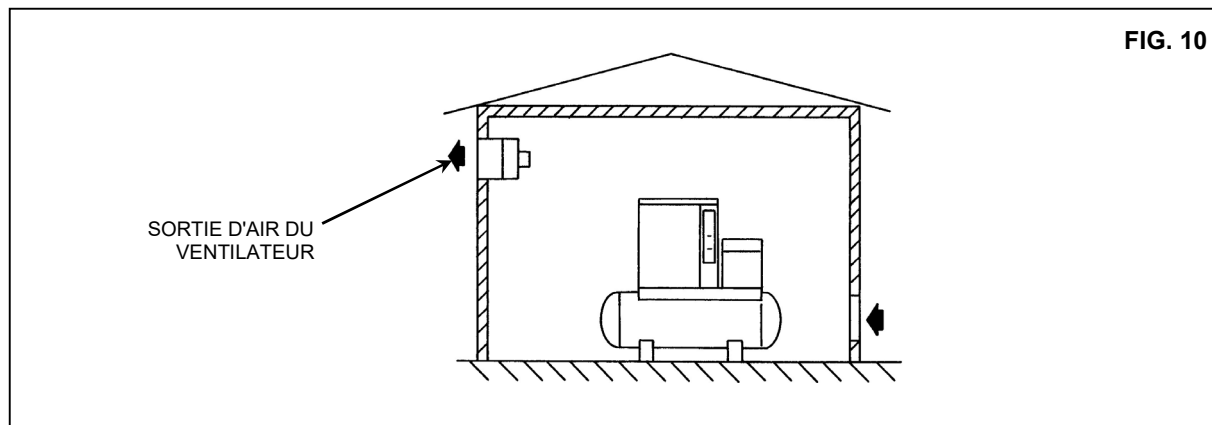

**10.0 TRANSPORT ET MANIPULATION**

La machine doit être transportée comme indiqué dans les figures suivantes.

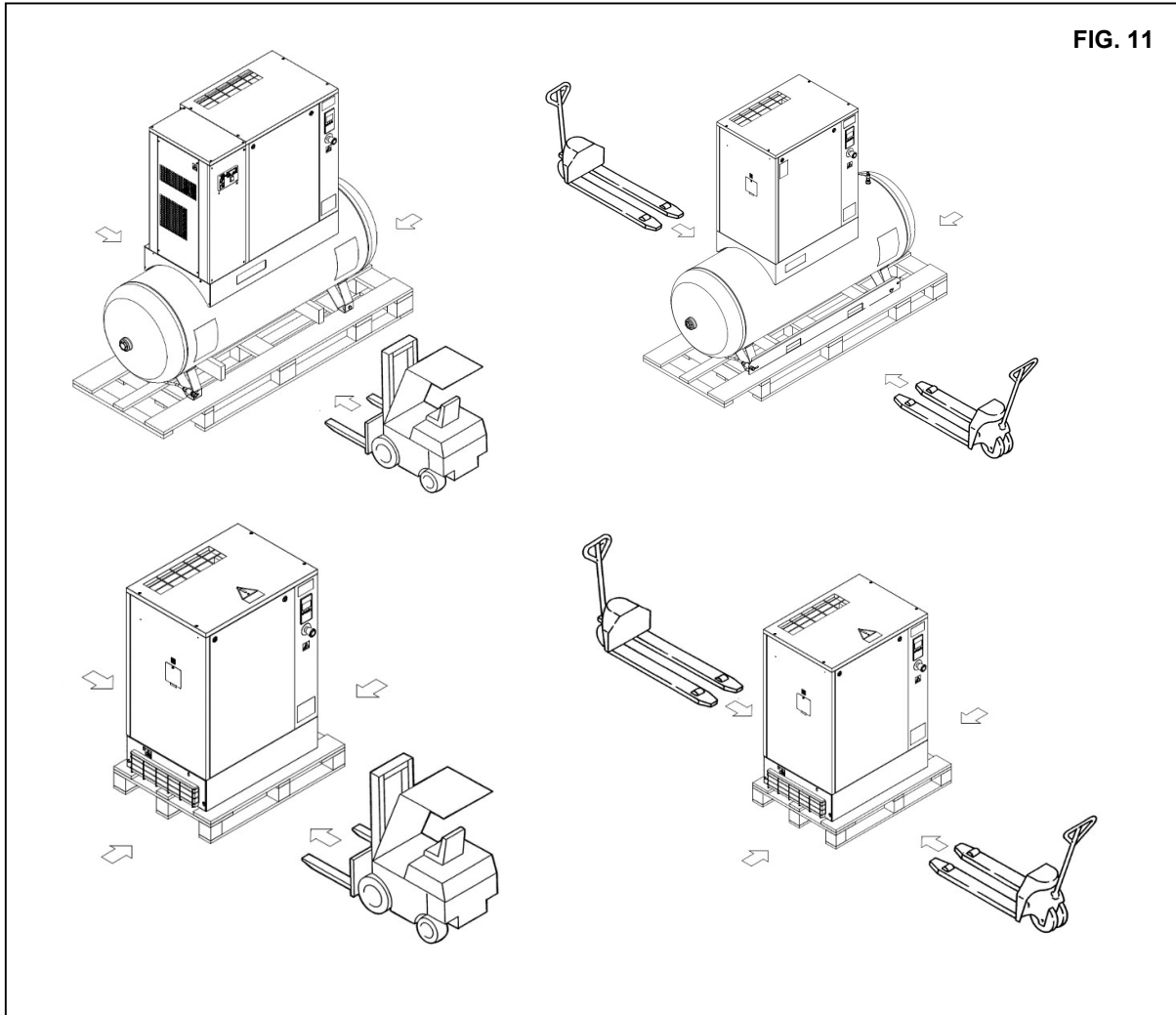

**11.0 DÉBALLAGE**

Après avoir retiré l'emballage, s'assurer que la machine est intacte et qu'il n'y a pas de pièces visiblement endommagées.

En cas de doute, ne pas utiliser la machine mais contacter le service d'assistance technique du fabricant ou le revendeur. Les matériaux d'emballage (sacs en plastique, mousse de polystyrène, clous, vis, bois, cerclages métalliques, etc.) ne doivent pas être laissés à la portée des enfants ou abandonnés dans l'environnement, car ils constituent une source potentielle de danger et de pollution. Éliminer ces matériaux dans les centres de collecte agréés.

## 12.0 INSTALLATION

### 12.1 MISE EN PLACE

Après avoir déballé l'équipement et préparé la salle du compresseur, mettre la machine en position en vérifiant les éléments suivants :

- S'assurer qu'il y a suffisamment d'espace autour de la machine pour permettre la maintenance (voir Fig. 12).
- Vérifier que le compresseur repose sur un sol parfaitement plat.

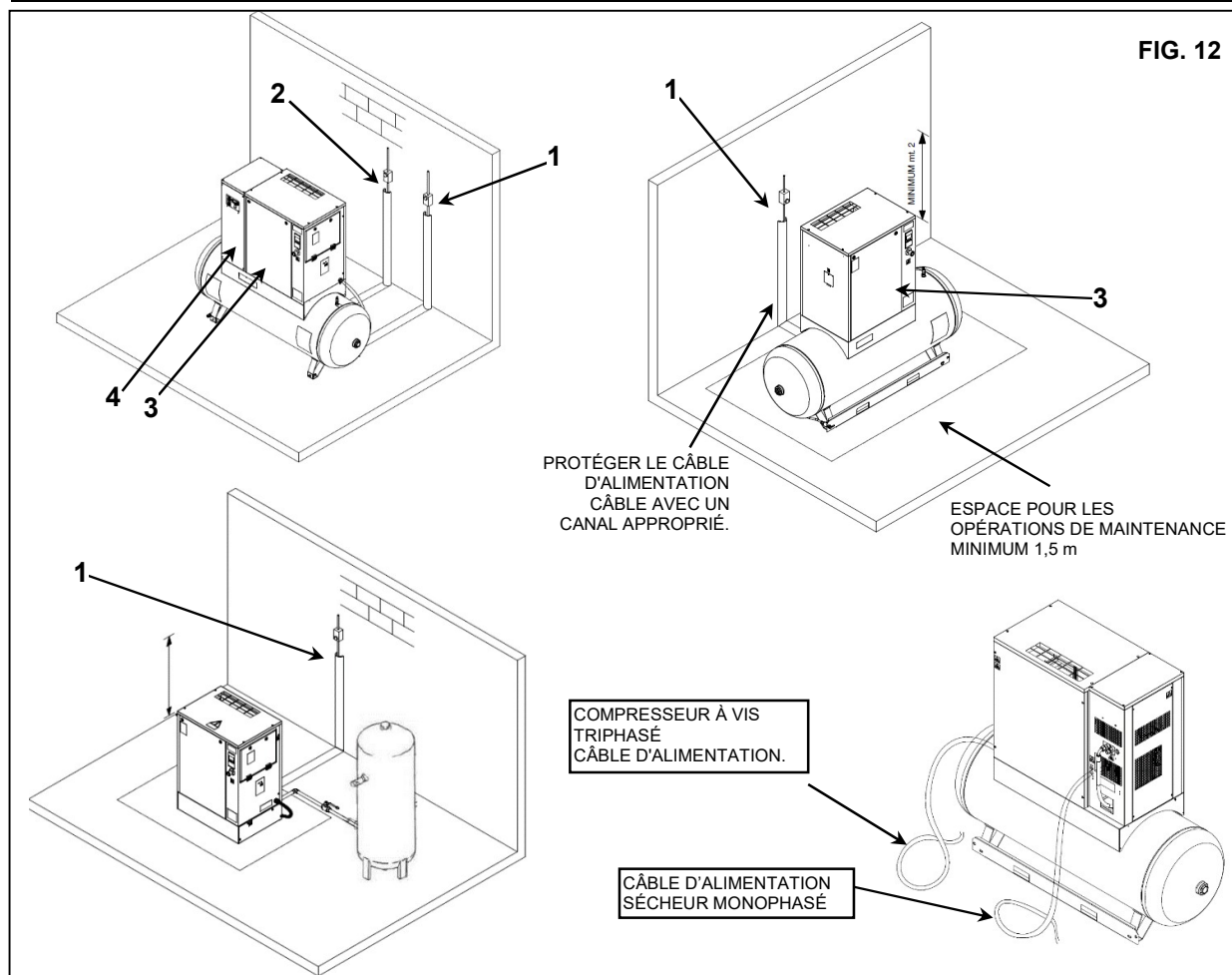

**S'ASSURER QUE L'OPÉRATEUR PUISSE VOIR TOUTE LA MACHINE À PARTIR DU PANNEAU DE COMMANDE ET VÉRIFIER QU'IL N'Y A AUCUNE PERSONNE NON AUTORISÉE PRÉSENTE DANS LES ENVIRONS DE LA MACHINE.**

### 12.2 BRANCHEMENT ÉLECTRIQUE

- Vérifier que l'état de la tension d'alimentation est la même que la valeur indiquée sur la plaque signalétique de la machine.

**ATTENTION : le compresseur Réf. 3 et le sécheur Réf. 4 ont deux alimentations séparées, respectivement triphasée et monophasée.**

- Vérifier l'état des conducteurs de ligne et veiller à ce qu'il y ait un câble de mise à la terre efficace.
- S'assurer de la présence d'un dispositif de coupure automatique en amont de la machine contre les surintensités, avec un schéma de câblage d'un dispositif différentiel (voir Réf. 1 pour compresseur Réf. 2 pour sécheur).
- Brancher les câbles d'alimentation de la machine avec le plus grand soin, selon les normes en vigueur. Ces câbles doivent être comme indiqué sur le schéma de câblage de la machine.



**SEUL LE PERSONNEL QUALIFIÉ PROFESSIONNELLEMENT PEUT ACCÉDER AU TABLEAU ÉLECTRIQUE. COUPER LE COURANT AVANT L'OUVERTURE DE LA PORTE DU PANNEAU ÉLECTRIQUE.**

**LE RESPECT DES NORMES EN VIGUEUR CONCERNANT LES INSTALLATIONS ÉLECTRIQUES EST FONDAMENTAL POUR LA SÉCURITÉ DE L'OPÉRATEUR ET POUR LA PROTECTION DE LA MACHINE.**

**CÂBLES, PRISES ET TOUT AUTRE TYPE DE MATÉRIEL ÉLECTRIQUE UTILISÉ POUR LE BRANCHEMENT DOIVENT ÊTRE ADAPTÉS POUR L'UTILISATION ET CONFORMES AUX CONDITIONS ÉNONCÉES PAR LES NORMES EN VIGUEUR.**

**12.3 BRANCHEMENT AU RÉSEAU AIR COMPRIMÉ**

Monter un robinet manuel d'interception Réf. 1 entre la machine et le réseau d'air comprimé de sorte que le compresseur puisse être isolé lors des opérations de maintenance ; (voir figure 13).



**TUYAUX, RACCORDS ET CONNEXIONS UTILISÉS POUR LE RACCORDEMENT DE L'ÉLECTRO-COMPRESSEUR AU RÉSEAU D'AIR COMPRIMÉ DOIVENT ÊTRE ADAPTÉS À L'UTILISATION SELON LES PRESCRIPTIONS DE LA RÉGLEMENTATION EN VIGUEUR DANS LE PAYS D'UTILISATION.**

**TOUT DOMMAGE EN RAISON DU NON-RESPECT DE CES INDICATIONS NE PEUT ÊTRE ATTRIBUÉ AU FABRICANT ET PEUT ENTRAÎNER L'INVALIDATION DES CONDITIONS DE GARANTIE.**

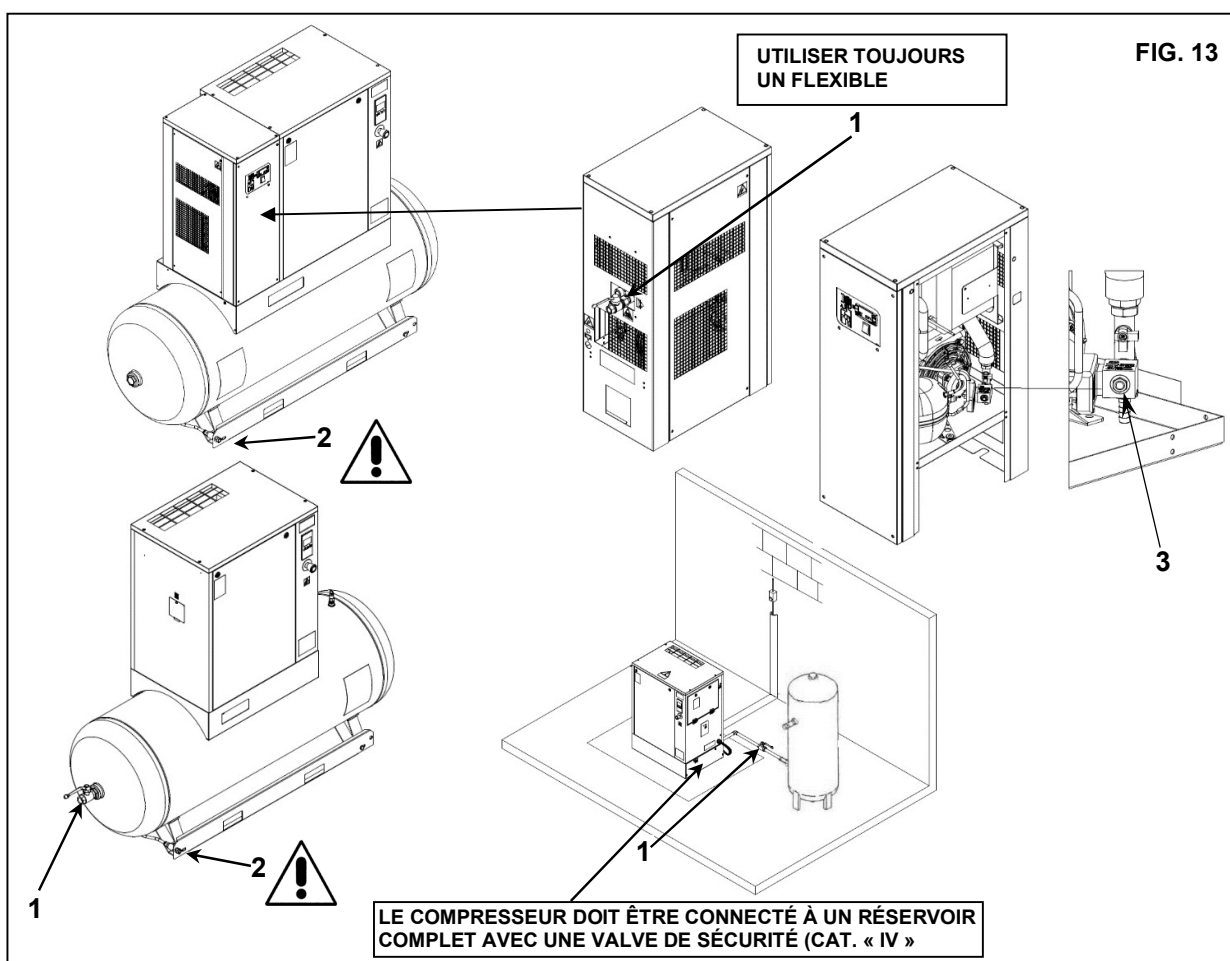

Le drainage manuel Réf. 2 Fig. 13 le condensat automatique Réf. 3 Fig. 13, sont conduits à l'extérieur de la machine avec un tuyau flexible qui peut être inspecté. Le drainage doit se conformer aux réglementations locales en vigueur.



**TOUT DOMMAGE EN RAISON DU NON-RESPECT DE CES INDICATIONS NE PEUT ÊTRE ATTRIBUÉ AU FABRICANT ET PEUT ENTRAÎNER L'INVALIDATION DES CONDITIONS DE GARANTIE.**

**12.4 MISE EN ROUTE**

Voir la partie B de ce manuel, **Chapitre 20.0**

**13.0 DIMENSIONS ET DONNÉES TECHNIQUES 4-5,5-7,5-10 Hp**

**réservoir d'air 200 litres**

**sur base**

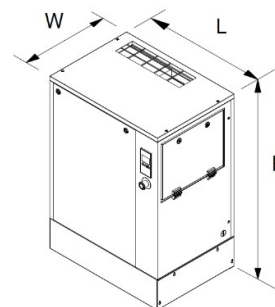
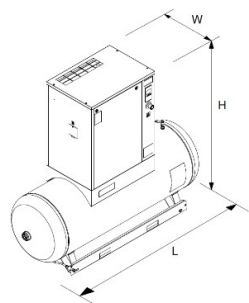
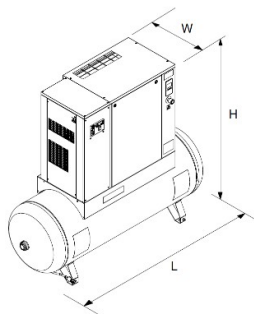

HP 4-5,5-7,5 KW 3-4-5,5	Dimensions mm (pouces)			Connexion d'air
	L	W	H	
	1429 (56,25)	573,1 (22,56)	1397 (55)	1/2"

HP 4-5,5-7,5- 10 KW 3-4-5,5-7,5	Dimensions mm (pouces)			Connexion d'air
	L	W	H	
	804,8 (31,68)	603,1 (23,74)	1020 (40,16)	3/4"

**50Hz**

	HP 4 kW 3	HP 4 kW 3	HP 5,5 kW 4	HP 5,5 kW 4	HP 7,5 kW 5,5	HP 7,5 kW 5,5	HP 10 kW 7,5	HP 10 kW 7,5
Pression de réglage bar (e) / psi	8 (116)	10 (145)	8 (116)	10 (145)	8 (116)	10 (145)	8 (116)	10 (145)
Capacité air standard l/min	470	362	594	511	880	770	1038	965
Poids net kg. / lb (200 l sans sécheur)	207 (456)	207 (456)	213 (470)	213 (470)	223 (492)	223 (492)	NA	NA
Poids net kg. / lb (200 l avec sécheur)	246 (542)	246 (542)	252 (556)	252 (556)	263 (580)	263 (580)	NA	NA
Poids net kg. / lb (sur base)	147 (324)	147 (324)	152 (335)	152 (335)	163 (359)	163 (359)	190 (419)	190 (419)
Régulateur de réglage (thermostat) °C / °F	115 (120) / 239 (248)							
Charge d'huile Litres	~2,5	~2,5	~2,5	~2,5	~2,5	~2,5	~2,5	~2,5

**60Hz**

	HP 4 kW 3	HP 4 kW 3	HP 5,5 kW 4	HP 5,5 kW 4	HP 7,5 kW 5,5	HP 7,5 kW 5,5	HP 10 kW 7,5	HP 10 kW 7,5
Pression de réglage bar (e) / psi	8 (116)	10 (145)	8 (116)	10 (145)	8 (116)	10 (145)	8 (116)	10 (145)
Capacité air standard l/min	456	372	576	492	864	768	1032	966
Poids net kg. / lb (sur base)	147 (324)	147 (324)	152 (335)	152 (335)	163 (359)	163 (359)	190 (419)	190 (419)
Régulateur de réglage (thermostat) °C / °F	115 (120) / 239 (248)							
Charge d'huile Litres	~2,5	~2,5	~2,5	~2,5	~2,5	~2,5	~2,5	~2,5

**13.1 DIMENSIONS ET DONNÉES TECHNIQUES (récepteur de l'air 270 - 500 litres)**

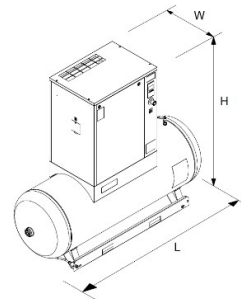
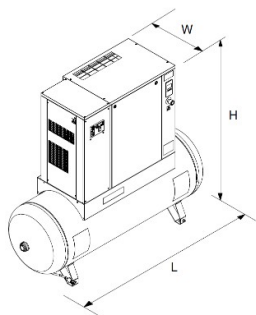

270 litres				Connexion air connection
Dimensions mm (pouces)			1/2"	
L	W	H		
1533 (60,35)	573,1 (22,56)	1447 (56,97)		

500 litres				Connexion air connection
Dimensions mm (pouces)			1/2"	
L	W	H		
1935 (76,18)	610,6 (24,03)	1606 (63,23)		

**50Hz**

	HP 4 kW 3	HP 4 kW 3	HP 5,5 kW 4	HP 5,5 kW 4	HP 7,5 kW 5,5	HP 7,5 kW 5,5	HP 10 kW 7,5	HP 10 kW 7,5
Pression de réglage bar (e) / psi	8 (116)	10 (145)	8 (116)	10 (145)	8 (116)	10 (145)	8 (116)	10 (145)
Capacité air standard l/min	470	362	594	511	880	770	1038	965
Poids net kg. / lb (270 l sans sécheur)	214 (472)	214 (472)	220 (485)	220 (485)	230 (507)	230 (507)	257 (567)	257 (567)
Poids net kg. / lb (270 l avec sécheur)	253 (558)	253 (558)	259 (571)	259 (571)	269 (593)	269 (593)	296 (653)	296 (653)
Poids net kg. / lb (500 l sans sécheur)	NA	NA	NA	NA	297 (655)	297 (655)	324 (714)	324 (714)
Poids net kg. / lb (500 l avec sécheur)	NA	NA	NA	NA	336 (741)	336 (741)	363 (800)	363 (800)
Régulateur de réglage (thermostat) °C / °F	115 (120) / 239 (248)							
Charge d'huile Litres	~2,5	~2,5	~2,5	~2,5	~2,5	~2,5	~2,5	~2,5

**60Hz**

	HP 4 kW 3	HP 4 kW 3	HP 5,5 kW 4	HP 5,5 kW 4	HP 7,5 kW 5,5	HP 7,5 kW 5,5	HP 10 kW 7,5	HP 10 kW 7,5
Pression de réglage bar (e) / psi	8 (116)	10 (145)	8 (116)	10 (145)	8 (116)	10 (145)	8 (116)	10 (145)
Capacité air standard l/min	456	372	576	492	864	768	1032	966
Poids net kg. / lb (270 l sans sécheur)	214 (472)	214 (472)	220 (485)	220 (485)	230 (507)	230 (507)	257 (567)	257 (567)
Poids net kg. / lb (270 l avec sécheur)	253 (558)	253 (558)	259 (571)	259 (571)	269 (593)	269 (593)	296 (653)	296 (653)
Poids net kg. / lb (500 l sans sécheur)	NA	NA	NA	NA	297 (655)	297 (655)	324 (714)	324 (714)
Poids net kg. / lb (500 l avec sécheur)	NA	NA	NA	NA	336 (741)	336 (741)	363 (800)	363 (800)
Régulateur de réglage (thermostat) °C / °F	115 (120) / 239 (248)							
Charge d'huile Litres	~2,5	~2,5	~2,5	~2,5	~2,5	~2,5	~2,5	~2,5



## 13.2 DIMENSIONS ET DONNÉES TECHNIQUES 10S-15-20 Hp

sur base

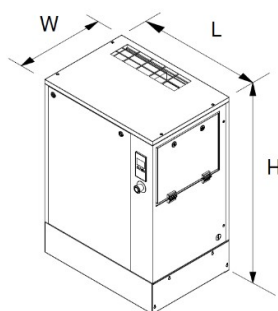

HP 10S-15-20 KW 7,5S-11-15	Dimensions mm (pouces)			Connexion d'air 3/4"
	L	W	H	
	937,8 (36,92)	708,1 (27,87)	1020 (40,16)	

## 50Hz

	HP 10S kW 7,5S	HP 10S kW 7,5S	HP 10S kW 7,5S	HP 15 kW 11	HP 15 kW 11	HP 15 kW 11	HP 20 kW 15	HP 20 kW 15	HP 20 kW 15
Pression de réglage bar (e) / psi	8 (116)	10 (145)	13 (188)	8 (116)	10 (145)	13 (188)	8 (116)	10 (145)	13 (188)
Capacité air standard l/min	1135	995	773	1610	1410	1150	1850	1677	1326
Poids net kg. / lb (sur base)	204 (450)	204 (450)	206 (454)	215 (473)	215 (473)	217 (478)	234 (516)	234 (516)	236 (520)
Régulateur de réglage (thermostat) °C / °F	115 (120) / 239 (248)								
Charge d'huile Litres	~2,5	~2,5	~2,5	~2,5	~2,5	~2,5	~2,5	~2,5	~2,5

## 60Hz

	HP 10S kW 7,5S	HP 10S kW 7,5S	HP 10S kW 7,5S	HP 15 kW 11	HP 15 kW 11	HP 15 kW 11	HP 20 kW 15	HP 20 kW 15	HP 20 kW 15
Pression de réglage bar (e) / psi	9,1 (132)	10,8 (157)	12,5 (182)	9,1 (132)	10,8 (157)	12,5 (182)	9,1 (132)	10,8 (157)	12,5 (182)
Capacité air standard l/min	1128	1008	846	1476	1314	1182	1716	1530	1374
Poids net kg. / lb (sur base)	204 (450)	204 (450)	206 (454)	215 (473)	215 (473)	217 (478)	234 (516)	234 (516)	236 (520)
Régulateur de réglage (thermostat) °C / °F	115 (120) / 239 (248)								
Charge d'huile Litres	~2,5	~2,5	~2,5	~2,5	~2,5	~2,5	~2,5	~2,5	~2,5

13.3 DIMENSIONS ET DONNÉES TECHNIQUES (récepteur de l'air 270 - 500 litres)

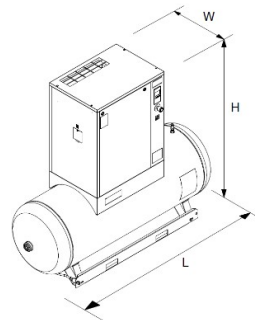
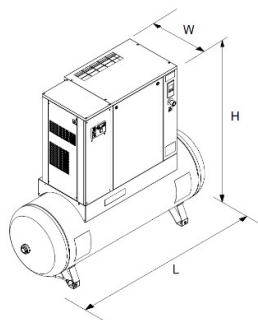

270 litres				
HP 10S-15-20 KW 7,5S-11-15	Dimensions mm (pouces)			Connexion air connection  1/2"
	L	W	H	
	1533 (60,35)	678,1 (26,69)	1447 (56,97)	



500 litres				
HP 10S-15-20 KW 7,5S-11-15	Dimensions mm (pouces)			Connexion air connection  1/2"
	L	W	H	
	1935 (76,18)	678,1 (26,69)	1578 (62,12)	



50Hz

	HP 10S kW 7,5S	HP 10S kW 7,5S	HP 10S kW 7,5S	HP 15 kW 11	HP 15 kW 11	HP 15 kW 11	HP 20 kW 15	HP 20 kW 15	HP 20 kW 15
Pression de réglage bar (e) / psi	8 (116)	10 (145)	13 (188)	8 (116)	10 (145)	13 (188)	8 (116)	10 (145)	13 (188)
Capacité air standard l/min	1135	995	773	1610	1410	1150	1850	1677	1326
Poids net kg. / lb (270 l sans sécheur)	274 (604)	274 (604)	303 (668)	286 (630)	286 (630)	315 (694)	305 (672)	305 (672)	334 (736)
Poids net kg. / lb (270 l avec sécheur)	317 (699)	317 (699)	347 (765)	329 (725)	329 (725)	358 (789)	348 (767)	348 (767)	377 (831)
Poids net kg. / lb (500 l sans sécheur)	338 (745)	338 (745)	340 (749)	350 (772)	350 (772)	352 (776)	369 (813)	369 (813)	371 (818)
Poids net kg. / lb (500 l avec sécheur)	381 (840)	381 (840)	383 (844)	393 (866)	393 (866)	395 (871)	412 (908)	412 (908)	414 (913)
Régulateur de réglage (thermostat) °C / °F	115 (120) / 239 (248)								
Charge d'huile Litres	~2,5	~2,5	~2,5	~2,5	~2,5	~2,5	~2,5	~2,5	~2,5

60Hz

	HP 10S kW 7,5S	HP 10S kW 7,5S	HP 10S kW 7,5S	HP 15 kW 11	HP 15 kW 11	HP 15 kW 11	HP 20 kW 15	HP 20 kW 15	HP 20 kW 15
Pression de réglage bar (e) / psi	9,1 (132)	10,8 (157)	12,5 (182)	9,1 (132)	10,8 (157)	12,5 (182)	9,1 (132)	10,8 (157)	12,5 (182)
Capacité air standard l/min	1128	1008	846	1476	1314	1182	1716	1530	1374
Poids net kg. / lb (500 l sans sécheur)	338 (745)	338 (745)	340 (749)	350 (772)	350 (772)	352 (776)	369 (813)	369 (813)	371 (818)
Poids net kg. / lb (500 l avec sécheur)	381 (840)	381 (840)	383 (844)	393 (866)	393 (866)	395 (871)	412 (908)	412 (908)	414 (913)
Régulateur de réglage (thermostat) °C / °F	115 (120) / 239 (248)								
Charge d'huile Litres	~2,5	~2,5	~2,5	~2,5	~2,5	~2,5	~2,5	~2,5	~2,5

TYPE SÉCHEUR	Poids Kg. / lb	V230/50-60Hz Fréon R513a [kg / lb]		 Puissance nominale W / HP		 Puissance nominale W / HP		Puissance nominale W / HP		MAX. Press. Max. 
		50 Hz	60 Hz	50 Hz	60 Hz	50 Hz	60 Hz	50 Hz	60 Hz	
NS 5,5-10 (C3)	28 (61,3)	0250 (0,55)	0250 (0,55)	203 (0,27)	181 (0,24)	29 (0 039)	49 (0 066)	232 (0 311)	230 (0 308)	16 bars psi 232
NS 15-20 (C5)	34 (75)	0500 (1,10)	0500 (1,10)	305 (0,41)	328 (0,44)	33 (0 044)	54 (0 072)	338 (0,45)	382 (0,51)	16 bars psi 232

TYPE SÉCHEUR	Poids Kg. / lb	V115/60Hz Fréon R513a [kg / lb]		 Puissance nominale W / HP		 Puissance nominale W / HP		Puissance nominale W / HP		MAX. Press. Max. 
		50 Hz	60 Hz	50 Hz	60 Hz	50 Hz	60 Hz	50 Hz	60 Hz	
NS 5,5-10 (C3)	28 (61,3)		0250 (0,55)		216 (0,29)		24 (0 032)		240 (0,32)	16 bars psi 232
NS 15-20 (C5)	34 (75)		0500 (1,10)		312 (0,42)		46 (0 062)		358 (0,48)	16 bars psi 232

**Conditions de référence :**

Température ambiante 25°C (77°F)  
 Température air en entrée 35°C (95°F)  
 Pression de travail 7 bar (101 psi)

**Conditions limites :**

Température ambiante max. 40°C (104 °F)  
 Température ambiante min. 5°C (41 °F)  
 Température air en entrée max. 55°C (131 °F)  
 Pression de travail max. 16 bars (232,06 Psi)

14.0 ILLUSTRATION MACHINE

14.1 PLAN GÉNÉRAL DU SÈCHEUR ET RÉSERVOIR

- 1 compresseur réfrigérant
- 2 condensateur
- 3 ventilateur moteur
- 4 évaporateur
- 5 électrovanne de vidange des condensats
- 6 vanne de dérivation de gaz chaud
- 7 filtre réfrigérant

- 8 tube capillaire d'expansion
- 9 valve de sécurité (réservoir d'air comprimé) \*
- 10 réservoir d'air comprimé
- 11 drainage manuel des condensats

**\* IL EST INTERDIT D'ALTÉRER LES VALEURS DE RÉGLAGE DE LA VALVE DE SÉCURITÉ**

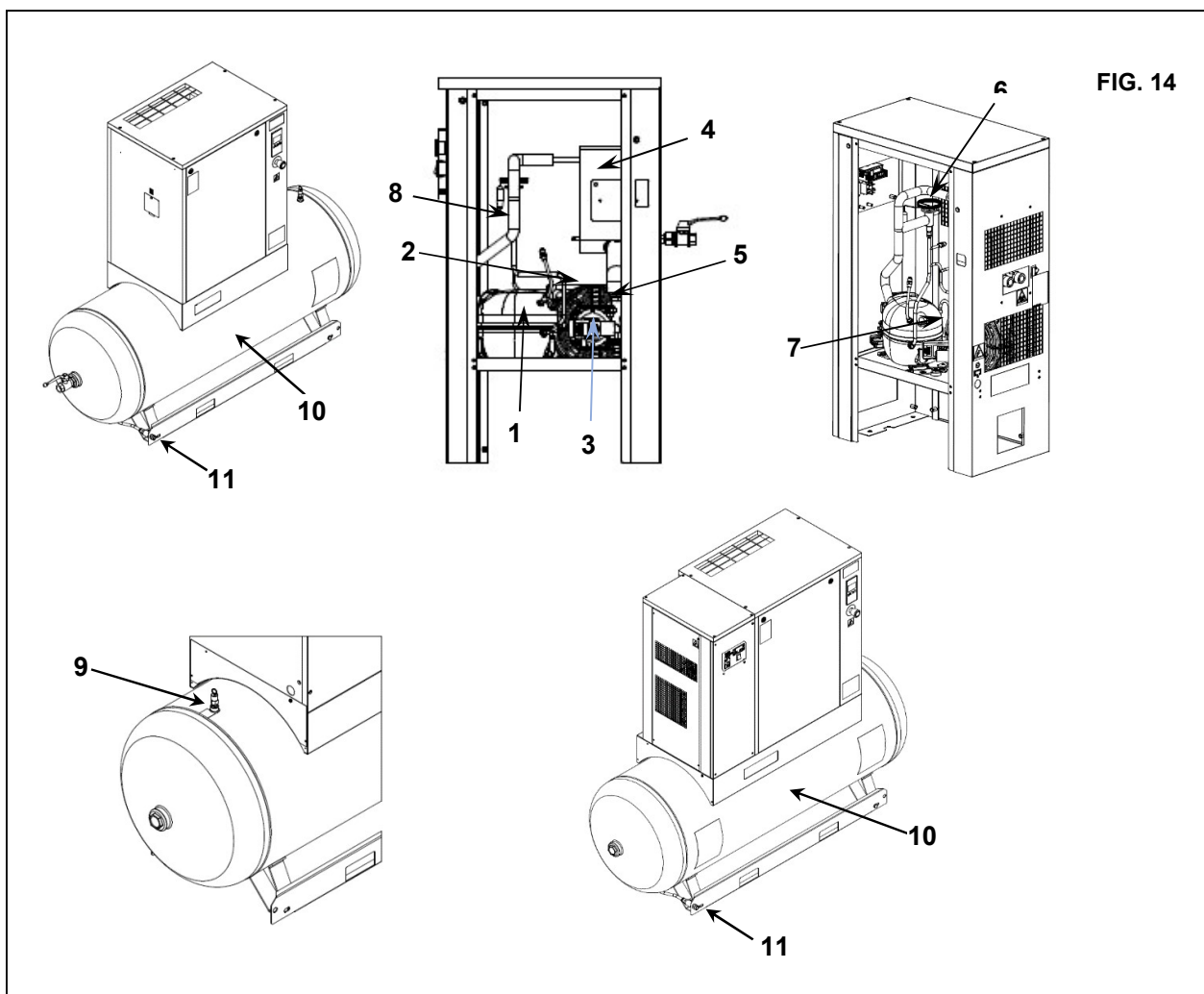

FIG. 14

## 14.2 DISPOSITION GÉNÉRALE DU COMPRESSEUR À VIS

- 1 Filtre aspiration de l'air
- 2 Valve thermostatique
- 3 Filtre à huile
- 4 Électrovanne de fonctionnement à vide
- 5 Électrovanne de vidange (Hp 4-5,5 / kW 3-4)
- 6 Système de serrage de la courroie
- 7 Valve de pression minimum
- 8 Séparateur air-huile avec filtre séparation huile
- 9 Remette à niveau ou bouchon de remplissage huile
- 10 Tableau de contrôle
- 11 Jauge d'huile

- 12 Évacuation huile
- 13 Réservoir huile
- 14 Capteur de pression
- 15 Valve de sécurité \*
- 16 Moteur électrique
- 17 Compresseur à vis
- 18 Unité d'aspiration
- 19 Refroidisseur d'huile

**\* IL EST INTERDIT D'ALTÉRER LES VALEURS DE RÉGLAGE DE LA VALVE DE SÉCURITÉ**

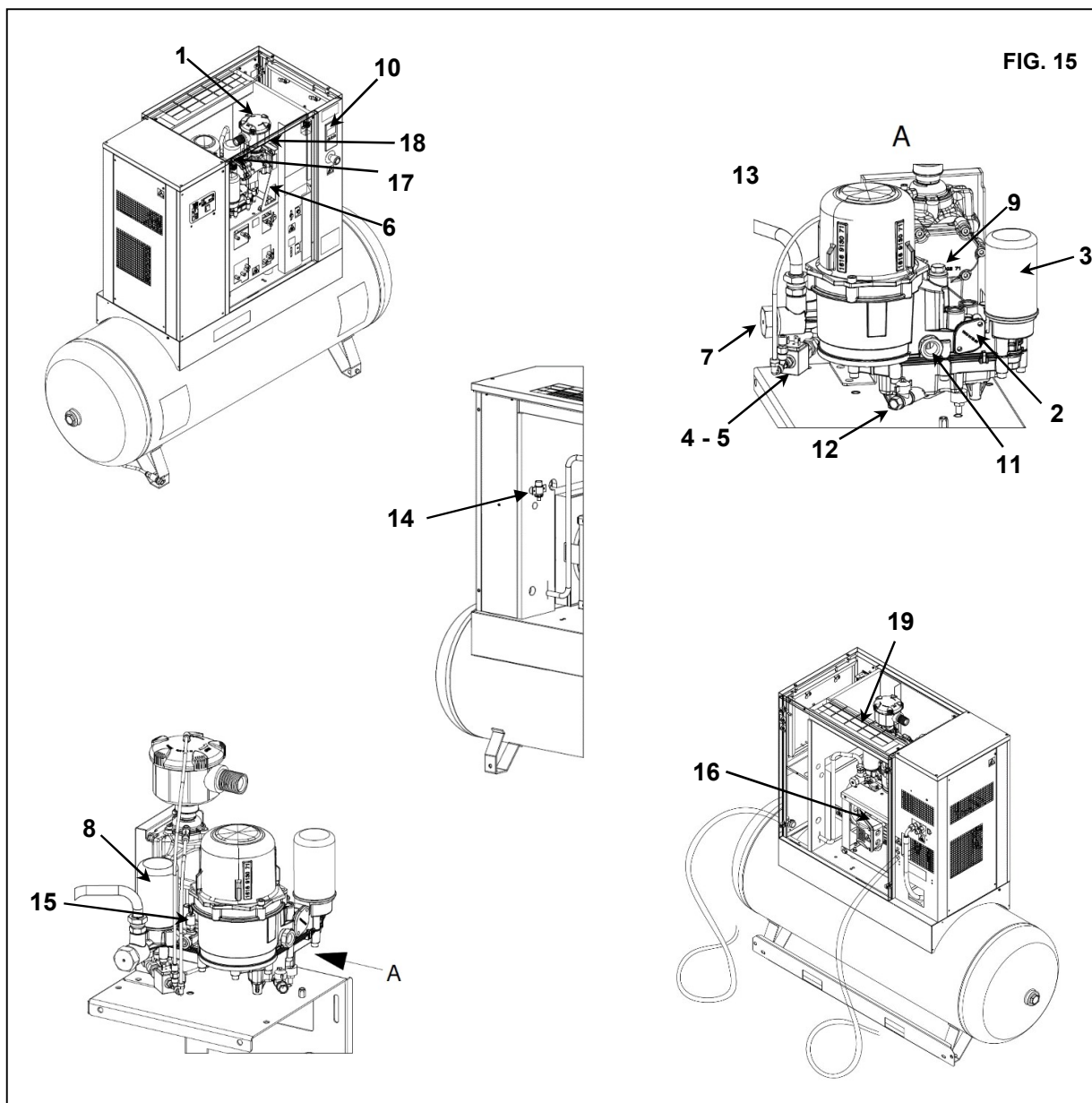

**14.3 VERSION DU CONTRÔLEUR**



**AVANT D'EFFECTUER LE TEST DE FONCTIONNEMENT, LIRE ATTENTIVEMENT ET ACQUÉRIR UNE BONNE CONNAISSANCE DU FONCTIONS DE COMMANDE.**

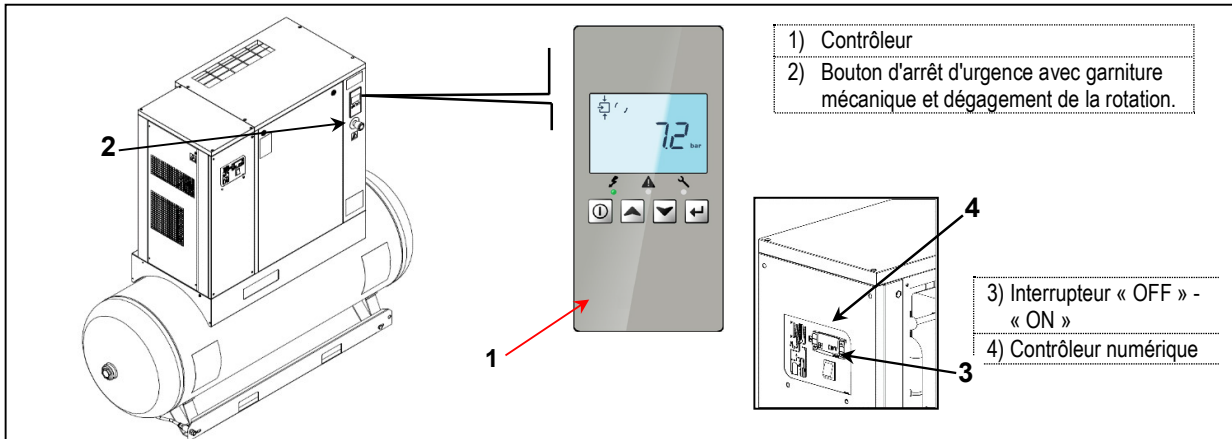

**14.4 CONTRÔLEUR DE COMPRESSEUR**

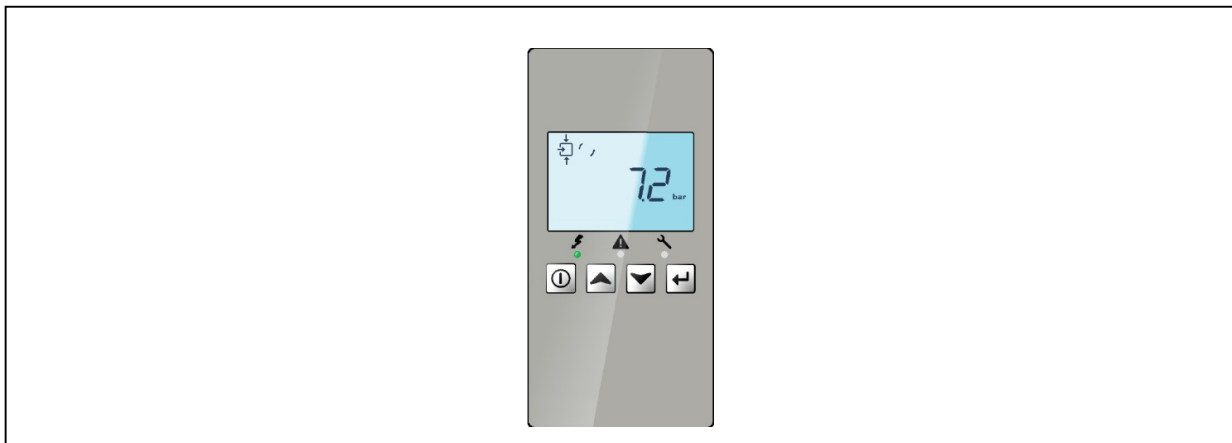

**14.4.1 INTRODUCTION**

**En règle générale, le contrôleur a les fonctions suivantes :**

- Contrôler le compresseur ;
- Protéger le compresseur ;
- Surveillance des intervalles de service ;
- Redémarrage automatique après coupure de courant (non activé).

**CONTROLE AUTOMATIQUE DU COMPRESSEUR**

Pour les machines de 4-5,5 HP (3-4 kW), le contrôleur allume/éteint automatiquement les machines pour maintenir la pression dans la plage souhaitée.

Pour les machines de 7,5-10-15-20HP (5,5-7,5-11-15kW), le contrôleur maintient la pression nette entre les limites programmables en chargeant et en déchargeant automatiquement le compresseur. Un nombre de paramètres programmables, par ex. les pressions de déchargement et de chargement, le temps d'arrêt minimum et le nombre de démarrages du moteur sont pris en compte. Le contrôleur arrête le compresseur quand il est possible de réduire la consommation d'électricité et le fait redémarrer quand la pression nette descend. Si la période de déchargement prévue est trop courte, le compresseur continue à fonctionner pour éviter des périodes d'arrêt trop courtes.

**PROTEGER LE COMPRESSEUR**

**AVERTISSEMENT DE DEFAUT**

L'avertissement d'arrêt est un avertissement programmable qui informe l'opérateur d'un problème possible avant l'arrêt. Si l'une des mesures dépasse le seuil d'avertissement de défaut programmé, ceci s'affiche également à l'écran pour alerter l'opérateur avant que le seuil de mise à l'arrêt ne soit atteint.

### MISE A L'ARRET POUR DEFAULT

Si la température de sortie de l'élément compresseur dépasse le niveau d'arrêt programmé ou le relais de surcharge du compresseur principal est arrêté. Cela sera indiqué sur l'écran du contrôleur.

### NOTIFICATION D'ENTRETIEN

Si la minuterie de maintenance dépasse la valeur prédéfinie, le contrôleur conseille à l'opérateur, via l'écran, d'effectuer la maintenance.

### REDEMARRAGE AUTOMATIQUE APRES COUPURE DE COURANT

Le contrôleur à une fonction incorporée pour redémarrer automatiquement le compresseur quand la tension est rétablie après une défaillance de tension. Cette fonction est désactivée sur les compresseurs sortant de l'usine.

### CONTROLE A DISTANCE

Cette fonction permet de démarrer/arrêter le compresseur par un signal de commutation à distance. Votre revendeur ne peut que l'activation. Veuillez le contacter pour plus de détails.

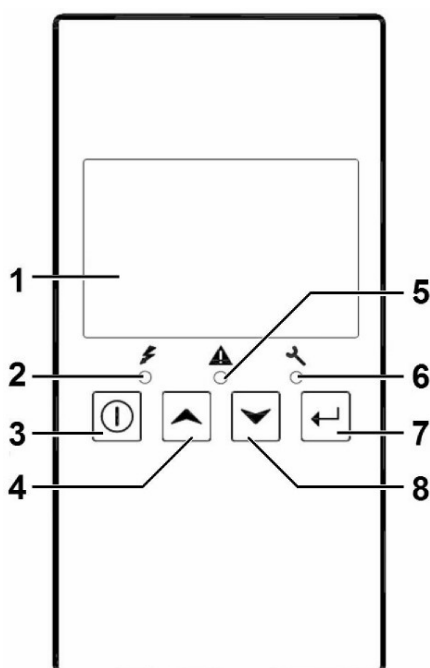









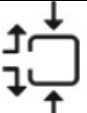

*Manette*

#### 14.4.2 DESCRIPTION DÉTAILLÉE

Référence	Désignation	Fonction
1	Écran	Montre les icônes et les conditions de fonctionnement.
2	LED, sous tension	Indique que le système est sous tension.
3	Bouton Marche / Arrêt	Maintenir la pression pendant 3 secondes pour démarrer le compresseur. Appuyer sur pour arrêter le compresseur s'il est en marche. Utiliser ce bouton pour revenir à l'écran précédent ou interrompre l'action en cours.
4	Boutons de défilement	Utiliser ces boutons pour parcourir le menu.
5	LED, Avertissement	S'allume s'il existe une condition d'avertissement.
6	LED, Maintenance	S'allume lorsque l'entretien est nécessaire.
7	Bouton Retour	Appuyez sur 3 secondes pour accéder au menu. Utiliser ce bouton pour confirmer la dernière action. Appuyer sur 5 secondes pour réinitialiser l'alarme.
8	Boutons de défilement	Utiliser ces boutons pour parcourir le menu.

## FRANÇAIS

### 14.4.3 ICONES UTILISEES A L'ECRAN

FONCTION	ICONE	DESCRIPTION
Arrêté / En marche		Quand le compresseur est arrêté, l'icône est immobile. Quand le compresseur est en marche, l'icône tourne.
État du compresseur		Moteur arrêté
		Fonctionnement déchargé En cours d'exécution sans charge (clignotant pour un arrêt manuel) (seulement pour les unités 5.5-7.5kW)
		Fonctionnement chargé
Mode contrôle de la machine		Démarrage / arrêt à distance actif Fixe : interrupteur à distance en position ON Clignotant : interrupteur à distance en position OFF
Redémarrage automatique après coupure de courant		Redémarrage automatique après défaillance tension à nouveau active
Fonctions de protection actives		Arrêt d'urgence
Entretien		Service requis
Unités	<b>MPa</b>	Unité de pression (MPa)
	<b>bar</b>	Unité de pression (livres par pouce carré)
	<b>PSI</b>	Unité de pression (bar)
	<b>°C</b>	Unité de température (degré centigrade)
	<b>°F</b>	Unité de température (degré Fahrenheit)
		Moteur
		Un paramètre time / delay est affiché. REMARQUE : <ul style="list-style-type: none"> <li>• X1000 : ON si la valeur affichée est en milliers de</li> <li>• heures : ON si la valeur affichée est en heures</li> <li>• s : ON si la valeur affichée est en secondes</li> </ul>
		Température de sortie de l'élément



#### 14.4.4 ÉCRAN PRINCIPAL

À la mise sous tension, le premier écran est un écran de test (l'icône, le chiffre et la led sont allumés). L'écran suivant est l'écran principal. Il s'affiche automatiquement. L'écran principal indique :

- l'état du compresseur au moyen de pictogrammes ;
- la pression de sortie d'air ;



84702D

Écran principal avec pression (compresseur arrêté)

Depuis l'écran principal, il est possible avec les boutons haut et bas (4-8) de changer la vue de la pression à la température de la sortie de l'élément.



84703D

Écran principal avec température (compresseur arrêté)

#### 14.4.5 FONCTION PRINCIPALE

Pour allumer le compresseur, appuyez sur le bouton marche / arrêt (3) pendant 3 secondes. Le compresseur démarre et le statut s'affiche :



84704D

Écran avec compresseur en marche

Pour arrêter le compresseur, appuyez sur le bouton marche / arrêt (3). Le compresseur décharge immédiatement (seulement pour les unités 7,5-10-15-20HP / 5,5-7,5-11-15kW) ou s'arrête (unités 4-5,5HP / 3-4kW) :

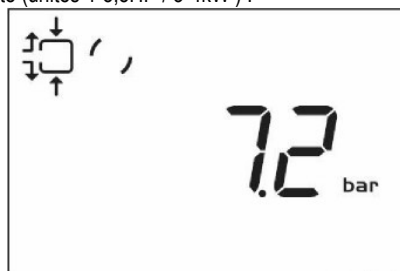

84705D

Écran avec compresseur de déchargement

## FRANÇAIS

Lorsque le temps de déchargement est écoulé, les unités 7,5-10-15-20HP / 5,5-7,5-11-15kW, le compresseur est arrêté et le contrôleur revient à l'écran principal :



84706D

Écran principal avec pression (compresseur arrêté)

Pour accéder au menu principal (à partir de l'écran principal), appuyez sur le bouton d'entrée (7) pendant 3 secondes. Le menu principal s'affiche :



84707D

Premier écran du menu principal

Il est possible de faire défiler le menu avec les boutons haut ou bas (4-8). Pour sélectionner un élément, appuyez sur le bouton Entrée (7). Pour mettre fin à l'action en cours, appuyez sur le bouton Démarrer / Arrêter (3).

Si le bouton d'arrêt d'urgence est enfoncé, le compresseur s'arrête immédiatement et l'écran suivant s'affiche :



84708D

Arrêt d'urgence

Lorsque le bouton-poussoir d'urgence est restauré, réinitialisez l'alarme en appuyant sur le bouton Entrée (7) pendant 5 secondes. L'écran suivant va s'afficher :



84709D

Réinitialisation d'alarme

#### 14.4.6 AVERTISSEMENT D'ARRET

##### DESCRIPTION

Un avertissement d'arrêt s'affichera en cas de :

- Une température trop élevée à la sortie de l'élément compresseur. **Température de sortie de l'élément compresseur**
- Si la température de sortie de l'élément compresseur dépasse le niveau d'avertissement d'arrêt (réglé en usine à 110°C / 230°F), la LED d'avertissement (5) est allumée.
- Appuyez sur les boutons de défilement vers le haut ou vers le bas (4-8). L'écran affiche la température à la sortie de l'élément compresseur.

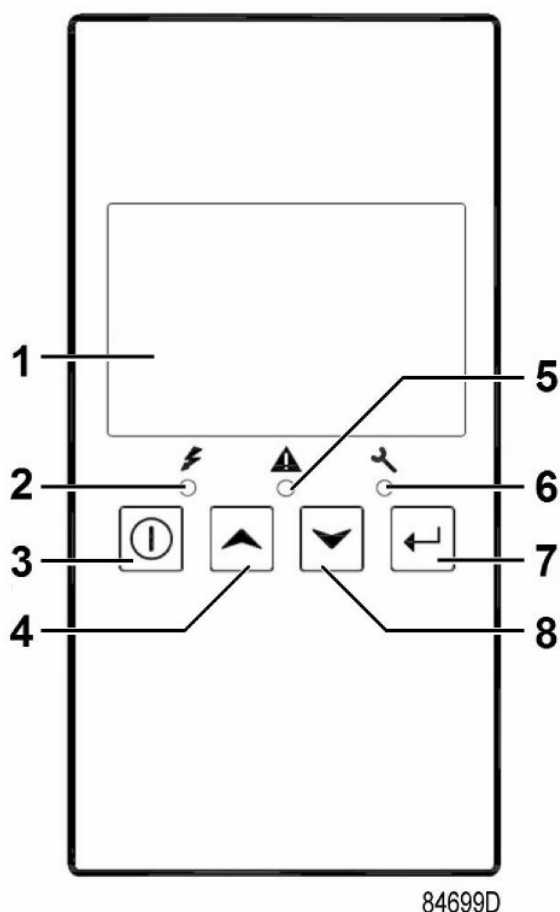

Il est toujours possible de vérifier l'état actuel des autres paramètres en appuyant sur le bouton Entrée (7) pendant 3 secondes. Appuyez sur le bouton (3) pour arrêter le compresseur et attendez que le compresseur soit arrêté. Le message d'avertissement disparaît dès que la condition d'avertissement est éliminée.

#### 14.4.7 ARRET

##### DESCRIPTION

LE COMPRESSEUR SE FERMERA :

- Si la température à la sortie de l'élément compresseur dépasse le niveau d'arrêt (détecté par la sonde de température TT11) ou par l'interrupteur de température (TSHH11/TSHH21).
- Si la pression à la sortie du compresseur dépasse le niveau d'arrêt (PT20)
- En cas d'erreur du capteur de pression de sortie (PT20) ou du capteur de température (TT11).
- En cas de surcharge du moteur du compresseur (M1)

## FRANÇAIS

### TEMPERATURE DE SORTIE DE L'ELEMENT COMPRESSEUR

Si la température de sortie de l'élément compresseur dépasse le niveau d'arrêt (réglage d'usine 115°C / 239°F) :

- Le compresseur s'arrêtera.
- La LED d'alarme (5) clignote.
- L'écran suivant va s'afficher :



84711D

Écran principal avec indication de défaut, température de sortie de l'élément



81543D

- Le pictogramme correspondant s'affichera en clignotant.
- Faites défiler les boutons haut ou bas (4-8) jusqu'à ce que la température de sortie de l'élément actuel apparaisse.

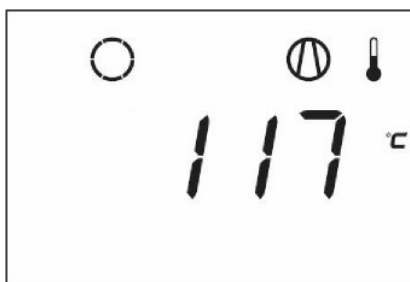

84712D

Écran de défaut, température de sortie de l'élément

L'écran indique que la température à la sortie de l'élément compresseur est de 117 °C.

- Lorsque la condition d'arrêt a été résolue, appuyez sur le bouton Entrée (7) pendant 5 secondes.
- Lorsque <rst> s'affiche à l'écran, le compresseur peut être redémarré.

**PRESSIION DE SORTIE DU COMPRESSEUR**

84711D

Si la pression de sortie de l'élément du compresseur dépasse le niveau d'arrêt :

- Le compresseur s'arrêtera.
- La lecture de pression clignote

**SURCHARGE DU MOTEUR**

En cas de surcharge du moteur :

- Le compresseur s'arrêtera ou le compresseur ne pourra pas démarrer
- La LED d'alarme (5) clignote.
- L'écran suivant va s'afficher :

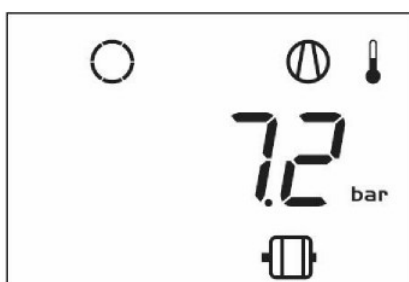

84713D

Écran principal avec indication d'arrêt, surcharge du moteur

- Contactez votre revendeur pour la résolution des pannes.
- Lorsque la condition d'arrêt a été résolue, appuyez sur le bouton Entrée (7) pendant 5 secondes.
- Lorsque <rSt> s'affiche à l'écran, le compresseur peut être redémarré.

**CAPTEUR DE PRESSION / TEMPERATURE D'ERREUR**

En cas d'erreur du capteur de pression de sortie (PT20) ou du capteur de température (TT11) :

- Le compresseur s'arrêtera.
- L'écran suivant va s'afficher :

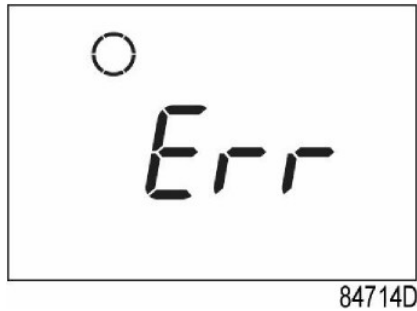

Exemple de capteur d'erreur

- Contactez votre revendeur pour la résolution des pannes.
- Lorsque la condition d'arrêt a été résolue, appuyez sur le bouton Entrée (7) pendant 5 secondes.
- Lorsque <rSt> s'affiche à l'écran, le compresseur peut être redémarré.

**14.4.8 AVERTISSEMENT DE SERVICE****DESCRIPTION**

Une notification d'entretien s'affiche quand le compteur d'entretien atteint l'intervalle programmé.

Si la minuterie de maintenance dépasse l'intervalle de temps programmé, la LED d'alarme (6) clignote avec l'écran suivant :



Écran clignotant

- Appuyer sur le bouton Entrée (7) pour accéder au menu principal.
- Sélectionner <dAtA> et appuyer sur le bouton Entrée (7) pour accéder au menu de données.
- Faire défiler (boutons 4-8) jusqu'à ce que <d.6> apparaisse, le symbole de service s'affiche.
- Appuyer sur le bouton Entrée (7).
- La valeur actuelle du temporisateur de service s'affiche en <hrs>.



Exemple d'écran des heures qui passent

L'écran indiqué en exemple montre que le compteur d'entretien est à 2002 heures.

Arrêter le compresseur, le mettre hors tension et effectuer les opérations d'entretien nécessaires. Après l'entretien, réarmer le compteur d'entretien.

Voir section [Affichage/réarmement du compteur d'entretien](#).

## 14.4.9 DEFILEMENT DE TOUS LES ECRANS

## ARBORESCENCE DU MENU DU CONTROLEUR DE COMPRESSEUR

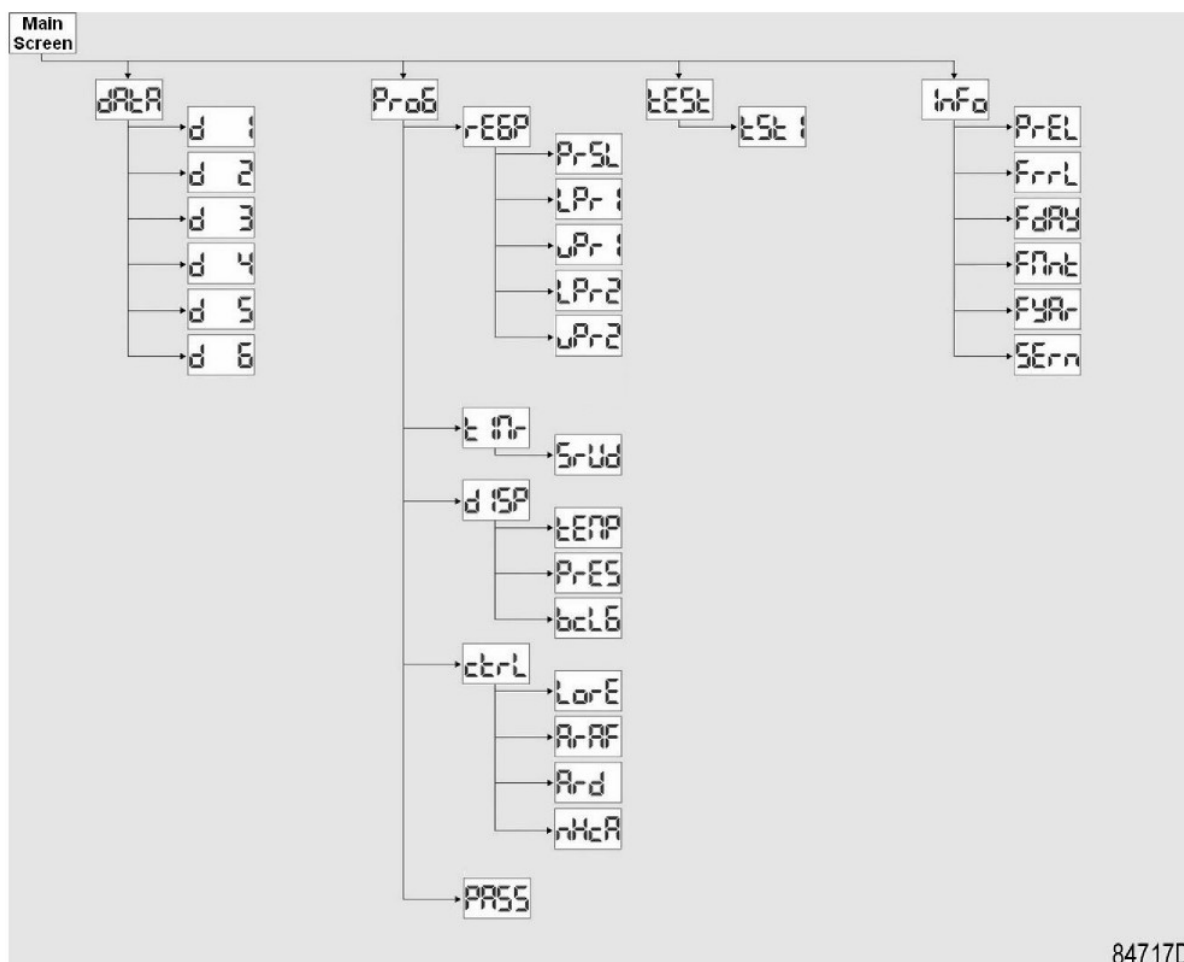

Aperçu général du menu

Depuis l'écran principal, appuyez sur le bouton Entrée (7) pendant 3 secondes pour accéder au menu. Vous trouverez les éléments suivants :

- **Menu de données** : Paramètres des compteurs de données.
- **Menu de programmation** : Sous-menu de pression de régulation, minuterie, réglage de l'affichage et réglage.
- **Menu Test** : Test de l'affichage
- **Menu Info** : Informations sur la version du firmware.

**PRESENTATION DES ECRANS**

Élément du menu	Sous-menu	Écran d'entrée numérique	Désignation	
<dAtA> Données		<d.1>	Rappel des heures de fonctionnement	
		<d.2>	Rappel démarrage moteur	
		<d.3>	Rappel des heures du module	
		<d.4>	Rappel des heures de chargement	
		<d.5>	Rappel de l'électrovanne de charge (seulement pour les unités 7,5-10-15-20HP 5,5-7,5-11-15kW)	
		<d.6>	Rappel de la minuterie de service	
<ProG> Programmation	<rEG.P> Pression de régulation	<Pr.SL>	Rappel de modification de sélection de bande de pression	
		<LPr.1>	Rappel de modification des paramètres de bande de pression	
		<uPr.1>	Rappel de modification des paramètres de bande de pression	
		<LPr.2>	Rappel de modification des paramètres de bande de pression	
		<uPr.2>	Rappel de modification des paramètres de bande de pression	
	<tiMr> Minuterie	<SrV.d>	Rappel d'avertissement de maintenance	
	<diSP> Écran		<tEMP>	Rappel de la modification de l'unité de température
			<PrES>	Affichage/modification de l'unité de pression
			<bC.LG>	Rappel en modifiant l'heure du rétroéclairage
	<Ctrl> Contrôle		<Lo.rE>	Marche/arrêt local ou à distance
			<Ar.Af>	Rappel automatique après une panne de
			<Ar.d>	Retarder le redémarrage automatique après
			<nHCA>	Nombre d'activation horaire du compresseur (seulement pour les unités 7,5-10-15-20HP / 5,5- 7,5-11-15kW)
	<PASS>		Activation de la protection par mot de passe	
	<tEst> Test		<tSt. 1>	Test de l'écran
<info> Info		<P.rEL>	Libération de la carte des paramètres	
		<F.rRI>	Version du micrologiciel	
		<F.day>	Journée de publication du micrologiciel	
		<F.Mnt>	Mois de la version du micrologiciel	
		<F.YAr>	Année de publication du firmware	
		<SEr.n>	Numéro de série	



#### 14.4.10 RAPPELER LES HEURES D'OUVERTURE

Dans l'écran principal :

- Appuyer sur le bouton Entrée (7) pendant 3 secondes pour accéder au menu principal.
- Sélectionner <dAtA> et appuyer sur le bouton Entrée (7) pour accéder au menu Données.
- Faire défiler les boutons haut ou bas (4-8) jusqu'à ce que <d.1> et le symbole du moteur à l'arrêt soit affiché.
- Appuyer sur le bouton Enter (7) : les heures d'ouverture sont affichées.



L'écran affiche l'unité utilisée <x1 000 heures> et la valeur <11,25> : les heures de fonctionnement du compresseur sont de 11250 heures.

#### 14.4.11 L'APPEL DE MOTEUR DEMARRE

Dans l'écran principal :

- Appuyer sur le bouton Entrée (7) pendant 3 secondes pour accéder au menu principal.
- Sélectionner <dAtA> et appuyer sur le bouton Entrée (7) pour accéder au menu Données.
- Faire défiler les boutons haut ou bas (4-8) jusqu'à ce que <d.2> et le symbole du moteur s'affiche.
- Appuyer sur le bouton Enter (7) : le nombre de démarrages du moteur est indiqué.

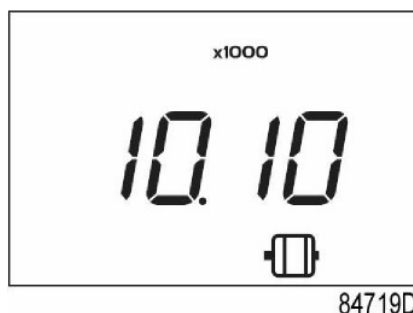

Cet écran indique le nombre de démarrages du moteur (x1 ou - si <x1000> s'allume - x1 000). Dans l'exemple ci-dessus, le nombre de démarrages du moteur est de 10100.

#### 14.4.12 RAPPEL DES HEURES DU MODULE

Dans l'écran principal :

- Appuyer sur le bouton Entrée (7) pendant 3 secondes pour accéder au menu principal.
- Sélectionner <dAtA> et appuyer sur le bouton Entrée (7) pour accéder au menu Données.
- Faire défiler les boutons haut ou bas (4-8) jusqu'à ce que <d.3> et <hrs> soient affichés.
- Appuyer sur le bouton Enter (7) : l'heure du module s'affiche.



Dans l'exemple illustré, l'écran affiche l'unité utilisée <hrs> et la valeur <5000> : le module contrôleur est en service depuis 5000 heures.

**14.4.13 RAPPEL DES HEURES DE CHARGEMENT**

Dans l'écran principal :

- Appuyer sur le bouton Entrée (7) pendant 3 secondes pour accéder au menu principal.
- Sélectionner <dAtA> et appuyer sur le bouton Entrée (7) pour accéder au menu Données.
- Faire défiler les boutons vers le haut ou vers le bas (4-8) jusqu'à ce que <d.4> et le symbole chargé en cours s'affiche.
- Appuyer sur le bouton Enter (7) : le temps de chargement s'affiche.



Cet écran affiche l'unité utilisée <hrs> (ou <x1000 hrs>) et la valeur <1755> :  
le compresseur a fonctionné chargé pendant 1755 heures.

**14.4.14 APPEL DE L'ELECTROVANNE DE CHARGE (UNIQUEMENT POUR LES UNITES 7,5-10-15-20HP / 5,5-7,5-11-15KW)**

Dans l'écran principal :

- Appuyer sur le bouton Entrée (7) pendant 3 secondes pour accéder au menu principal.
- Sélectionner <dAtA> et appuyer sur le bouton Entrée (7) pour accéder au menu Données.
- Faire défiler les boutons vers le haut ou vers le bas (4-8) jusqu'à ce que <d.5> et le symbole chargé en cours s'affiche.
- Appuyer sur le bouton Entrée (7) : le nombre de chargements s'affiche.

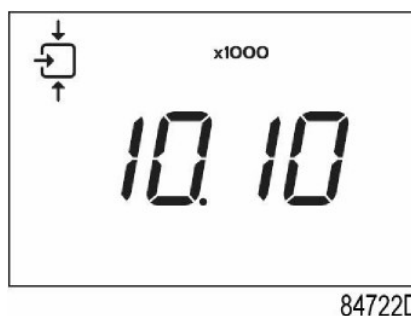

Cet écran affiche le nombre d'actions de chargement (x1 ou - si <x1 000> s'allume - x1 000).  
Dans l'exemple ci-dessus, le nombre de déchargements pour charger des actions est 10100.

#### 14.4.15 AFFICHAGE/REARMEMENT DU COMPTEUR D'ENTRETIEN

Dans l'écran principal :

- Appuyer sur le bouton Entrée (7) pendant 3 secondes pour accéder au menu principal.
- Sélectionner <dAtA> et appuyer sur le bouton Entrée (7) pour accéder au menu Données.
- Faire défiler les boutons haut ou bas (4-8) jusqu'à ce que <d.6> et <hrs> soient affichés.

**Appuyer sur le bouton Enter (7) : le temps de chargement s'affiche.**

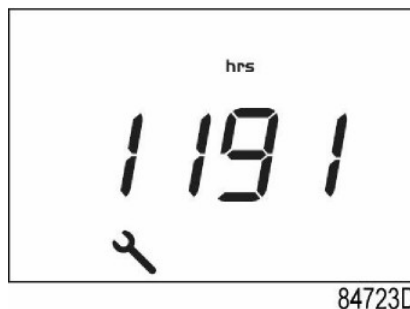

Cet écran affiche l'unité utilisée <hrs> (ou <x 1000 hrs>) et la valeur <1191>. Dans cet exemple, le compresseur a fonctionné pendant 1191 heures depuis le dernier entretien.

Pour réinitialiser la minuterie, contactez votre fournisseur.

#### 14.4.16 RAPPEL / MODIFICATION DE LA SELECTION DE BANDE DE PRESSION

Dans l'écran principal :

- Appuyer sur le bouton Entrée (7) pendant 3 secondes pour accéder au menu principal.
- Sélectionner <ProG> et appuyer sur le bouton Enter (7) pour accéder au menu de programmation.
- Faire défiler les boutons haut ou bas (4-8) à <reG.P> pour la pression de régulation.
- Appuyer sur le bouton Entrée (7) pour accéder au sous-menu.

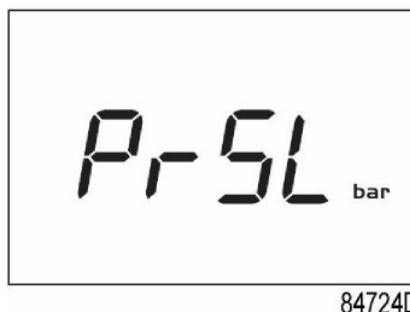

- Faire défiler les boutons haut ou bas (4-8) jusqu'à ce que <PrSL> s'affiche, puis appuyez sur le bouton Entrée (7).
- Bande de pression 1 (<SEL. 1>) est affiché. Faire défiler les boutons haut ou bas (4-8) vers la bande de pression 2 (<SEL.2>).
- Appuyer sur le bouton Enter (7) sur la bande de pression souhaitée.

**14.4.17 RAPPELER / MODIFIER LES REGLAGES DE LA BANDE DE PRESSION**

Dans l'écran principal :

- Appuyer sur le bouton Entrée (7) pendant 3 secondes pour accéder au menu principal.
- Sélectionner <ProG> et appuyer sur le bouton Enter (7) pour accéder au menu de programmation.
- Faire défiler les boutons haut ou bas (4-8) à <reG.P> pour la pression de régulation.
- Appuyer sur le bouton Entrée (7) pour accéder au sous-menu.

<LPr. 1> est le paramètre de la bande de pression de charge 1 <uPr. 1> est le paramètre de déchargement Bande de pression 1 <LPr.2> est le paramètre de la bande de pression de charge 2 <uPr.2> est le paramètre de déchargement de la bande de pression 2

- Faire défiler les boutons haut ou bas (4-8) et appuyer sur le bouton Entrée (7) pour sélectionner le paramètre.
- La pression réellement utilisée est affichée. Faire défiler les boutons haut ou bas (4-8) pour définir la valeur de pression et appuyer sur le bouton Enter (7) pour confirmer. L'appareil clignote et le nouveau réglage est enregistré.

**14.4.18 AFFICHAGE/MODIFICATION DE L'UNITE DE TEMPERATURE**

L'unité de mesure de la température ne peut être modifiée que lorsque le compresseur est arrêté. Dans l'écran principal :

- Appuyer sur le bouton Entrée (7) pendant 3 secondes pour accéder au menu principal.
- Sélectionner <ProG> et appuyer sur le bouton Enter (7) pour accéder au menu de programmation.
- Faire défiler les boutons haut ou bas (4-8) vers <diSp> pour les paramètres d'affichage.
- Appuyer sur le bouton Entrée (7) pour accéder au sous-menu.
- Faire défiler les boutons haut ou bas (4-8) vers <tEMP> et appuyer sur le bouton Entrée (7).
- L'unité actuellement utilisée s'affiche. Les paramètres possibles sont <°C> et <°F>.
- Faire défiler les boutons haut ou bas (4-8) pour régler l'unité de température et appuyer sur le bouton Enter (7) pour confirmer. L'appareil clignote et est enregistré.

**14.4.19 RAPPELER / MODIFIER L'UNITE DE PRESSION**

L'unité de mesure de la pression ne peut être modifiée que lorsque le compresseur est arrêté. Dans l'écran principal :

- Appuyer sur le bouton Entrée (7) pendant 3 secondes pour accéder au menu principal.
- Sélectionner <ProG> et appuyer sur le bouton Enter (7) pour accéder au menu de programmation.
- Faire défiler les boutons haut ou bas (4-8) vers <diSp> pour les paramètres d'affichage.
- Appuyer sur le bouton Entrée (7) pour accéder au sous-menu.
- Faire défiler les boutons Haut ou Bas (4-8) vers <PrES> et appuyer sur le bouton Entrée (7).
- L'unité actuellement utilisée s'affiche. Les paramètres possibles sont <bar>, <psi> et <MPa>.
- Faire défiler les boutons haut ou bas (4-8) pour régler l'unité de pression et appuyer sur le bouton Entrée (7) pour confirmer. L'appareil clignote et est enregistré.

**14.4.20 RAPPEL / MODIFICATION DU TEMPS DE RETROECLAIRAGE**

Le rétro-éclairage sera activé après avoir appuyé sur un bouton et pendant l'intervalle de temps défini dans le paramètre <bC.LG> (en secondes).

Dans l'écran principal :

- Appuyer sur le bouton Entrée (7) pendant 3 secondes pour accéder au menu principal.
- Sélectionner <ProG> et appuyer sur le bouton Enter (7) pour accéder au menu de programmation.
- Faire défiler les boutons haut ou bas (4-8) vers <diSp> pour les paramètres d'affichage.
- Appuyer sur le bouton Entrée (7) pour accéder au sous-menu.
- Faire défiler les boutons Haut ou Bas (4-8) vers <bC.LG> et appuyer sur le bouton Entrée (7).
- Le réglage actuel du rétro-éclairage est affiché. Il est possible de définir une valeur entre 0s et 120s.
- Faire défiler les boutons vers le haut ou vers le bas (4-8) pour régler l'heure du rétroéclairage et appuyer sur le bouton Entrée (7) pour confirmer. L'appareil clignote et est enregistré.

#### 14.4.21 ACTIVER LE REDEMARRAGE AUTOMATIQUE APRES UNE PANNE DE TENSION

##### DESCRIPTION

Cette fonction permet au compresseur de redémarrer automatiquement après une panne de tension. Votre revendeur ne peut que l'activation. Veuillez le contacter pour plus de détails.

Après toute panne de courant, avant de redémarrer, le compresseur attend un temps fixe. Lorsque le temps de retard est écoulé, l'écran affichera la valeur de compte à rebours correspondante ci-dessous :



Exemple de délai de compte à rebours du redémarrage automatique après une panne de courant.

#### 14.4.22 VERROUILLAGE CLAVIER

Maintenir les deux boutons Haut et Bas enfoncés pendant plus de 3 secondes pour verrouiller ou déverrouiller le clavier.

- L'écran affichera l'étiquette <Loc> clignotant pendant 3 secondes si le clavier a été verrouillé.
- L'écran affichera l'étiquette <UnLoc> clignotant pendant 3 secondes si le clavier a été déverrouillé.



Exemple d'écran Verrouiller/Déverrouiller.

**SÉCHEUR À PANNEAU DE COMMANDE ET DE CONTRÔLE**



**AVANT D'EFFECTUER LE TEST DE FONCTIONNEMENT, LIRE ATTENTIVEMENT ET ACQUÉRIR UNE BONNE CONNAISSANCE DES FONCTIONS DE COMMANDE.**

Réf. 1) contrôleur numérique



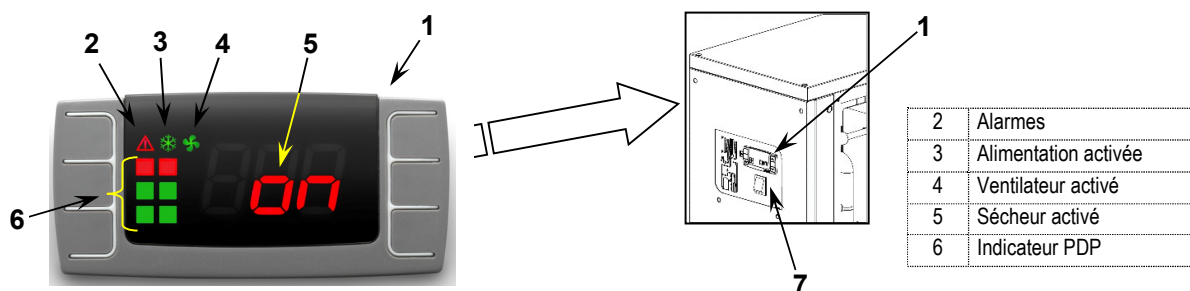





Réf. 7) Bouton arrêt/marche



	ICÔNE	MODE	LES FONCTIONS
	ALARME	OFF	Pas d'alarme active
		ON	Alarme de défaillance de sonde Alarme haute / basse température
	COMPRESSEUR	OFF	Déshydrateur
		FLASH	Avertissement entretien
	VENTILATEUR	ON	Sécheur activé
		OFF	Ventilateur désactivé
		FLASH	n / a
		ON	Ventilateur activé

## ALARMES COMMANDE NUMÉRIQUE

N. B. : LES OPÉRATIONS MARQUÉES DU ■ ■ DOIVENT ÊTRE EFFECTUÉES PAR DU PERSONNEL PROFESSIONNELLEMENT QUALIFIÉ APPROUVÉ PAR LE FABRICANT

ÉCRAN	AVERTISSEMENT CLIGNOTEMENT	REMARQUES	Causes possibles	Observations
		Le sècheur fonctionne bien	n / a	n / a
				
		icône d'avertissement NE clignote PAS, étiquette P1 clignotante	La sonde de contrôle du ventilateur a échoué	■ ■ Remplacer la sonde
		icône d'avertissement NE clignote PAS, étiquette P2 clignotante	La sonde de température PDP a échoué	■ ■ Remplacer la sonde
		icône d'avertissement NE clignote PAS, étiquette H2 clignotante	Appel de service PDP élevé	■ ■ fuite de réfrigérant ■ ■ débit / entrée ■ ■ température excédant la limite.
		icône d'avertissement NE clignote PAS, étiquette L2 clignotante	Appel de service PDP bas	■ ■ vanne de dérivation de gaz chaud en panne. ■ ■ température ambiante inférieure aux limites

## ALARME « EE »

L'alarme EE s'affiche lorsque des erreurs internes EPROM se produisent, si cet avertissement s'affiche, le sècheur cesse de fonctionner. L'erreur peut être réinitialisée en appuyant sur l'un des quatre boutons du contrôleur, veuillez de toute façon remplacer le contrôleur lui-même.



REMARQUE : En cas d'alarme EE, veuillez contacter votre support technique.













## FRANÇAIS

### ALARME SE

Après 6000 heures, le contrôleur émet un avertissement «SE». Ceci est l'avertissement de maintenance.





Comment réinitialiser l'avertissement de maintenance : suivez les étapes 1 à 12

1	 <p>PDP clignote entre l'affichage standard et l'alarme «SE»</p>	2	 <p>Appuyer et maintenir les boutons «SET» et «DOWN» pour entrer dans le menu.</p>	3	 <p>Le message « SE » s'affiche sur l'écran.</p>
4	 <p>Appuyer et relâcher le bouton «UP».</p>	5	 <p>Le message « rS » s'affiche sur l'écran.</p>	6	 <p>Appuyez sur le bouton « SET » et relâchez-le.</p>
7	 <p>Le message « n » s'affiche sur l'écran.</p>	8	 <p>Appuyer et relâcher le bouton «UP».</p>	9	 <p>Le message « n » s'affiche sur l'écran.</p>
10	 <p>Appuyez et relâchez «SET» pour réinitialiser l'alarme de service.</p>	11	 <p>Le message « Y » clignote pendant 3 secondes.</p>	12	 <p>Ensuite, « rL » est fixe et « C » clignote sur l'écran pendant environ 10 secondes. L'alarme de service est réinitialisée</p>



## PROCÉDURE POUR RÉGLER L'INTERVALLE DE SERVICE SUR UN DISPOSITIF PDP

1	 <p>ENSEMBLE VERS LE BAS</p> <p>UP</p> <p>PDP montre une vue standard.</p>	2	3
4	 <p>Appuyer et relâcher « SET » pour entrer dans le menu « SE ».</p>	5	6
7	 <p>Appuyez et relâchez « SET » pour configurer le nouvel intervalle de service.</p>	8	9

Appuyer et maintenir les boutons "SET" et "DOWN" pour entrer dans le menu.

Le message « SE » s'affiche sur l'écran.

Appuyer et relâcher « SET » pour entrer dans le menu « SE ».

L'intervalle d'entretien actuel est affiché.

(« 60 » ou valeur différente de « 0 » à « 99 »)

Sélectionnez l'intervalle de service souhaité en utilisant "UP" ou "DOWN".

(40=4000h, 55=5500h, 80+8000h,...)

Appuyez et relâchez « SET » pour configurer le nouvel intervalle de service.

La valeur sélectionnée clignote pendant 3 secondes.

Ensuite, « rL » est fixe et « °C » clignote sur l'écran pendant environ 10 secondes.

Un nouvel intervalle de service est défini

**15.0 MAINTENANCE ORDINAIRE QUE L'UTILISATEUR DOIT EFFECTUER**

**AVANT TOUTE OPÉRATION D'ENTRETIEN, IL EST OBLIGATOIRE D'ARRÊTER LA MACHINE ET DE COUPER L'ALIMENTATION ÉLECTRIQUE ET DU RÉSEAU DE DISTRIBUTION D'AIR COMPRIMÉ.**

Les opérations de maintenance décrites dans ce chapitre peuvent être effectuées par l'utilisateur. Les opérations de maintenance les plus complexes qui requièrent un personnel qualifié sur le plan professionnel sont énumérées dans le chapitre **MAINTENANCE DE ROUTINE GÉNÉRALE. (Voir Chap. 21.0)**

**15.1 PROGRAMME DE LA MAINTENANCE**

- **OPÉRATIONS POUVANT ÊTRE EFFECTUÉES PAR L'UTILISATEUR**
- ■ **OPÉRATIONS QUI REQUIÈRENT UN PERSONNEL QUALIFIÉ ; CES OPÉRATIONS SONT ILLUSTRÉES DANS LA PARTIE B DE CE MANUEL.**

Ces intervalles de maintenance sont recommandés pour les environnements de travail qui ne sont pas poussiéreux et qui sont bien ventilés. Pour les environnements particulièrement poussiéreux, doubler la fréquence des contrôles.

<b>Chaque jour (après utilisation)</b>	<ul style="list-style-type: none"> <li>■ Drainer le condensat du réservoir d'air</li> <li>■ Vérifier l'évacuation automatique de la condensation (sécheur)</li> </ul>
<b>Toutes les 50 heures de travail</b>	<ul style="list-style-type: none"> <li>■ Purger le condensat du réservoir à huile</li> <li>■ Vérifier le niveau de l'huile</li> <li>■ Nettoyer le panneau filtrant</li> <li>■ Brosser/souffler la surface à ailettes du condenseur</li> <li>■ .. Nettoyer le filtre du drainage automatique des condensats</li> </ul>
<b>Toutes les 500 heures</b>	<ul style="list-style-type: none"> <li>■ Nettoyer le filtre d'aspiration de l'air</li> <li>■ Nettoyer la batterie du condensateur (sur le sécheur si présente)</li> <li>■ Nettoyer le filtre de collecte des impuretés (sécheur)</li> <li>■ ■ Vérifier la tension de la courroie</li> </ul>
<b>Toutes les 2000 heures</b>	<ul style="list-style-type: none"> <li>■ Remplacer le filtre d'aspiration</li> <li>■ ■ Changer l'huile</li> <li>■ ■ Remplacer le filtre à huile</li> <li>■ ■ Remplacer le filtre de drainage automatique des condensats (2902016102)</li> </ul>
<b>Toutes les 4000 heures</b>	<ul style="list-style-type: none"> <li>■ ■ Nettoyer la surface à ailettes du refroidisseur air-huile</li> <li>■ ■ Remplacer le filtre de séparation d'huile</li> <li>■ ■ Remplacer le kit de vidange (2200902017)</li> <li>■ Remplacer le pré-filtre (2204220472) (Ed. 01)</li> </ul>

## 15.2 PURGE DU CONDENSAT DU RÉSERVOIR A HUILE

Si le cycle de travail du compresseur prévoit de longues pauses au cours desquelles la machine se refroidit, une certaine quantité de condensat s'accumulera dans le réservoir d'huile. Cela se produit par exemple pendant l'arrêt de la machine la nuit ou pendant les weekends.

Le condensat doit être purgé toutes les 50 heures **ou toutes les semaines**. Cette opération doit être réalisée uniquement quand la machine est froide, à savoir quand elle a été éteinte depuis au moins 8 heures.



**AVANT DE PURGER LE CONDENSAT, IL EST OBLIGATOIRE D'ARRÊTER LA MACHINE ET DE COUPER L'ALIMENTATION ÉLECTRIQUE SECTEUR.**

Procéder comme décrit ci-après :

- Arrêter la machine.
- Appuyer sur le bouton interrupteur Réf. 2 Fig. 17 (sur le sécheur le cas échéant).
- Éteindre l'interrupteur d'alimentation différentielle, Réf. 3 (sur le compresseur à vis) et Réf. 4 (sur le sécheur le cas échéant) Fig. 17.

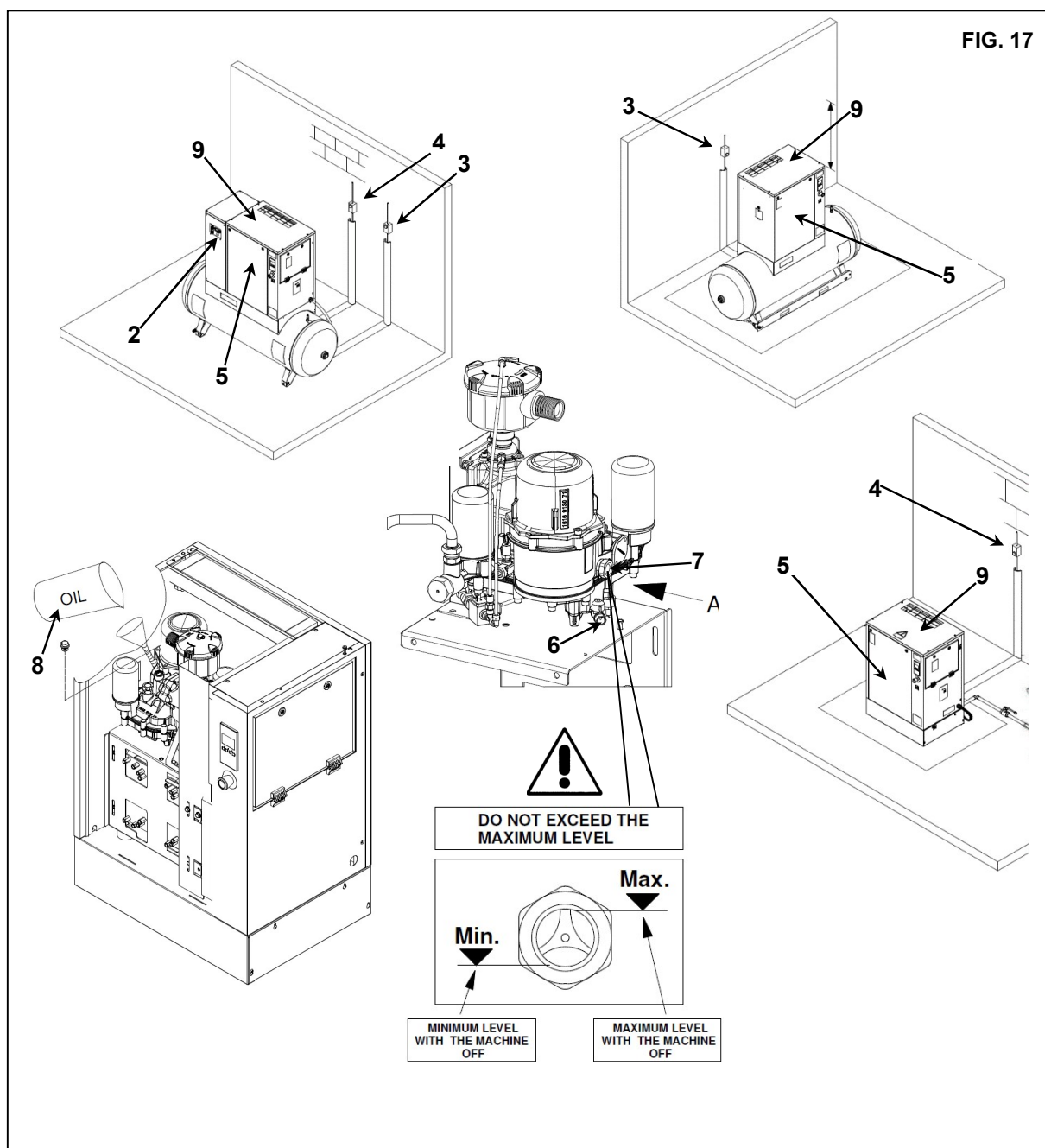

## FRANÇAIS

- Attendre que la machine refroidisse.
- Retirer le panneau Réf. 5 Fig. 17 avec la clé fournie.
- Tourner **DOUCEMENT** le bouchon Réf. 6 Fig. 17 et laisser le condensat s'écouler.
- Quand les premières traces d'huile apparaissent, fermer le bouchon.



**LE CONDENSAT DOIT ÊTRE MIS AU REBUT CONFORMÉMENT À LA RÉGLEMENTATION LOCALE EN VIGUEUR.**

- Vérifier le niveau de l'huile sur l'indicateur Réf. 7 Fig. 17.
- Si le niveau d'huile est en-dessous du minimum, en rajouter comme décrit au point **15.3**.



**UTILISER DE L'HUILE DU MÊME TYPE QUE CELLE DÉJÀ DANS LA MACHINE ; NE PAS MÉLANGER DIFFÉRENTS TYPES D'HUILE**

### 15.3 CONTRÔLE NIVEAU DE L'HUILE ET REMPLISSAGE

- Arrêter la machine.
- **ATTENDRE QUELQUES MINUTES POUR QUE LA MOUSSE DANS LE COLLECTEUR D'HUILE S'ABATTE.**
- Dévisser lentement le bouchon d'huile Réf. 8 Fig 17, en s'assurant qu'il n'y a pas de pression à l'intérieur.
- Vérifier le niveau de l'huile sur l'indicateur Réf. 7 Fig. 17.
- Si le niveau d'huile est inférieur au minimum, faire le plein comme suit
- Fermer le bouchon du collecteur d'huile Réf. 8 Fig. 17.
- Appuyer sur le bouton interrupteur Réf. 2 Fig. 17 (sur le sécheur le cas échéant).
- Éteindre l'interrupteur d'alimentation différentielle, Réf. 3 (sur le compresseur à vis) et Réf. 4 (sur le sécheur le cas échéant) Fig. 17.



**AVANT TOUTE OPÉRATION SUR LA MACHINE, S'ASSURER QUE L'ALIMENTATION ÉLECTRIQUE A ÉTÉ COUPÉE.**

- Ouvrir la protection avant Réf. 5 Fig. 17 à l'aide de la touche spéciale.
- Retirer le dispositif de protection fixe (capot de la machine) Réf. 9 Fig. 17.
- Dévisser lentement le bouchon d'huile Réf. 8 Fig 17, en s'assurant qu'il n'y a pas de pression à l'intérieur.
- Remplir jusqu'au niveau maximum Réf. 7 Fig. 17, avec le même type d'huile que celui dans le compresseur.
- Fermer le bouchon du collecteur d'huile Réf. 8 Fig. 17.
- Fermer la protection fixe (capot de la machine) Réf. 9 Fig. 17 appareil à nouveau, en utilisant les vis de sécurité appropriées.
- Fermer la protection avant Réf. 5 Fig. 17.

### 15.4 NETTOYAGE DU PANNEAU FILTRANT

- Arrêter la machine.
- Éteindre l'interrupteur d'alimentation différentielle Réf. 3 Fig. 18.
- Nettoyer le panneau filtrant Réf. 1 Fig. 17A avec un jet d'air laver avec de l'eau, **ne pas utiliser de solvants.**

**TOUTES LES 50 HEURES DE TRAVAIL, NETTOYER LE PANNEAU DE FILTRAGE.**

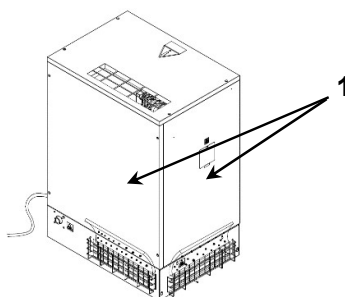

FIG. 17A

### 15.5 NETTOYAGE LE FILTRE D'ASPIRATION OU CHANGER LE FILTRE

- Arrêter la machine.
- Appuyer sur le bouton interrupteur Réf. 2 Fig. 18 (sur le sècheur le cas échéant).
- Éteindre l'interrupteur d'alimentation différentielle, Réf. 3 (sur le compresseur à vis) et Réf. 4 (sur le sècheur le cas échéant) Fig. 18.



#### PIÈCES CHAUDES À L'INTÉRIEUR

- Retirer le dispositif de protection fixe (capot de la machine et panneau avant) Réf. 5 Fig. 18.
- Retirer le couvercle Réf. 6 Fig. 18 (Vérifier le sens de la flèche).
- Retirer le filtre Réf. 7 Fig. 18.

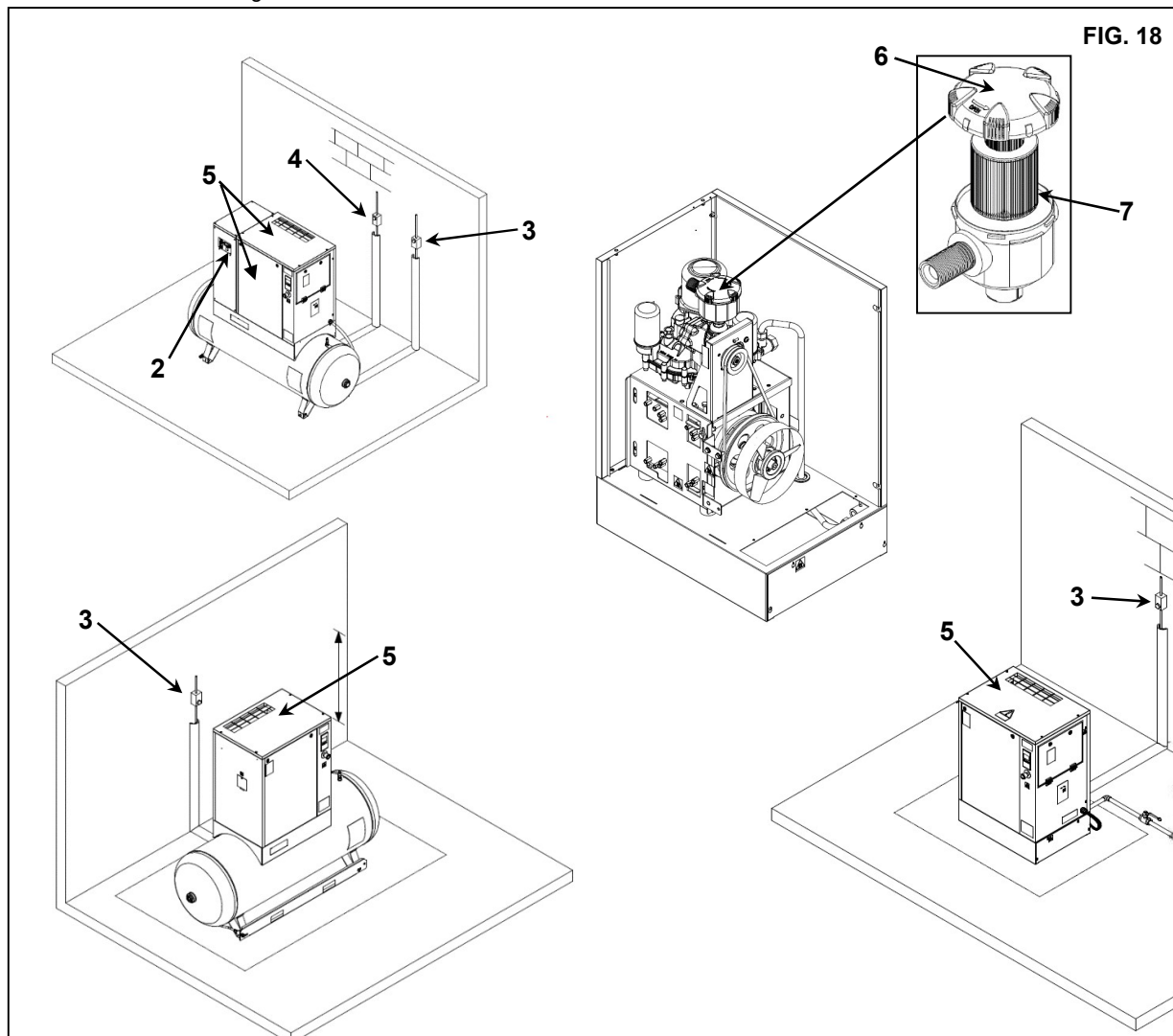

#### ÉVITER DE FAIRE TOMBER DES CORPS ÉTRANGERS DANS LE COLLECTEUR D'ASPIRATION.

- Nettoyer le filtre au jet d'air, en travaillant de l'intérieur vers l'extérieur, **NE PAS UTILISER D'EAU NI DE SOLVANTS.**  
De manière alternative, monter un filtre neuf.
- Nettoyer le disque sur lequel le filtre repose à l'aide d'un chiffon propre.
- Monter le filtre et le couvercle
- Si nécessaire, mettre au rebut le vieux filtre conformément à la réglementation locale en vigueur.
- Fermer la protection fixe (capot de la machine) Réf. 5 Fig. 18 appareil à nouveau, en utilisant les vis de sécurité appropriées.

**15.6 VÉRIFICATION DU DRAINAGE DES CONDENSATS MANUEL ET AUTOMATIQUE (POUR LE SÈCHEUR ET RÉSERVOIR)**



**AVANT TOUTE OPÉRATION D'ENTRETIEN, IL EST OBLIGATOIRE D'ARRÊTER LA MACHINE ET DE COUPER L'ALIMENTATION ÉLECTRIQUE ET DU RÉSEAU DE DISTRIBUTION D'AIR COMPRIMÉ.**

L'évacuation des condensats automatique et manuelle (Réf. 8 et Réf. 11 Fig. 19) doit être contrôlée tous les jours. Procéder comme décrit ci-après :

- Appuyer sur le bouton "TEST", Réf. 8 Fig. 19, pendant quelques secondes pour vérifier si le condensat est correctement vidé du tuyau de drainage
- Vérifier la vidange manuelle des condensats du réservoir pour vous assurer qu'ils sont correctement vidés de la vanne, réf. 11 Fig. 19 (**PURGE TOUS LES JOURS**).

**15.7 NETTOYAGE DE LA BATTERIE DU CONDENSEUR (POUR SÈCHEUR)**



**AVANT TOUTE OPÉRATION D'ENTRETIEN, IL EST OBLIGATOIRE D'ARRÊTER LA MACHINE ET DE COUPER L'ALIMENTATION ÉLECTRIQUE ET DU RÉSEAU DE DISTRIBUTION D'AIR COMPRIMÉ.**

Le condenseur doit être nettoyé tous les mois (Réf. 6 Fig. 19).

Procéder comme décrit ci-après :

- Arrêter la machine.
- Appuyer sur le bouton interrupteur Réf. 2 Fig. 19 (sur le sècheur le cas échéant).
- Éteindre l'interrupteur d'alimentation différentielle, Réf. 3 (sur le compresseur à vis) et Réf. 4 (sur le sècheur le cas échéant) Fig. 19.



**PIÈCES CHAUDES À L'INTÉRIEUR**

- Retirer la protection Réf. 5 Fig. 19
- Nettoyer les ailettes du condenseur Réf. 6 Fig. 19 avec de l'air comprimé. **NE PAS UTILISER D'EAU OU DE SOLVANTS.**
- Fermer la protection Réf. 5 Fig. 19.

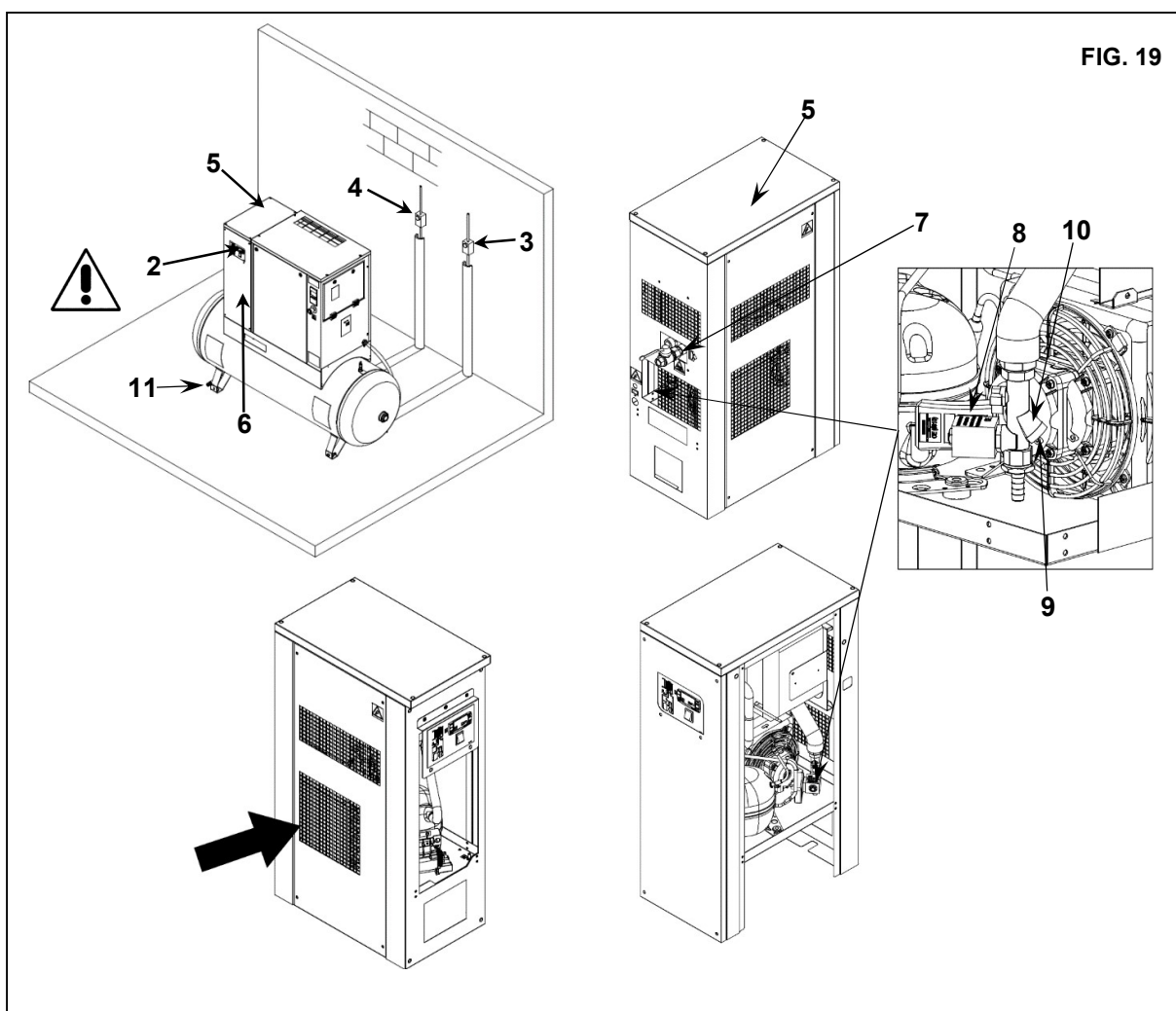

**15.8 NETTOYER LE FILTRE DE COLLECTE DES SALETÉS POUR LE SÈCHEUR (Réf.9-10 Fig.19)**

**AVANT TOUTE OPÉRATION D'ENTRETIEN, IL EST OBLIGATOIRE D'ARRÊTER LA MACHINE ET DE COUPER L'ALIMENTATION ÉLECTRIQUE ET DU RÉSEAU DE DISTRIBUTION D'AIR COMPRIMÉ.**

Procéder comme décrit ci-après :

- Fermer le bouchon Réf. 7 Fig. 19
- Arrêter la machine.
- Appuyer sur le bouton interrupteur Réf. 2 Fig. 19
- Éteindre l'interrupteur d'alimentation différentielle, Réf. 3 (sur le compresseur à vis) et Réf. 4 (sur le sècheur) Fig. 19.
- Éliminer la pression du sècheur et du réservoir en ouvrant la vanne de sortie de condensation Réf. 11 Fig. 19.
- Enlever la butée Réf. 9 Fig. 19
- Enlever le filtre Réf. 10 Fig. 19
- Nettoyer le filtre Réf. 10 Fig. 19 avec un jet d'air, travaillant de l'intérieur vers l'extérieur.
- Installer le filtre, monter le bouchon.

**16.0 PÉRIODES D'INACTIVITÉ**

Si la machine doit rester inactive pendant une longue période :

- Fermer le bouchon Réf. 1 et Réf. 2 Fig. 20.
- Arrêter la machine.
- Appuyer sur le bouton interrupteur Réf. 5 Fig. 20 (sur le sècheur le cas échéant).
- Éteindre l'interrupteur d'alimentation différentielle, Réf. 6 (sur le compresseur à vis) et Réf. 7 (sur le sècheur le cas échéant) Fig. 20.
- Éliminer la pression du sècheur et du réservoir en ouvrant la vanne de sortie de condensation Réf. 8 Fig. 20.
- Fermer les bouchons Réf. 8 Fig. 20 à nouveau après avoir déchargé toute la pression résiduelle.

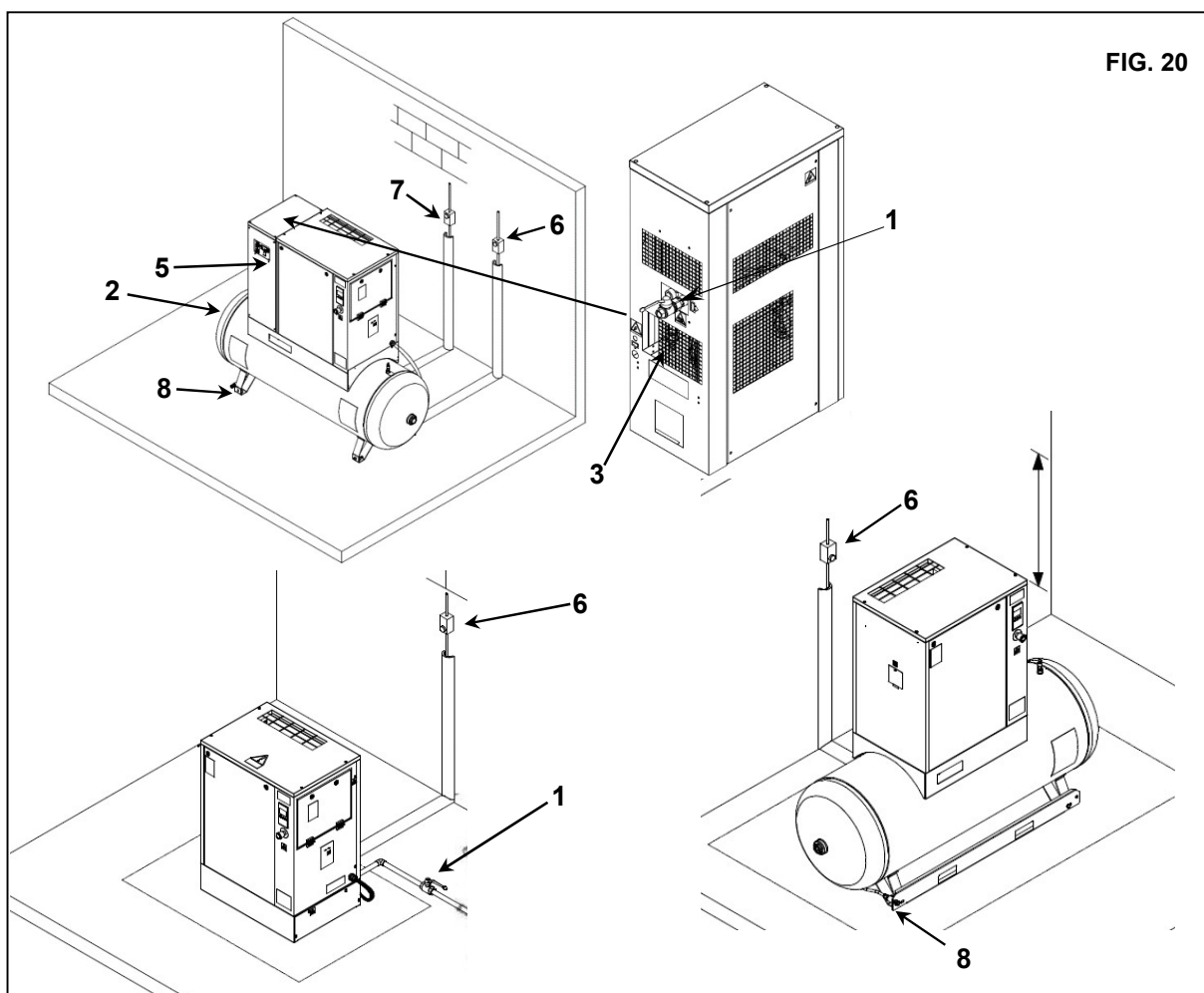

Pendant les périodes d'inactivité, la machine doit être protégée contre les agents atmosphériques, la poussière et l'humidité qui pourraient endommager le moteur et le système électrique.  
Pour redémarrer la machine après des périodes d'inactivité, consulter le fabricant.

## FRANÇAIS

### 17.0 MISE AU REBUT DE L'UNITÉ

Si la machine doit être mise au rebut, elle doit être démontée par pièces du même matériau, à éliminer selon la réglementation locale en vigueur.



**TOUJOURS RESPECTER LES NORMES EN VIGUEUR POUR L'ÉLIMINATION DE L'HUILE USÉE ET AUTRES MATÉRIEAUX POLLUANTS COMME LA MOUSSE INSONORISANTE, LA MOUSSE D'ISOLATION MOUSSE, ETC.**

### 18.0 LISTE DES PIÈCES DÉTACHÉES POUR LA MAINTENANCE DE ROUTINE

Réf.	DESCRIPTION	Code	HP 4 - 5,5 kW 3 - 4	HP 7,5 - 10 kW 5,5 - 7,5
			8 - 10 bar	8 - 10 bar
1	Filtre à air d'aspiration	6211 4737 50	■	
1	Filtre à air d'aspiration	6211 4738 50		■
2	Filtre à huile	6211 4726 50	■	■
3	Cartouche séparateur	6221 3726 50	■	
3	Cartouche séparateur	6221 3728 50		■
4	Panneau filtrant	2204 2204 72	■	■

Réf.	DESCRIPTION	Code	HP 10S - 15 - 20 kW 7,5 - 11 - 15
			8 - 10 bar
1	Filtre à air d'aspiration	6211 4739 50	■
2	Filtre à huile	6211 4726 50	■
3	Cartouche séparateur	6221 3728 50	■
4	Panneau filtrant	2204 2204 72	■

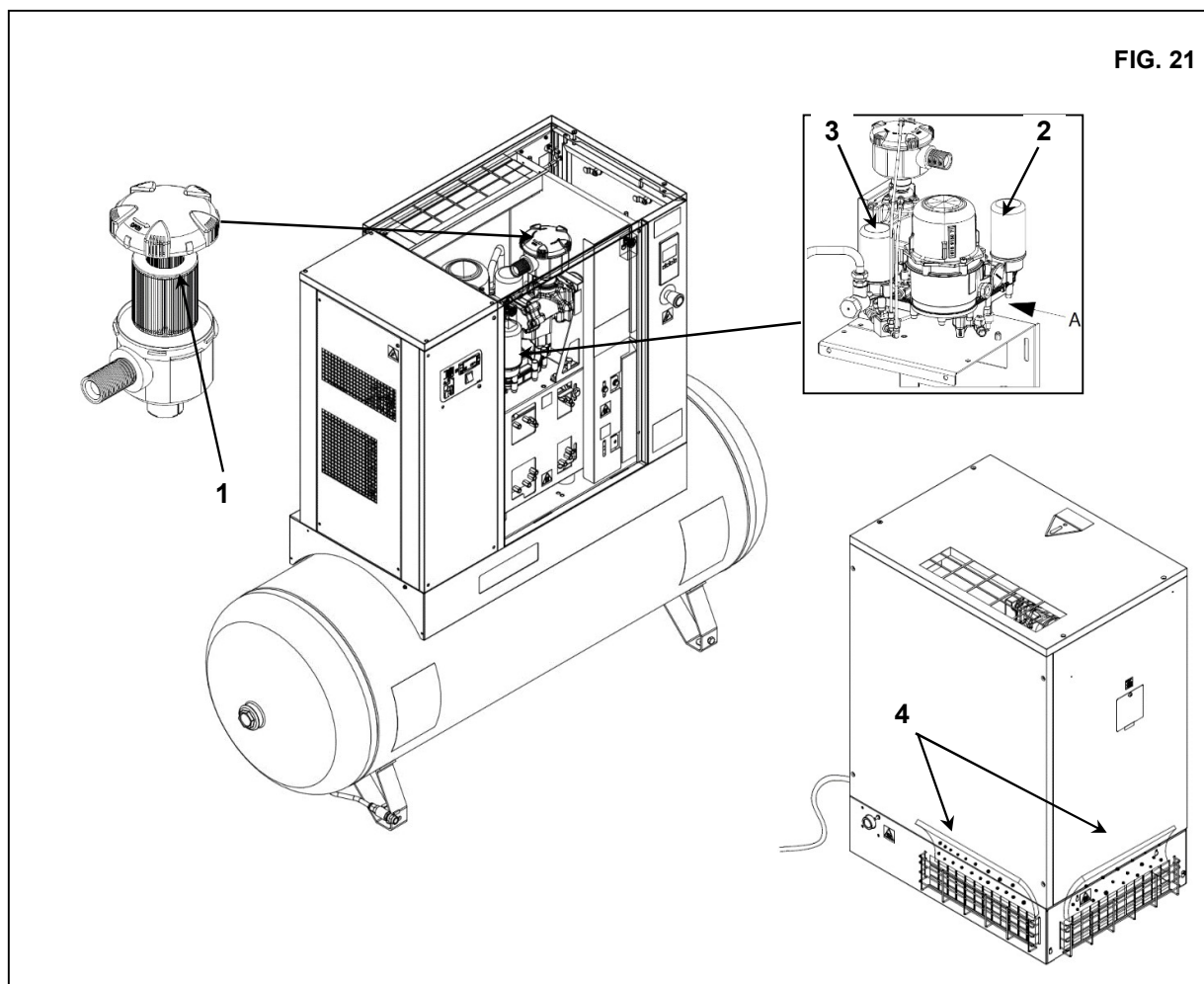

FIG. 21



**19.0 DÉPANNAGE ET SOLUTIONS D'URGENCE**

**N. B. LES OPÉRATIONS MARQUÉES DU ■ ■ DOIVENT ÊTRE EFFECTUÉES PAR DU PERSONNEL PROFESSIONNELLEMENT QUALIFIÉ APPROUVÉ PAR LE FABRICANT**



**LE TRAVAIL DOIT ÊTRE EFFECTUÉ PAR DU PERSONNEL PROFESSIONNEL QUALIFIÉ AVANT TOUTE OPÉRATION D'ENTRETIEN, IL EST OBLIGATOIRE D'ARRÊTER LA MACHINE ET DE COUPER L'ALIMENTATION ÉLECTRIQUE SECTEUR.**

**19.1 RECOURS AU DÉPANNAGE ET AUX URGENCES POUR LE COMPRESSEUR À VIS**

DÉFAILLANCE OBSERVÉE	CAUSES POSSIBLES	OBSERVATIONS
1) La machine ne démarre pas	<p><b>1A</b> - pas d'alimentation</p> <p><b>1B</b> - le fusible de protection du transformateur est grillé</p>	<p>- contrôler la ligne d'alimentation électrique, Chapitre 12,2</p> <p>- remplacer le fusible</p>
2) La machine ne démarre pas	<b>2A</b> - la protection thermique du moteur principal s'est déclenchée	- Pour réarmer, régler l'interrupteur d'isolement sur « <b>OFF</b> » / « <b>ON</b> ».
3) La machine ne démarre pas	<b>3A</b> - le thermostat de surchauffe d'huile s'est déclenché.	<p>- température ambiante trop élevée ; augmenter la ventilation dans la salle compresseurs, Chapitre 9.2</p> <p>■ ■ - le radiateur de refroidissement est sale, nettoyer le radiateur</p> <p>- niveau d'huile trop bas ; remplir le réservoir d'huile</p>
4) Le compresseur n'atteint pas la pression de service	<p><b>4A</b> - la consommation d'air comprimé est trop élevée</p> <p><b>4B</b> - l'électrovanne de décharge reste ouverte, Réf. Schéma de câblage EV/SC</p>	■ ■ - contrôler le système électrique
5) Excès de consommation d'huile	<b>5A</b> - filtre séparateur d'huile détérioré le niveau d'huile est trop élevé	■ ■ - remplacer le filtre de séparation d'huile, Chapitre 23

**19.2 DÉPANNAGE ET SOLUTIONS D'URGENCE POUR LE SÈCHEUR**



**LE TRAVAIL DOIT ÊTRE EFFECTUÉ PAR DU PERSONNEL PROFESSIONNEL QUALIFIÉ AVANT TOUTE OPÉRATION D'ENTRETIEN, IL EST OBLIGATOIRE D'ARRÊTER LA MACHINE ET DE COUPER L'ALIMENTATION ÉLECTRIQUE SECTEUR.**

**N. B. LES OPÉRATIONS MARQUÉES DU ■ ■ DOIVENT ÊTRE EFFECTUÉES PAR DU PERSONNEL PROFESSIONNELLEMENT QUALIFIÉ APPROUVÉ PAR LE FABRICANT**

DÉFAILLANCE OBSERVÉE	CAUSES POSSIBLES	OBSERVATIONS
1) L'air comprimé ne passe pas à travers la sortie du sècheur	1A) Les tuyaux sont gelés à l'intérieur	<ul style="list-style-type: none"> <li>■ ■ -La valve de dérivation du gaz chaud est cassée ou hors calibration</li> <li>- La température de la pièce est trop basse et les conduits des évaporateurs sont obstrués par la glace</li> </ul>
2) Présence de condensat dans les tuyauteries.	<p>2A) Le séparateur de condensats ne fonctionne pas correctement</p> <p>2B) Le sècheur fonctionne en dehors de sa valeur nominale</p> <p>2C) Le sècheur fonctionne dans de très mauvaises conditions de condensation</p>	<ul style="list-style-type: none"> <li>■ ■ -Vérifier l'électrovanne d'échappement</li> <li>■ ■ -Vérifier le temporisateur de drainage</li> <li>- Vérifier le débit de l'air traité</li> <li>- Vérifier la température de la pièce</li> <li>- Contrôler la température de l'air à l'entrée du sècheur.</li> <li>- Nettoyer le condensateur.</li> <li>■ ■ - Vérifier le bon fonctionnement du ventilateur.</li> </ul>
3) La tête du compresseur est très chaude. (> 55 °C)	<p>Faire référence à 2B</p> <p>Faire référence à 2C</p> <p>3A) Le circuit de refroidissement ne fonctionne pas avec la charge de gaz correcte</p>	<ul style="list-style-type: none"> <li>■ ■ -Vérifier s'il y a des fuites du gaz réfrigérant.</li> <li>■ ■ - Le recharger.</li> </ul>
4) Le moteur se coupe en surcharge	<p>Faire référence à 2B</p> <p>Faire référence à 2C</p> <p>Faire référence à 3A</p>	
5) Le moteur ronronne et ne démarre pas.	<p>La tension de la ligne est trop faible.</p> <p>Vous avez éteint et puis rallumé la machine sans laisser assez de temps pour l'équilibrage de la pression.</p> <p>Le système de démarrage du moteur est défectueux.</p>	<ul style="list-style-type: none"> <li>- Contacter l'entreprise d'énergie électrique</li> <li>- Attendre quelques minutes avant de démarrer à nouveau la machine.</li> <li>■ ■ -Vérifier les relais de démarrage et de marche et les condensateurs (si présents)</li> </ul>
6) Le compresseur est très bruyant.	Problèmes avec les pièces mécaniques internes ou avec les valves	

# **PARTIE « B » :**



**CETTE PARTIE « B » DU MODE D'EMPLOI EST RÉSERVÉ AU PERSONNEL QUALIFIÉ PROFESSIONNELLEMENT ET AGRÉÉ PAR LE FABRICANT.**

## **20.0 MISE EN ROUTE**



**AVANT TOUTE OPÉRATION SUR LA MACHINE, S'ASSURER QUE L'ALIMENTATION ÉLECTRIQUE A ÉTÉ COUPÉE.**

### **20.1 PRÉPARATION POUR LA MISE EN PLACE**

Après avoir tout vérifié comme indiqué au Chap. 12, suivre les instructions de la Fig. 22.

- Monter les panneaux insonorisants Réf. 1
- Ces pièces sont tassées dans la carrosserie.

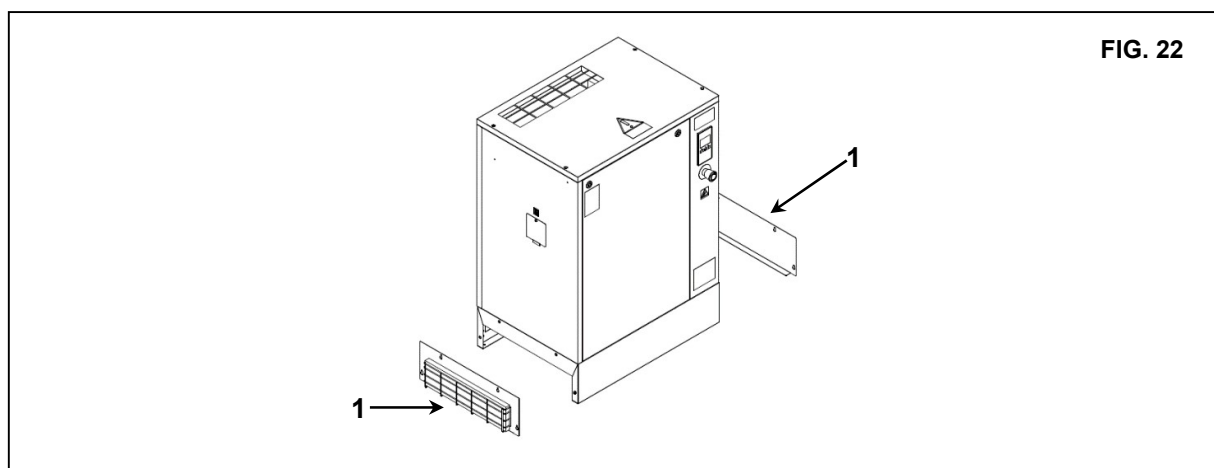

**20.2 CONTRÔLES PRÉLIMINAIRES**

Contrôler le niveau d'huile Réf. 1 Fig. 23 ; quand la machine est livrée, elle est remplie d'huile ; si le niveau d'huile n'est pas comme prévu, rajouter de l'huile du même type que celle d'origine.

Si plus de 3 mois se sont écoulés entre l'inspection à l'usine et la date d'installation, graisser le groupe vis avant le démarrage suivi de la procédure décrite ci-dessous :

- Retirer la protection Réf. 2 Fig. 23
- Retirer le dispositif de protection fixe (capot de la machine) Réf. 3 Fig. 23.
- Enlever le couvercle Réf. 4 Fig. 23
- Enlever le filtre à air Réf. 5 Fig. 23
- Verser un peu d'huile dans le groupe d'aspiration.
- Remonter le filtre à air Réf. 5 Fig. 23
- Remonter le couvercle Réf. 4 Fig. 23

Si plus de 6 mois se sont écoulés entre l'inspection en usine et la date d'installation, consulter le fabricant.

**20.3 DÉMARRER LE SÈCHEUR**

Démarrer le sècheur avant d'allumer l'air comprimé.

C'est le seul moyen de s'assurer que la tuyauterie d'air comprimé ne présentera pas de condensat.

Le sècheur doit fonctionner pendant tout le temps que le compresseur d'air fonctionne. **AVERTISSEMENT** : si le sècheur est à l'arrêt, attendre au moins 5 minutes avant de le remettre en marche pour permettre l'équilibrage de la pression.

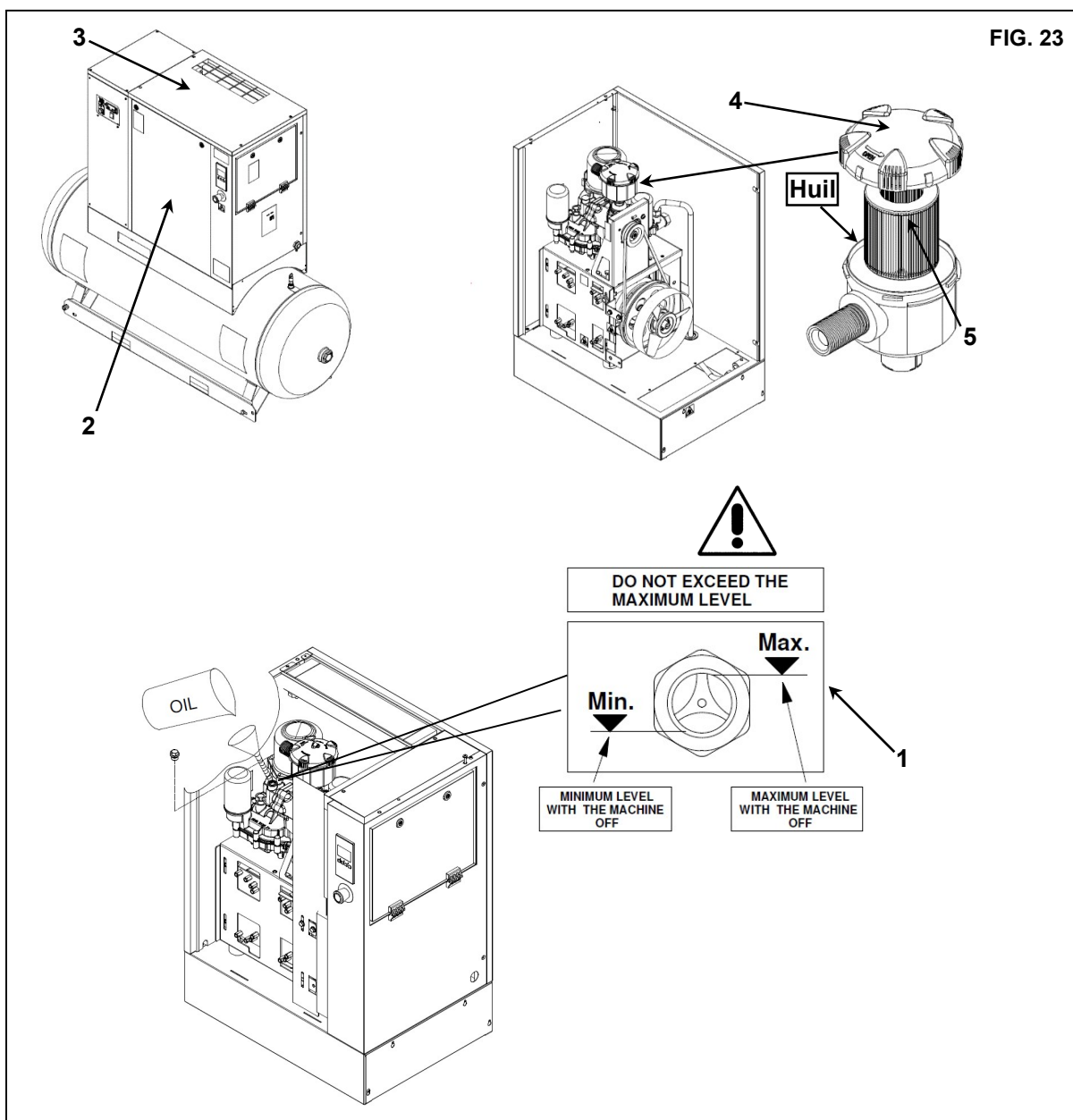

## 20.4 VÉRIFIER LE SENS DE ROTATION DU COMPRESSEUR ET DÉMARRER

- Vérifier que tous les écrans de protection sont en place.
- Mettre le tableau de contrôle sous tension en actionnant l'interrupteur différentiel automatique de la ligne Réf. 1 Fig. 24.
- Allumer le compresseur en appuyant sur le bouton marche/arrêt pendant 3 secondes. Immédiatement après 1 s, arrêter le compresseur en appuyant sur le bouton d'arrêt d'urgence.
- **Si la rotation est correcte, la feuille de papier Réf. 3 est grillée (voir Fig. A)**
- **Si la rotation n'est pas correcte, la feuille de papier reste plate (Voir Fig. B) PHASE INCORRECTE**



**TOUS LES TRAVAUX SUR L'INSTALLATION ÉLECTRIQUE, MÊME MINIMES, DOIVENT ÊTRE EFFECTUÉS PAR DU PERSONNEL PROFESSIONNELLEMENT QUALIFIÉ.**

- Débrancher l'alimentation en énergie et inverser deux connexions selon Réf. 1 Fig. B.

**IL EST CONSEILLÉ DE NE RIEN FAIRE SUR LE PANNEAU DE LA MACHINE**

**SI TOUTES LES INSTRUCTIONS CONTENUES DANS CE MANUEL ONT ÉTÉ RESPECTÉES, LA MACHINE PEUT ÊTRE DÉMARRÉE.**

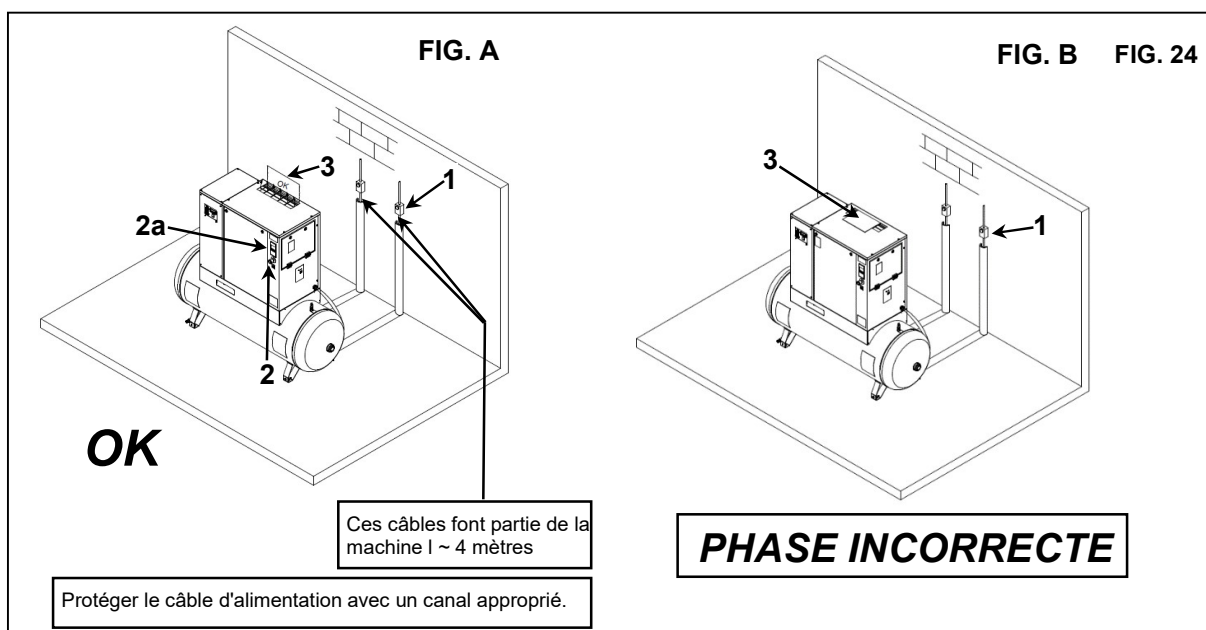

## 21.0 LA MAINTENANCE GÉNÉRALE ORDINAIRE NÉCESSITE DU PERSONNEL FORMÉ



**AVANT TOUTE OPÉRATION D'ENTRETIEN, IL EST OBLIGATOIRE D'ARRÊTER LA MACHINE ET DE COUPER L'ALIMENTATION ÉLECTRIQUE SECTEUR.**

### PROGRAMME DE MAINTENANCE

Ces intervalles de maintenance sont recommandés pour les environnements de travail qui ne sont pas poussiéreux et qui sont bien ventilés. Pour les environnements particulièrement poussiéreux, doubler la fréquence des contrôles.

<b>Chaque jour (après utilisation)</b>	<ul style="list-style-type: none"> <li>■ Drainer le condensat du réservoir d'air</li> <li>■ Vérifier l'évacuation automatique de la condensation (sécheur)</li> </ul>
<b>Toutes les 50 heures de travail</b>	<ul style="list-style-type: none"> <li>■ Purger le condensat du réservoir à huile</li> <li>■ Contrôler le niveau d'huile</li> <li>■ Nettoyer le panneau de filtration</li> <li>■ Brosser/souffler la surface à ailettes du condenseur</li> <li>■ ...Nettoyer le filtre du drainage automatique des condensats</li> </ul>
<b>Toutes les 500 heures</b>	<ul style="list-style-type: none"> <li>■ Nettoyer le filtre d'aspiration de l'air</li> <li>■ Nettoyer la batterie du condensateur (sur le sécheur si présente)</li> <li>■ Nettoyer le filtre de collecte des impuretés (sécheur)</li> <li>■ Vérifier la tension de la courroie</li> </ul>
<b>Toutes les 2000 heures</b>	<ul style="list-style-type: none"> <li>■ Remplacer le filtre d'aspiration</li> <li>■ Changer l'huile</li> <li>■ Remplacer le filtre à huile</li> <li>■ Remplacer le filtre de drainage automatique des condensats (2902016102)</li> </ul>
<b>Toutes les 4000 heures</b>	<ul style="list-style-type: none"> <li>■ Nettoyer la surface à ailettes du refroidisseur air-huile</li> <li>■ Remplacer le filtre de séparation d'huile</li> <li>■ Remplacer le kit de vidange (2200902017)</li> </ul>

**N.B. : LES OPÉRATIONS MARQUÉES ■ SONT DÉCRITES DANS LA PARTIE «A» DE CE MANUEL SUR LE CHAPITRE 15.1**

**ATTENTION : CETTE OPÉRATION DOIT ÊTRE EFFECTUÉE EN MÊME TEMPS QUE LE REMPLACEMENT DU FILTRE À HUILE ET DU FILTRE À AIR**



**AVANT TOUTE OPÉRATION D'ENTRETIEN, IL EST OBLIGATOIRE D'ARRÊTER LA MACHINE ET DE COUPER L'ALIMENTATION ÉLECTRIQUE ET DU RÉSEAU DE DISTRIBUTION D'AIR COMPRIMÉ.**

La vidange de l'huile est une opération importante pour le compresseur :

si la lubrification des roulements n'est pas efficace, la durée de vie du compresseur sera courte.

L'huile doit être vidangée quand la machine est encore chaude, à savoir tout de suite après l'avoir éteinte.

Les suggestions énumérées ci-dessous devraient être scrupuleusement suivies.

Après avoir évacué l'huile usée de la machine Réf. 6 Fig. 17.

- Remplir le collecteur d'huile Réf. 2 Fig. 25 jusqu'au repère de niveau
- Verser une goutte d'huile dans le bloc d'aspiration, comme décrit dans Réf. 1 Figure, 25
- Fermer toutes les protections (capot et protection avant) Réf. 3 Fig. 25
- Démarrer le compresseur.
- Après environ 1 minute, arrêter la machine.

**PROCÉDER COMME DÉCRIT AU CHAPITRE 15.3**

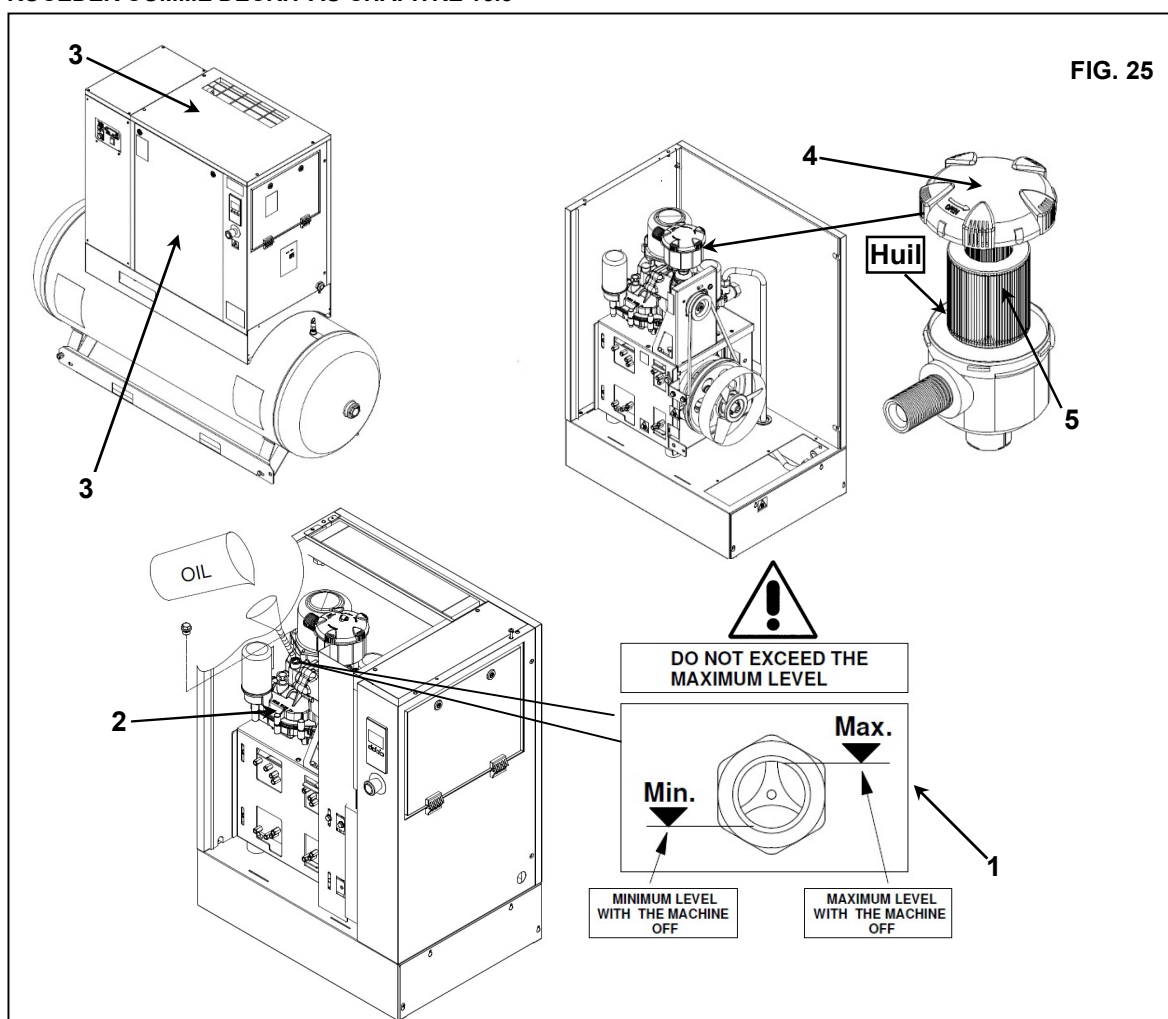

**L'HUILE USÉE DOIT ÊTRE MISE AU REBUT CONFORMÉMENT À LA RÉGLEMENTATION EN VIGUEUR.**

#### REMARQUE SUR LES LUBRIFIANTS

La machine est livrée remplie d'huile.

Dans des conditions normales d'utilisation, ces lubrifiants se sont révélés capables de résister à une utilisation pouvant atteindre 2000 heures. Cependant, en raison des polluants externes qui pénètrent dans le compresseur avec l'air qu'il contient, il est conseillé de changer l'huile à des intervalles plus fréquents, comme indiqué sur le tableau de maintenance de routine.

Si le compresseur est utilisé à des températures élevées (fonctionnement continu au-dessus de 90°C de l'huile) ou dans des conditions particulièrement sévères, nous vous conseillons de changer l'huile à des intervalles plus courts que ceux recommandés dans le tableau d'entretien.

**NE PAS REMPLIR AVEC DES HUILES DIFFÉRENTES**

**23.0 REMPLACER LE FILTRE SÉPARATEUR D'HUILE ET LE FILTRE À HUILE**

**AVANT TOUTE OPÉRATION D'ENTRETIEN, LA MACHINE DOIT ÊTRE ARRÊTÉE, COUPÉE DE L'ALIMENTATION ÉLECTRIQUE ET DU CIRCUIT DE DISTRIBUTION DE L'AIR COMPRIMÉ ET VÉRIFIER QU'ELLE N'EST PAS SOUS PRESSIION.**

**N.B. LA PRESSIION INTERNE SE DÉCHARGE AUTOMATIQUÉMENT APRÈS ENVIRON 30 SECONDES LORSQUE LA MACHINE EST ÉTEINTE**

Procéder comme décrit ci-après :

- Ouvrir le panneau frontal Réf. 1 Fig. 26 avec la clé spéciale.
- Retirer le dispositif de protection fixe (capot de la machine) Réf. 2 Fig. 26 et Réf. 5 (Panneau arrière) Fig. 26
- Retirer le filtre de séparation d'huile Réf. 3 et filtre à huile Réf. 4 Fig. 26
- Lubrifier les garnitures du filtre avec un peu d'huile avant sa mise en place.
- Le serrage doit être fait à la main.
- Fermer la protection fixe (capot de la machine) Réf. 2 Fig. 26 à nouveau, en utilisant les vis de sécurité appropriées et Réf. 5 (Panneau arrière) Fig. 26 également.
- Fermer le panneau Réf. 1 Réf. 26.

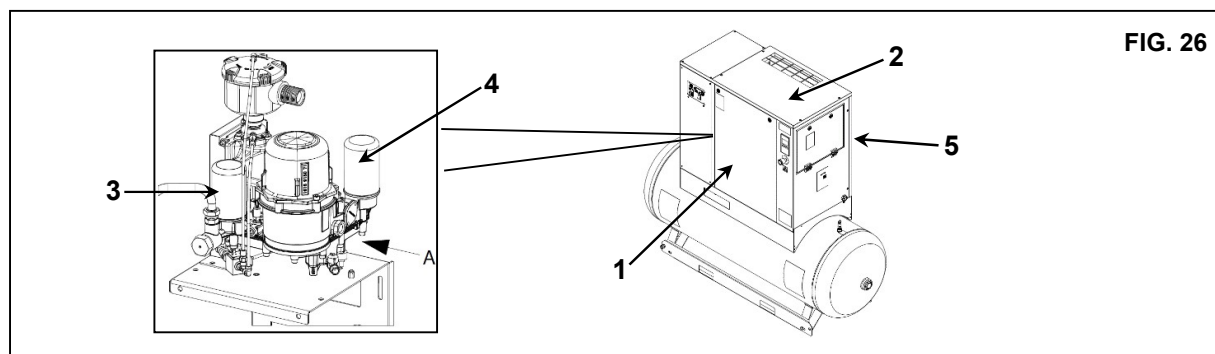
**24.0 TENSION DE LA COURROIE (Hp 4-5,5-7,5-10S-15-20 kW 3-4-5,5-7,5-7, 7,5S-11-15)**

**AVANT TOUTE OPÉRATION D'ENTRETIEN, LA MACHINE DOIT ÊTRE ARRÊTÉE, COUPÉE DE L'ALIMENTATION ÉLECTRIQUE ET DU CIRCUIT DE DISTRIBUTION DE L'AIR COMPRIMÉ ET VÉRIFIER QU'ELLE N'EST PAS SOUS PRESSIION.**

Resserrer ou resserrer les nouvelles ceintures

Procéder comme décrit ci-après :

- Ouvrir le panneau frontal Réf. 1 Fig. 27 avec la clé spéciale.
- Retirer le dispositif de protection fixe Réf. 2,3 Fig. 27.
- Desserrer les vis d'un demi-tour Réf. 5 (Q.té 4) Fig. 27
- Régler la tension de la courroie en tournant la vis Réf. 6 Fig. 27, avec une clé Allen.
- Refermer les vis Réf. 5 (Q.té 4) Fig. 27
- Vérifier la tension de la courroie selon l'étiquette Réf. 7 Fig. 27
- Fermer le dispositif de protection fixe Réf. 2,3 Fig. 27 à nouveau, en utilisant les vis de sécurité appropriées
- Fermer le panneau avant Réf. 1 Fig. 27.

Hp 4-5,5-7,5-10-10S-15-20 kW 3-4-5,5-7,5-7,5S-11-15

FIG. 27

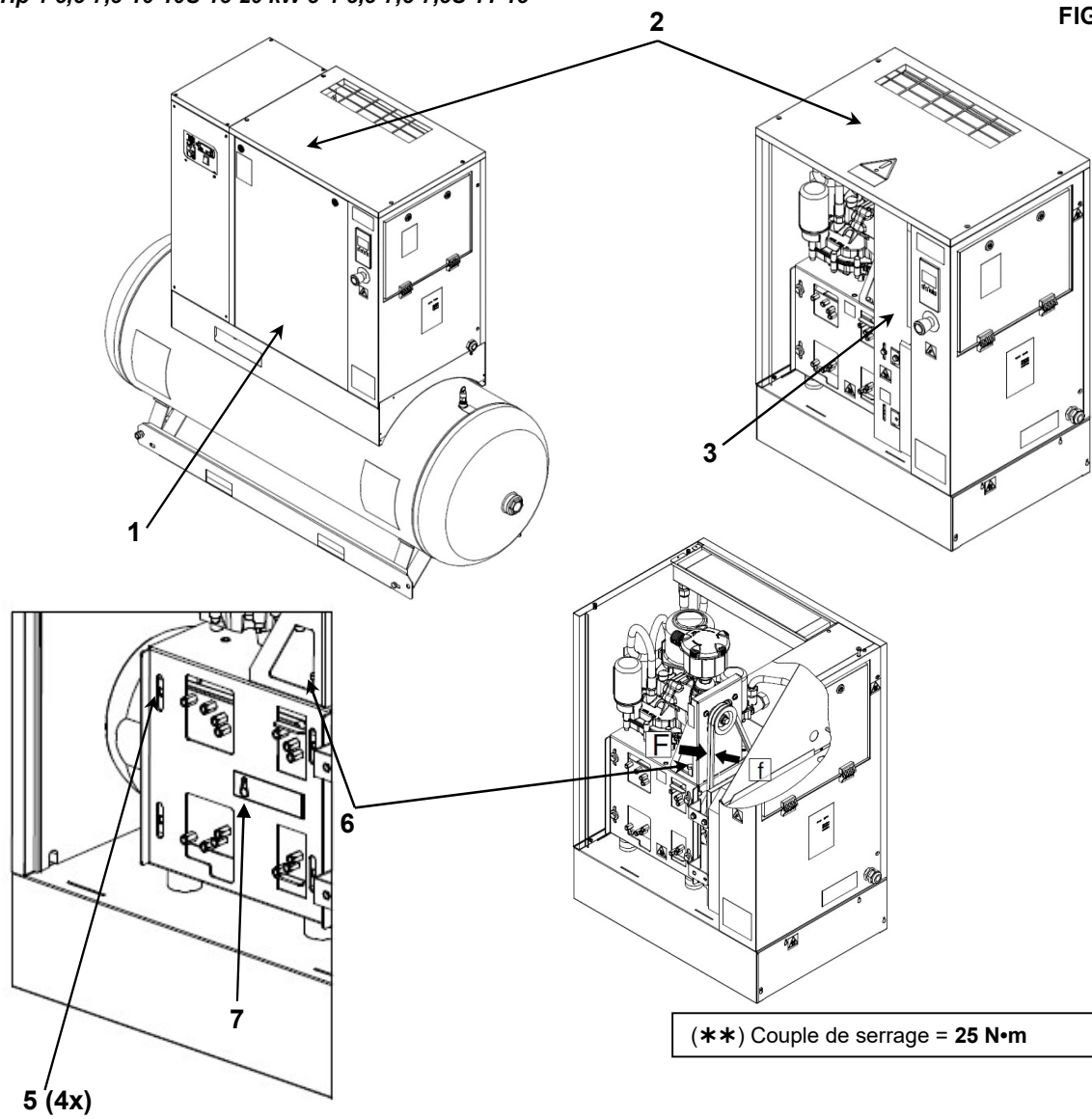



**25.0 REMPLACEMENT DE LA COURROIE (Hp 4-5,5-7,5-10 / kW 3-4-5,5-7,5)**



AVANT TOUTE OPÉRATION D'ENTRETIEN, LA MACHINE DOIT ÊTRE ARRÊTÉE, COUPÉE DE L'ALIMENTATION ÉLECTRIQUE ET DU CIRCUIT DE DISTRIBUTION DE L'AIR COMPRIMÉ ET VÉRIFIER QU'ELLE N'EST PAS SOUS PRESSION.

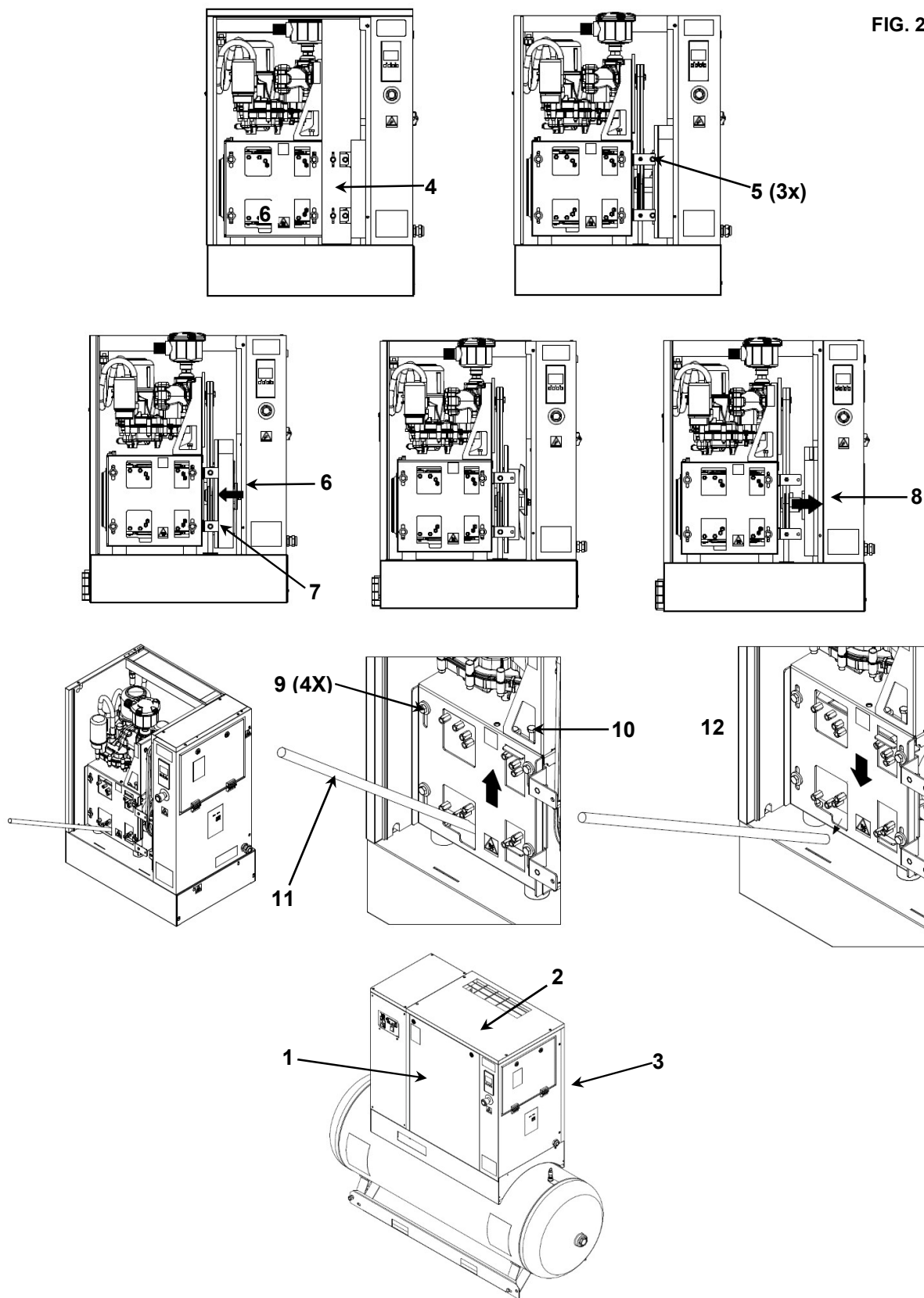

## FRANÇAIS

Procéder comme décrit ci-après :

- Ouvrir le panneau frontal Réf. 1 Fig. 28 avec la clé spéciale.
- Enlever le toit, le panneau arrière et la plaque de protection Réf. 2,3,4 Fig. 28.
- Retirer la vis du convoyeur (Q.té 3) Réf. 5 Fig 28.
- Déplacer le conduit du convoyeur vers la gauche jusqu'à ce qu'il touche la courroie Réf. 6 Fig 28.
- Enlever la mousse du convoyeur Réf. 7 Fig 28.
- Déplacer le conduit du convoyeur vers la droite jusqu'à ce qu'il touche le caisson Réf 8 Fig 28.
- Desserrer les vis d'un demi-tour Réf. 9 Fig. 28
- Dévisser complètement la vis de serrage de la courroie Réf. 10 Fig. 28.
- Insérer la barre métallique entre le jeu du support moteur et la plaque moteur là où se trouve la garniture étendue Réf. 11 Fig 28.
- Soulever le moteur et la plaque moteur vers le haut à l'aide de la barre métallique Réf. 11 Fig 28.
- Serrer les vis du moteur en position levée Réf. 9 (4X) Fig 28.
- Remplacer la courroie existante par la nouvelle.
- Desserrer la vis des moteurs en position levée Réf. 9 (4X) Fig 28.
- Retirer lentement la barre métallique et laisser le moteur se déplacer vers le bas Réf. 12 Fig 28.
- Régler la tension de la courroie en tournant la vis Réf. 10 Fig. 28, avec une clé Allen.
- Resserrer à nouveau les vis Réf. 9 (4X) Fig 28.
- Déplacer le convoyeur vers le côté gauche et appliquer la mousse.
- Fixer les vis du convoyeur Réf. 5 (3X) Fig 28.
- Fermer la plaque de protection fixe Réf. 4 Fig. 28 à nouveau, en utilisant les vis de sécurité appropriées.
- Fermer le toit, le panneau arrière et le panneau avant Réf. 2,3,1 Fig. 28.



26.1 DIAGRAMME OLÉOPNEUMATIQUE (Hp 7,5-10S -15-20 / kW 5,5-7,5-7,5S-11-15)

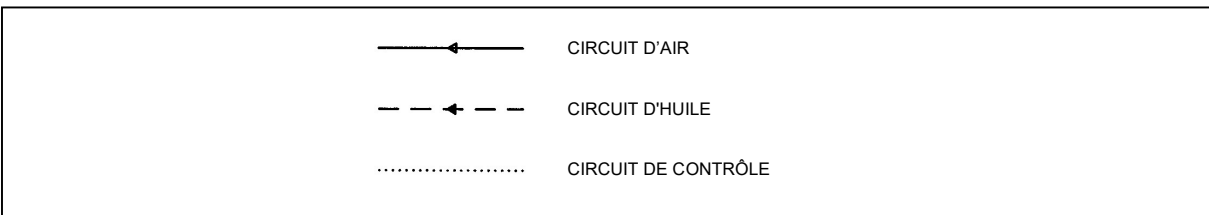
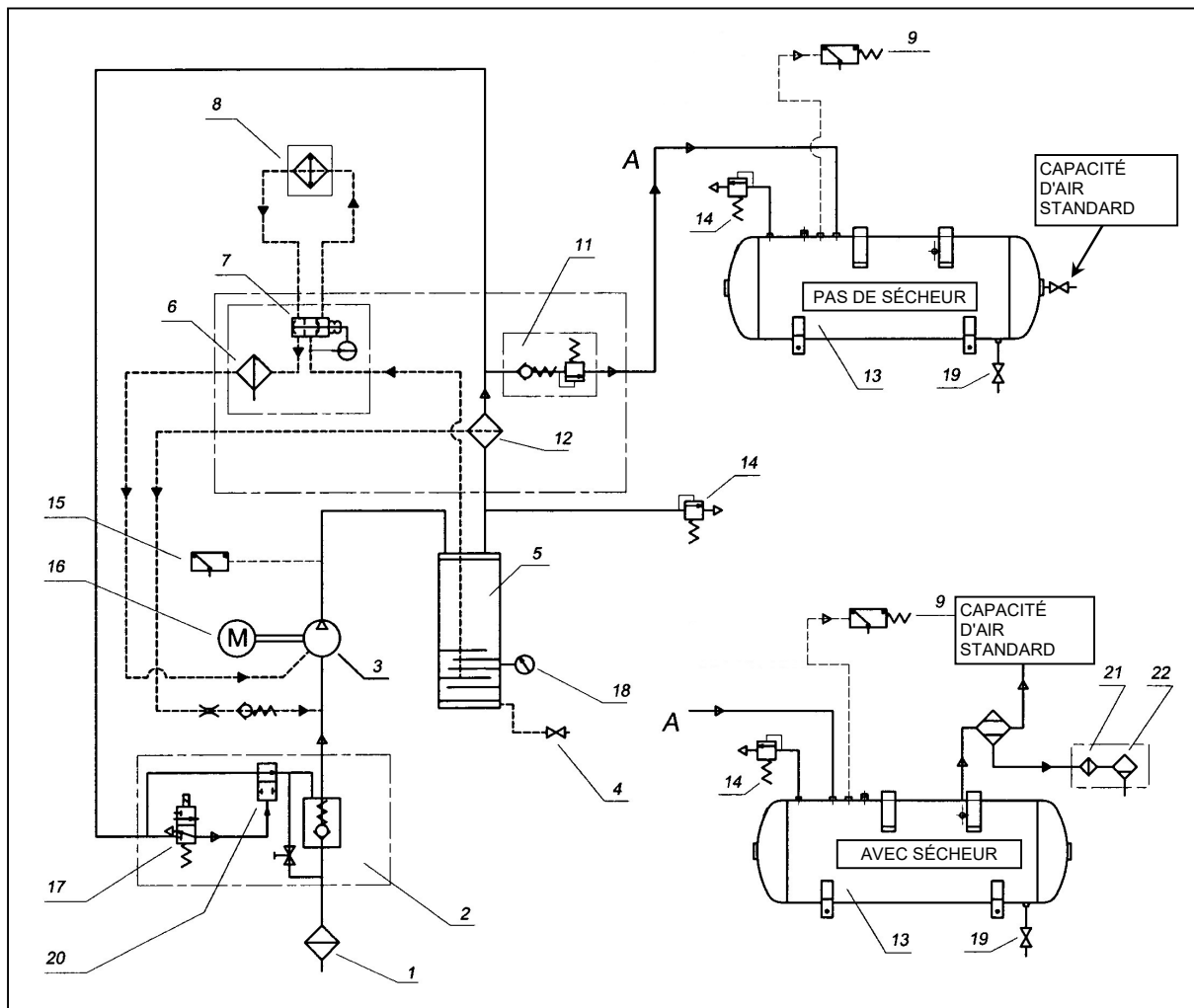

- |    |                           |    |  |
|----|---------------------------|----|--|
| 1  | FILTRE D'ASPIRATION       | 13 | RÉCEPTEUR D'AIR                            |
| 2  | RÉGULATEUR D'ASPIRATION   | 14 | VALVE DE SÉCURITÉ                          |
| 3  | COMPRESSEUR À VIS         | 15 | TEMPÉRATURE DE L'HUILE DE SÉCURITÉ         |
| 4  | VANNE DE DÉCHARGE D'HUILE | 16 | MOTEUR ÉLECTRIQUE                          |
| 5  | COLLECTEUR D'HUILE        | 17 | ELECTROVANNE EN FONCTIONNEMENT SANS CHARGE |
| 6  | FILTRE À HUILE            | 18 | NIVEAU D'HUILE                             |
| 7  | VALVE THERMOSTATIQUE      | 19 | VANNE DE DÉCHARGE DE CONDENSAT             |
| 8  | REFROIDISSEUR AIR-HUILE   | 20 | ÉLECTROVANNE DE PURGE                      |
| 9  | CAPTEUR DE PRESSION       | 21 | PIÈGE À IMPURETÉS                          |
| 11 | VALVE DE PRESSION MINIMUM | 22 | ÉLECTROVANNE DE DÉCHARGE DE CONDENSAT      |
| 12 | SÉPARATEUR AIR-HUILE      |    |  |

LES PIÈCES 5, 7 ET 11 SONT INTÉGRÉES DANS 1 BLOC.

## 27.0 CALIBRATIONS POUR SÈCHEUR

### VANNE DE DÉRIVATION POUR GAZ CHAUD

N.B. Ces vannes ont déjà été calibrées et ne nécessitent pas de réglage. Un point de rosée différent du point nominale dépend généralement de causes qui ne sont pas attribuables à leur fonctionnement.

- 1) Bouchon de fermeture
- 2) Vis de réglage

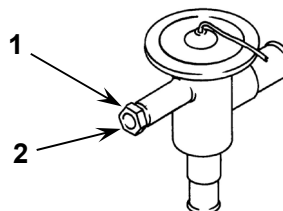

### PRESSIIONS DE TRAVAIL ET TEMPÉRATURES DU R513a

	CÔTÉ ASPIRATION DU COMPRESSEUR DE RÉFRIGÉRATION	
	Températ. d'évaporat. °C	Pression d'évaporation
VALEURS NOMINALES (Température 20°C)	1 à 2	R513A 2,1÷2,3

### 27.1 SCHÉMA DE FLUX DU SÈCHEUR

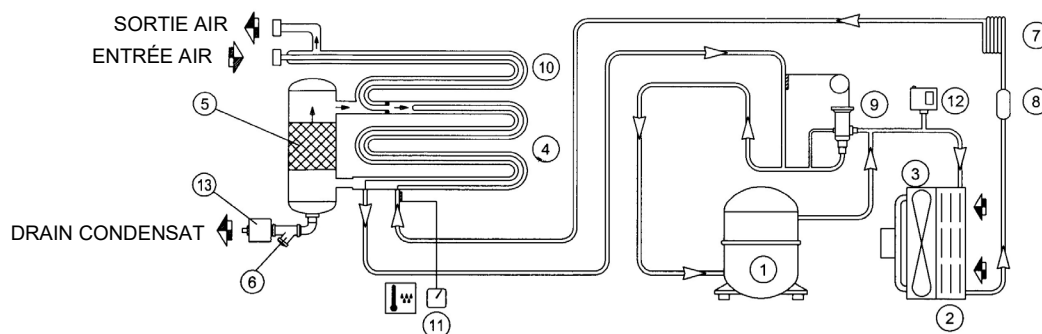

- 1 COMPRESSEUR RÉFRIGÉRANT
- 2 CONDENSATEUR FRÉON
- 3 VENTILATEUR MOTEUR
- 4 ÉVAPORATEUR
- 5 SÉPARATEUR DE CONDENSAT DU DISPOSITIF ANTIBUÉE
- 6 PIÈGE À IMPURETÉS
- 7 TUYAU CAPILLAIRE D'EXPANSION
- 8 FILTRE À LIQUIDE DE RÉFRIGÉRATION
- 9 VANNE DÉRIVATION GAZ CHAUD
- 10 ÉCHANGEUR AIR-A-AIR
- 11 THERMOMÈTRE DU POINT DE ROSÉE
- 12 INTERRUPTEUR PRESSION VENTILATEUR
- 13 ÉLECTROVANNE DE DÉCHARGE DE CONDENSAT