

VIDANGEUR D'HUILE PAR GRAVITÉ 70L

REF. 56750



Manuel d'instructions – Notice originale

Veillez lire ce manuel d'instructions attentivement et entièrement avant toute utilisation



Sommaire

1.	Instructions de sécurité	3
1.1.	Instructions générales de sécurité	3
1.2.	Instructions particulières de sécurité	4
2.	Présentation	5
2.1.	Caractéristiques techniques	5
2.2.	Vue générale	5
3.	Mise en service	6
3.1.	Vérification du contenu	6
3.2.	Montage	6
3.3.	Préparation	6
4.	Utilisation	6
4.1.	Collecte des huiles	6
4.2.	Vidange de la cuve	7
5.	Maintenance	7
5.1.	Entretien	7
5.2.	Stockage	8
6.	Problèmes – Solutions	8
7.	Vue éclatée	8
8.	Garantie et conformité du produit	9



*Protection
Oculaire*



*Protection des
mains*



*Port tenue
de travail*



*Port chaussures
de sécurité*



*Protection
contre les
éclaboussures*

1. Instructions de sécurité



AVERTISSEMENT ! Lire consciencieusement tout le manuel d'instructions et en respecter les consignes. Apprendre à se servir correctement du produit à l'aide de ce mode d'emploi et se familiariser avec les consignes de sécurité. Conserver-le bien de façon à pouvoir disposer à tout moment de ces informations. Si le produit doit être remis à d'autres personnes, leurs remettre aussi ce mode d'emploi. Pour votre sécurité, le service et la maintenance doivent être effectués régulièrement par un technicien qualifié.

Il est impératif de lire attentivement ces consignes, pour vous permettre d'installer, d'utiliser, de maintenir en état votre appareil, et de diminuer le risque dû à une mauvaise utilisation.

Toute utilisation contraire à ce qui est préconisé ci-dessous, présente des dangers. De ce fait, le constructeur décline toute responsabilité. Veiller à bien respecter les consignes énumérées ci-dessous.

1.1. Instructions générales de sécurité

1. **Utiliser dans un environnement sécurisé.**
2. **Garantir un fonctionnement sûr.**

Veiller à ce que le produit ne soit utilisé, entretenu ou réparé que par un personnel expert et formé. Le personnel qualifié est composé de personnes qui ont été autorisées de par leur formation, leur expérience et leur instruction, ainsi que leurs connaissances sur les normes, conditions et dispositions destinées à prévenir les accidents en vigueur, à réaliser les activités nécessaires et, dans ce contexte, à reconnaître les dangers possibles et à les éviter. Les personnes chargées du fonctionnement, de l'entretien, de la maintenance et de la mise en marche doivent avoir lu et compris la notice d'utilisation. Ils doivent la respecter en tous points pour écarter les dangers de mort de l'utilisateur et des tiers.

3. **Tenir compte du milieu de travail.**

Ne pas exposer l'outil à la pluie. Ne pas utiliser l'outil dans des endroits humides, mouillés ou avec risque de projection d'eau. Ne pas utiliser les outils en présence de liquides ou de gaz inflammables. Conserver la surface propre, rangée et exemptes de matériaux indépendants. S'assurer qu'il y a un éclairage suffisant.

4. **Conserver une zone de travail propre et ordonnée.**

Bien éclairer la zone de travail. La zone de travail doit être visible de la position de travail. Des aires de travail et des établis encombrés sont une source potentielle de blessures. Ne pas y autoriser la présence d'enfants.

5. **Ne pas laisser les visiteurs s'approcher.** Ne pas permettre aux visiteurs de toucher ou manipuler des machines, outils ou rallonges. Tous les visiteurs doivent être éloignés du secteur de travail : être particulièrement vigilants avec les enfants, les personnes non autorisées et les animaux.

6. **Ranger les outils non utilisés.**

Les outils inutilisés doivent être rangés dans un endroit sec ou fermé à clé, hors de portée des enfants. Attendre qu'ils soient refroidis (environ 30 minutes).

7. **Ne pas forcer l'outil et l'utiliser de manière appropriée.**

Un outil donne de meilleurs résultats et est plus sécuritaire s'il est utilisé à la puissance pour laquelle il a été conçu. Ne pas utiliser les outils pour des travaux pour lesquels ils ne sont pas prévus, exemple : les petits outils pour réaliser le travail correspondant à un outil plus gros.

8. **Porter des vêtements et équipement de protection adaptés.** Ne jamais porter de vêtements amples, ni de bijoux : ils peuvent être happés par des pièces en mouvement. Il est recommandé de porter des gants de protection et des chaussures antidérapantes, de contenir les cheveux longs. Toujours porter les lunettes de protection homologuées lors de la manipulation de l'outil.

9. **Maintenir un bon appui.**

Garder toujours son équilibre.

10. **Traiter les outils avec soin.**

Maintenir les outils propres pour optimiser le travail et la sécurité. Suivre les instructions concernant la lubrification et le changement des accessoires. Examiner périodiquement l'outil et, au besoin, confier toute réparation à un service après-vente agréé.

11. Rester alerte.

Se concentrer sur le travail. Faire preuve de jugement. Ne pas se servir de l'outil lorsqu'on est fatigué, sous l'influence de drogues, d'alcool ou de médicaments. Lire les étiquettes d'avertissement si vous prenez des médicaments sur ordonnance pour déterminer si votre jugement ou réflexes sont affaiblis tandis que la prise de médicaments. S'il y a le moindre doute, ne pas utiliser l'outil.

12. Rechercher les pièces endommagées.

Avant d'utiliser l'outil, examiner soigneusement l'état des pièces pour s'assurer qu'elles fonctionnent correctement et qu'elles accomplissent leur tâche. Vérifier l'alignement et la liberté de fonctionnement des pièces mobiles, l'état et le montage des pièces et toutes autres conditions susceptibles d'affecter défavorablement le fonctionnement. Il faut réparer toute pièce dont l'état laisse à désirer ou en remplacer par un poste de service agréé sauf si autrement indiqué dans ce manuel d'instructions. Ne pas utiliser l'outil si aucun contrôle ou l'interrupteur ne fonctionne pas correctement.

13. Ne pas modifier la machine.

Aucune modification et/ou reconversion ne doit être effectuée sur cette machine.

14. Retirer les clés de réglage.

Prendre l'habitude de vérifier que les clés de réglages sont retirées de l'outil avant de mettre en marche.

15. Avertissement.

L'usage d'accessoires ou attachements autres que ceux recommandés dans ce manuel d'instructions peut entraîner des blessures personnelles.

16. Confier la réparation de l'outil à un spécialiste.

Cet outil est conforme aux règles de sécurité prévues. La réparation de cet outil effectuée par des personnes non qualifiées présente des risques de blessures pour l'utilisateur.

1.2. Instructions particulières de sécurité

ATTENTION ! Cet équipement est conçu pour être utilisé par du personnel qualifié. Il ne doit être utilisé qu'après avoir lu et compris les consignes de sécurité et les procédures d'exploitation décrites dans ce manuel d'instruction.

1. Ne pas fumer à proximité de cet équipement.
2. Le tenir à l'écart d'environnement de haute tension, des lieux inflammables et explosifs. Tout feu d'artifice est strictement interdit pendant le fonctionnement de cet outil.
3. Utiliser dans un lieu bien ventilé.
4. Lorsque des fuites sont détectées dans l'équipement ou les tuyaux, fermer immédiatement la pression de l'air et réparer les fuites.
5. Eviter tout démarrage involontaire. S'assurer que la pression de l'air est en position d'arrêt lorsqu'il n'est pas utilisé et avant de raccorder le tuyau d'arrivée d'air.
6. Si une défaillance du tuyau (fuite, présence d'autres composants) est détectée pendant le fonctionnement, éteindre le compresseur d'air immédiatement, procéder à une inspection détaillée et procéder au dépannage.
7. Ne pas dépasser les limites de pression.
8. Garder un extincteur de type ABC à proximité en cas d'incendie.
9. Protéger toujours votre peau (visage, mains, etc.) et vos yeux du contact avec de l'huile et des solvants.
10. Ne pas démarrer le compresseur pendant le temps de l'extraction de l'huile : risque de dégâts de sondes d'extraction et de dommages corporels.
11. Être prudent avec l'huile extraite du véhicule : température de l'huile élevée (entre 40 ~ 60 °C). Se protéger le visage et les mains.
12. Cet outil est prévu pour la récupération de l'huile usagée par gravité. Toute autre utilisation est considérée comme incorrecte.
13. Ne pas exposer la cuve à des sources de chaleur.
14. Ne pas exécuter des soudures sur la cuve.
15. Ne pas modifier les pièces qui composent l'appareil.
16. Utiliser uniquement des pièces de rechange préconisées par le service après-vente agréé.
17. Travailler dans un environnement propre.

18. Vérifier la bonne marche du produit avec son utilisation.
19. N'utiliser que les pièces d'origine. Ne pas démonter la machine, renvoyez-la chez votre fournisseur, sous peine de perdre la validité de la garantie du produit.
20. La machine doit être entretenue régulièrement pour maintenir son fonctionnement.

2. Présentation

Ce produit a pour fonction de vidanger de l'huile de moteur de type automobile, motocycle, bateau, et industrie. La récupération de l'huile par gravité est effectuée avec un entonnoir réglable en hauteur. La vidange de la cuve se fait par mise sous pression pneumatique.

Une fois la cuve mise sous pression, celui-ci peut être utilisé de manière autonome sans raccordement au réseau d'air comprimé. Le niveau de remplissage peut se visualiser grâce à la jauge graduée transparente se trouvant sur le côté de la cuve.

2.1. Caractéristiques techniques

REF. 56750	
Pression d'entrée air	1,0 – 3,0 bars
Capacité du réservoir	70 L
Capacité de l'entonnoir	10 L
Pression d'air pour la vidange du réservoir	1,0 – 3,0 bars
Pression max pour retrait de l'huile	3,0 bars
Hauteur réglable	105 – 140 mm
Tuyau de vidange	1700 mm
Raccord pneumatique	ISO B 6 mm
Température de l'huile aspirée recommandée	40 – 60°C
Poids net	14,0 kg

Présence d'une soupape de sécurité sur réservoir principal qui se déclenche à 3,0 bars.

Remarque : Les performances de cet outil varie en fonction des variations de la pression de l'air et de la capacité du compresseur.

L'utilisation pour les liquides de frein, l'essence, le diesel et autre liquide contenant du méthanol et des cétones ou inflammable est strictement interdite.

L'huile doit être suffisamment fluide pour que l'extraction soit efficace (température de l'huile : 40 à 60°C).

2.2. Vue générale

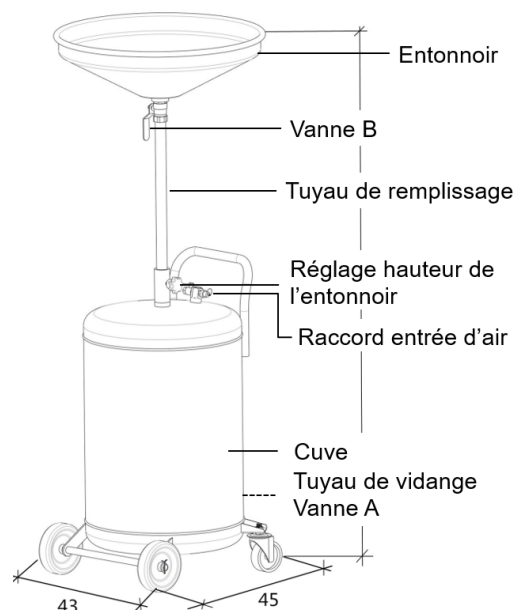

3. Mise en service

3.1. Vérification du contenu

Composition :

- Un réservoir complet et monté ;
- 4 Roues : 2 pivotantes et 2 fixes ; 1 tuyau de vidange ; 1 entonnoir
- Le manuel d'utilisation à conserver.

Vérifier le vidangeur à réception : Si l'appareil est endommagé de quelque façon, contacter le service après-vente agréé. Si possible transmettre des photos et le N° de série/lot de l'appareil.

3.2. Montage

1. Monter les quatre roues : 2 pivotantes côté poignée, 2 fixes à l'opposé.
2. Visser le tuyau de vidange sur l'orifice fileté placé au bas de la cuve : fixer avec une clef appropriée et s'assurer de la bonne étanchéité.
3. Fixer le tube de remplissage, installer l'entonnoir sur le tube, et régler la hauteur. S'assurer de l'horizontalité de l'entonnoir et positionner la grille.

Remarque : Ajouter du téflon sur les filetages afin d'assurer une bonne étanchéité.

3.3. Préparation

- S'assurer que tous les tuyaux sont bien serrés.
- Fermer toutes les vannes.
- Arrêter le moteur du véhicule.

Rappel : la température de l'huile à extraire doit se situer entre 40 et 60°C. Si nécessaire faire tourner le moteur un certain temps.

CONSEIL : utiliser le vidangeur sur un terrain plat pour éviter de glisser pendant le fonctionnement.



ATTENTION ! Ne pas utiliser pour une température de l'huile supérieure à 80°C : risque de dommages sérieux aux composants et dysfonctionnement de l'appareil.

4. Utilisation

4.1. Collecte des huiles

1. S'assurer que la totalité du volume d'huile à extraire est adapté au volume de la cuve. Dans le doute vidanger la cuve.
2. Placer le vidangeur sous le moteur du véhicule monté sur un pont.
3. Adapter la hauteur de l'entonnoir du vidangeur sous l'orifice d'écoulement, pour approcher le plus possible la cuve au point de décharge.
4. S'assurer que la vanne A est bien fermée et que le flexible de vidange est bien accroché à la poignée de transport.
5. Procéder à la vidange du véhicule. Si la vanne (B) située sous l'entonnoir est ouverte, l'huile descend directement dans le réservoir. Si la vanne est fermée, l'huile reste dans l'entonnoir pour une éventuelle inspection.

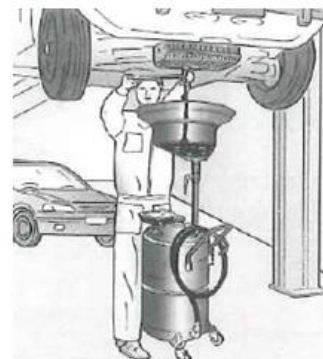

Remarques :

- Utiliser le vidangeur sur une surface plane.

- S'assurer que la totalité du volume d'huile à extraire est adapté au volume de la cuve. Dans le doute vidanger le réservoir.
- Ne pas utiliser pour une température d'huile supérieure à 60°C : risque de dommages sérieux aux composants et dysfonctionnement de l'appareil.
- Ne pas stocker l'huile récupérée dans l'appareil, la transférer dans les récipients prévus pour son recyclage.

**ATTENTION !**

Ne jamais remplir le reservoir au-delà de la limite indiquée par la jauge du reservoir.

4.2. Vidange de la cuve

En fonction du niveau d'huile de la cuve (se référer au niveau indiqué par la jauge extérieure de la cuve), réaliser la vidange, tel que décrit ci-dessous :

**ATTENTION !**

Pour la vidange de l'huile usagée, ne pas renverser le réservoir.

1. Fermer toutes les vannes (A – B – C).
2. Positionner et fixer le crochet du flexible de vidange au réservoir de stockage externe.
3. Brancher le compresseur au raccord D.
4. Ouvrir la vanne C progressivement pour ajuster la pression de la cuve (la soupape de sécurité se déclenche dès que la pression max est atteinte).
5. Couper et débrancher l'air comprimée.
6. Ouvrir la vanne (A) pour la vidange de la cuve.
7. Après l'évacuation, fermer la vanne (A). Si le niveau dans la cuve est trop faible la vidange ne peut être réalisée (pas de niveau apparent dans la jauge extérieure).

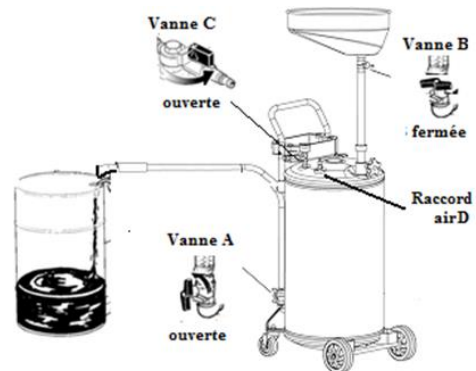

Remarque : Ne jamais remplir la cuve. Respecter la plage de niveau de jauge.

5. Maintenance

5.1. Entretien

Avant tous travaux d'entretien débrancher impérativement l'air comprimé. Il doit être vérifié par une personne qualifiée.

Avant chaque utilisation :

- Vérifier le fonctionnement et l'état d'usure de: tuyauterie, robinets, roues, cuve, etc.
- Vérifier le bon fonctionnement de la soupape de sûreté.
- Cuve : contrôle de la corrosion, fuites.
- Tuyau de vidange : contrôle de l'étanchéité, présence de fissure, de pli, etc.
- Tuyau de remplissage : présence de corrosion, de fuites, etc.
- Entonnoir : présence de fuites.

Maintenance annuelle :

Contrôle visuel complet de toutes les parties afin de détecter la présence de fuite, fissures, gonflement, étanchéité, pli, usure.

Respecter rigoureusement les instructions d'entretiens et de réparation de la présente notice : elles doivent être réalisées par du personnel qualifié.

La durée de vie est fonction de la fréquence d'utilisation : un outil bien entretenu, dans des conditions normales d'utilisation, peut être utilisé pendant plusieurs années.

5.2. Stockage

Conserver l'équipement à l'abri des intempéries / de l'humidité / de l'eau.

6. Problèmes – Solutions

Problèmes	Cause probable	Solution
La cuve ne peut être vidangée	La cuve est remplie au-delà du marquage "max" de la jauge	Vider l'huile, sans pression d'air dans un récipient, jusqu'au marquage "max"

7. Vue éclatée

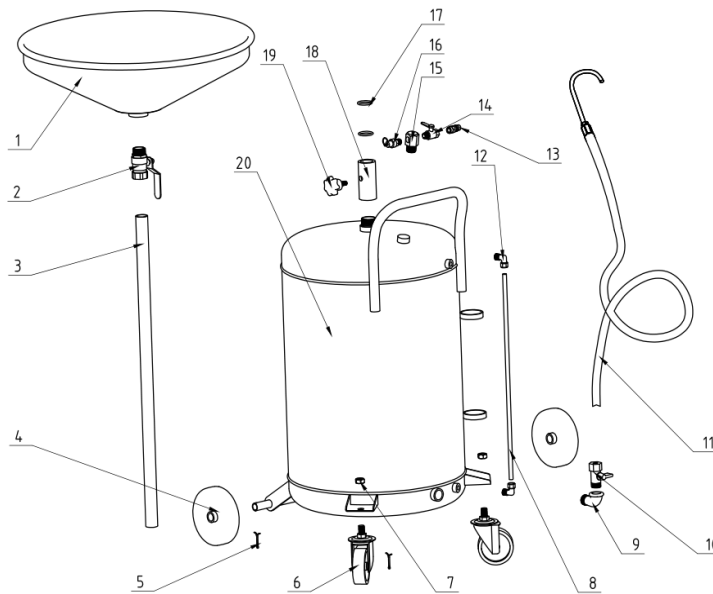

N°	Description	N°	Description
1	Entonnoir	11	Tuyau de vidange
2	Vanne	12	Raccord coudé
3	Tube	13	Entrée d'air
4	Roues	14	Vanne
5	Goupille	15	Raccord
6	Roulettes	16	Soupape de sécurité
7	Écrou	17	Joint
8	Jauge	18	Support de fixation
9	Raccord coudé	19	Poignée de serrage
10	Vanne	20	Cuve

8. Garantie et conformité du produit

La garantie ne peut être accordée suite à une utilisation anormale, une manœuvre erronée, une modification électrique, un défaut de transport, de manutention ou d'entretien, l'utilisation de pièces ou d'accessoires non d'origine, des interventions effectuées par du personnel non agréé, l'absence de protection ou dispositif sécurisant l'opérateur : le non-respect des consignes précitées exclut votre machine de notre garantie

Protection de l'environnement :

Votre appareil contient de nombreux matériaux recyclables. Nous vous rappelons que les appareils usagés ne doivent pas être mélangés avec d'autres déchets. Les produits électriques ne doivent pas être mis au rebut avec les déchets ménagers. Merci de les recycler dans les points de collecte prévus à cet effet. Adressez-vous auprès des autorités locales ou de votre revendeur pour obtenir des conseils sur le recyclage.



Cet appareil est conforme aux dispositions de la directives Machines 2006/42/EC.