

SPC 32 TE VEL

PERCEUSE SUR COLONNE



E-SHOP



COMMANDEZ DIRECTEMENT
VOS PIÈCES DÉTACHÉES !



EXTENSION DE GARANTIE

ENREGISTREZ-VOUS



SOMMAIRE**CHAPITRE 1 - INTRODUCTION**

1.1	Introduction	page 3
1.2	Pictogrammes de sécurité machine	page 3
1.3	Pictogrammes présents dans cette notice d'instructions	page 3
1.4	Prescriptions générales de sécurité	page 4
1.5	Prescriptions particulières de sécurité	page 5
1.6	Protection de l'opérateur	page 6
1.7	Manutention	page 6
1.8	Installation	page 6
1.9	Nettoyage	page 6
1.10	Raccordement électrique	page 6

CHAPITRE 2 - MAINTENANCE

2	Maintenance	page 7
---	-------------	--------

CHAPITRE 3 - REGLAGES

3.1	Réglage de la butée de profondeur	page 8
3.2	Réglage du ressort de rappel de broche	page 8
3.3	Réglage du jeu de fourreau	page 8

CHAPITRE 4 - UTILISATION DE LA TABLE/ETAU REVERSIBLE

4	Utilisation de la table étau réversible	page 9
---	---	--------

CHAPITRE 5 - VARIATEUR DE VITESSES

5	Fonctionnement du variateur	page 10
---	-----------------------------	---------

CHAPITRE 6 - MISE EN FONCTIONNEMENT

6	Mise en fonctionnement	page 10
---	------------------------	---------

CHAPITRE 7 - DESCRIPTION ET CARACTERISTIQUES PRINCIPALES

7.1	Présentation	page 11
7.2	Identification	page 11
7.3	Caractéristiques techniques	page 11
7.4	Niveau sonore	page 11

CHAPITRE 8 - ARROSAGE

8	Arrosage	page 11
---	----------	---------

CHAPITRE 9 - ENCOMBREMENTS

9	Encombresments	page 12
---	----------------	---------

CHAPITRE 10 - SCHEMA ELECTRIQUE

10	Schéma électrique	page 13
----	-------------------	---------

CHAPITRE 11 - GARANTIE

11	Garantie	page 14
----	----------	---------

CHAPITRE 12 - PROTECTION DE L'ENVIRONNEMENT

12	Protection de l'environnement	page 15
----	-------------------------------	---------

CHAPITRE 13 - DECLARATION DE CONFORMITE

13	Déclaration de conformité	page 16
----	---------------------------	---------

CHAPITRE 1 - INTRODUCTION**1.1 INTRODUCTION**

Pour des raisons de sécurité, lire cette notice d'instructions attentivement avant d'utiliser cette machine. Toutes non-observations des instructions causeront des dommages aux personnes et/ou à la machine.

Cette notice d'instructions est destinée à l'opérateur, au réglleur et à l'agent de maintenance.

Cette notice d'instructions est une partie importante de votre équipement. Elle donne des règles et des guides qui vous aideront à utiliser cette machine sûrement et efficacement. Vous devez vous familiariser avec les fonctions et le fonctionnement en lisant attentivement cette notice d'instructions. Pour votre sécurité, il est en particulier très important que vous lisiez et observiez toutes les recommandations sur la machine et dans cette notice d'instructions.

Ces recommandations doivent être strictement suivies à tout moment lors de l'emploi et de l'entretien de la machine. Un manquement au suivi des guides et avertissements de sécurité de la notice d'instructions et sur la machine et/ou une utilisation différente de celle préconisée dans la notice d'instructions peut entraîner une défaillance de la machine et/ou des blessures.

Veillez conserver cette notice d'instructions avec la machine ou dans un endroit facilement accessible à tout moment pour vous y référer ultérieurement. Assurez-vous que tout le personnel impliqué dans l'utilisation de cette machine peut la consulter périodiquement. Si la notice d'instructions vient à être perdue ou endommagée, veuillez nous consulter ou consulter votre revendeur afin d'en obtenir une nouvelle copie.

Utiliser toujours des composants et pièces SIDAMO. Le remplacement de composants ou de pièces autres que SIDAMO peut entraîner une détérioration de la machine et mettre l'opérateur en danger.

Cette notice décrit les consignes de sécurité à appliquer par l'utilisateur. Il est de la responsabilité de l'employeur ou de l'utilisateur, suivant l'article L.4122-1 du code du travail, de prendre soin de sa santé et de sa sécurité et de celles des autres personnes concernées par ces actes ou omissions, conformément, en particulier, aux instructions qui lui sont données.

L'employeur doit réaliser une évaluation des risques particuliers liés à son activité, doit former les travailleurs à la machine et à la prévention de ces risques, et informe de manière appropriée les travailleurs chargés de l'utilisation ou de la maintenance des équipements de travail, des instructions ou consignes les concernant.

Avant toute mise en service, nous vous recommandons de lire attentivement cette notice afin de connaître votre machine, ses différents emplois et contre-indications.

Des symboles apposés sur la machine attirent l'attention sur les règles de sécurité à adopter.

1.2 PICTOGRAMMES DE SECURITE MACHINE

Signification des pictogrammes de sécurité apposés sur la machine (les maintenir propres et les remplacer lorsqu'ils sont illisibles ou décollés) :



Port de lunettes de protection obligatoire



Port de protection auditive obligatoire



Lire attentivement la notice d'instructions



Port de chaussures de sécurité obligatoire



Port de gants
Il n'est pas conseillé de porter des gants pendant l'usinage. Les réserver aux opérations de nettoyage, machine à l'arrêt ou pour toutes opérations présentant des risques de coupure, brûlure, pincement ...



Ne porter aucun vêtement ample, des manches larges, des bijoux, des bracelets, des montres, alliance, ...
Porter des coiffes pour les cheveux longs

1.3 PICTOGRAMMES PRESENTS DANS CETTE NOTICE D'INSTRUCTIONS

Danger direct pour les personnes et dommages de la machine



Dommages possibles de la machine ou de son environnement



Effectif minimal requis pour certaines opérations

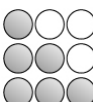

Niveau de capacité technique : opérateur, utilisateur



Niveau de capacité technique : réglleur, entretien



Niveau de capacité technique : agent de maintenance



Note



Les opérations électriques doivent être effectuées par du personnel qualifié et habilité aux travaux électriques basse tension.

1.4 PRESCRIPTIONS GENERALES DE SECURITE

Pour réduire les risques d'incendie, de choc électrique, de choc mécanique et de blessure des personnes lors de l'utilisation des outils électriques, respecter les prescriptions de sécurité de base.

Cette notice d'instructions ne prend en compte que les comportements raisonnablement prévisibles.

Nos machines sont conçues et réalisées en considérant toujours la sécurité de l'opérateur.

Nous déclinons toute responsabilité pour tout dommage dû à l'inexpérience, à une utilisation incorrecte de la machine et/ou à son endommagement et/ou au non-respect des instructions et règles de sécurité contenues dans cette notice d'instructions.

En règle générale, les accidents surviennent toujours à la suite d'une mauvaise utilisation ou d'une absence de lecture de la notice d'instructions.

Nous vous rappelons que toute modification de la machine entraînera un désengagement de notre part.

Vérifier la présence, l'état et le fonctionnement de toutes les protections avant de débiter le travail.

S'assurer que les pièces mobiles fonctionnent correctement, qu'il n'y a pas d'éléments endommagés et que la machine fonctionne parfaitement pendant sa mise en service.

Seul le personnel compétent et autorisé est autorisé à réparer ou remplacer les pièces endommagées.

Conserver une zone de travail propre et ordonnée.

Veiller à ce que toute la zone de travail soit visible de la position de travail.

Des aires de travail et des établis encombrés sont une source potentielle de blessures.

Ne pas utiliser la machine à l'extérieur, dans des locaux très humides, en présence de liquides inflammables ou de gaz.

Positionner la machine dans une zone de travail suffisamment éclairée.

La machine est interdite aux jeunes travailleurs âgés de moins de dix-huit ans.

Ne laisser personne, particulièrement les enfants ou des animaux, non autorisés dans la zone de travail, toucher les outils ou les câbles électriques et les garder éloignés de la zone de travail.

Ne jamais s'éloigner de la machine en cours de fonctionnement. Toujours couper l'alimentation secteur. Ne s'éloigner de la machine que lorsque cette dernière est complètement à l'arrêt.



Ne pas forcer l'outil, il fera un meilleur travail et sera plus sûr au régime pour lequel il est prévu.

Ne pas forcer les petits outils pour réaliser le travail correspondant à un outil plus gros.

Ne pas utiliser les outils pour des travaux pour lesquels ils ne sont pas prévus.



Ne pas endommager le câble d'alimentation électrique.

Ne jamais tirer sur le câble d'alimentation électrique pour le retirer de la prise de courant.

Maintenir le câble d'alimentation électrique éloigné des sources de chaleur, des parties grasses et/ou des bords tranchants.

Protéger le câble d'alimentation électrique contre l'humidité et tous risques éventuels de dégradations.

Vérifier périodiquement le câble d'alimentation électrique et s'il est endommagé, le faire réparer par un réparateur agréé.

L'interrupteur défectueux doit être remplacé par un service agréé.

Ne pas utiliser la machine si l'interrupteur ne commande ni l'arrêt ni la marche.



Ne pas présumer de ses forces.

Toujours garder une position stable et un bon équilibre.

Surveiller ce que l'on fait, faire preuve de bon sens et ne pas utiliser la machine en état de fatigue.

Toujours utiliser les deux mains pour faire fonctionner cette machine.

L'utilisation de tout accessoire, autre que ceux décrits dans la notice d'instructions, peut présenter un risque de blessures des personnes.

L'utilisateur est responsable de sa machine et s'assure que :

- La perceuse sur colonne est utilisée par des personnes ayant eu connaissance des instructions et autorisées à le faire.
- Les règles de sécurité ont bien été respectées.
- Les utilisateurs ont été informés des règles de sécurité.
- Les utilisateurs ont lu et compris la notice d'instructions.
- Les responsabilités pour les opérations de maintenance et d'éventuelles réparations ont bien été assignées et observées.
- Les défauts ou dysfonctionnements ont été immédiatement notifiés à un réparateur agréé ou auprès de votre revendeur.
- La perceuse sur colonne doit être utilisée dans les domaines d'application décrits dans cette notice.
- Toute utilisation autre que celle indiquée sur la présente notice d'instructions peut constituer un danger.
- Les protections mécaniques et/ou électriques ne doivent pas être enlevées ou shuntées.
- Aucune modification et/ou reconversion ne doit être effectuée.

SIDAMO décline toute responsabilité pour des dommages causés aux personnes, animaux ou objets par suite de non-respect des instructions et règles de sécurité contenues dans cette notice d'instructions.

1.5 PRESCRIPTIONS PARTICULIÈRES DE SÉCURITÉ**Prescriptions particulières de sécurité pour les perceuses sur colonne.**

Avant utilisation, la machine doit être montée correctement dans son ensemble.

Ne pas brancher si la perceuse n'est pas placée sur une surface plate et stable, sans obstacles et bien éclairée.

Ne pas utiliser la machine sans le carter de protection courroies.

Ajuster l'écran de protection afin d'empêcher l'accès à la partie non travaillante de l'outil.

Ne pas utiliser de foret endommagé ou déformé.

S'assurer que le choix et la vitesse de rotation du foret correspondent au matériau à percer.

Vérifier la bonne tension des courroies.

Utiliser des vitesses de perçage adéquates. Le choix d'une vitesse doit être effectué lorsque la perceuse est arrêtée.

S'assurer que le foret est fermement bloqué dans le mandrin.

Ne pas toucher le foret en mouvement.

Porter toujours des lunettes de protection.

Dans tous les cas, rester concentré sur le travail.

Il n'est pas conseillé de porter des gants pendant l'usinage. Les réserver aux opérations de nettoyage.

Pour toutes les opérations présentant des risques de coupure, brûlure, pincement, happement, enroulement, écrasement notamment chargement et déchargement des pièces à usiner, changement de l'outil, manipulation de la table, de l'étau, des brides et de la pièce à usiner, arrêter la machine et porter des gants de protection.

La précipitation fait rarement gagner du temps : l'outil chauffe, il s'émousse, il faut le réaffûter. Le travail est mal fait. Les risques d'accidents sont multipliés.

Porter une protection auditive.

Ne jamais maintenir les pièces à usiner à la main, les bloquer soigneusement à l'aide d'outils appropriés tels que les étaux et systèmes de brides.

Les tôles minces sont les plus dangereuses :

- Leur faible épaisseur les rend coupantes.
- Le foret a tendance à plonger en débouchant.
- Les trous déportés augmentent les risques car la pièce, en tournant, décrit un cercle. Les doigts, les poignets, les avant-bras et même la poitrine sont particulièrement exposés.

Utiliser des montages et des brides :

- Support pour pièce dénivelée et flexible.
- Guidage pour percer de petits trous sur une douille mince.

Ajuster la table ou le réglage en profondeur de perçage pour ne pas percer la table.

Maintenir toujours la table de travail propre et non encombrée.

Porter une protection respiratoire pour réduire le risque d'inhalation de poussières dangereuses.

Il est très important d'empêcher le renversement du liquide de coupe sur la zone environnante, créant en cela un risque de glissade.

Avant de changer une pièce à percer, un foret, une vitesse et avant d'effectuer toute opération de mise en position ou enlèvement des déchets de matériau, arrêter la machine en appuyant sur l'arrêt coup de poing à accrochage.

Pour utiliser l'arrêt coup de poing à accrochage, fermer le capot du boîtier de commandes sans le verrouiller.

Déconnecter l'alimentation électrique pour toute opération plus importante (maintenance, entretien, ...).

Ne pas ajouter d'accessoires supplémentaires en vue d'opérations pour lesquelles ils ne sont pas conçus.

L'utilisation d'un accessoire inapproprié est synonyme de risques d'accidents.

Garder le carter ventilateur propre et non couvert pour assurer correctement le fonctionnement de la machine.

Maintenir toujours le foret propre.

Ne pas nettoyer le foret lorsqu'il est en mouvement.

Le foret peut devenir très chaud pendant le fonctionnement de la machine. Attendre le refroidissement du foret avant le remplacement.

Pour le nettoyage, retirer les copeaux en portant des lunettes et des gants, machine à l'arrêt et les collecter dans des bacs. Éviter la soufflette, préférer l'aspirateur, la brosse, le pinceau à long manche ou un crochet.

Ne pas laver la machine avec un jet d'eau sous pression car risque de faire pénétrer celle-ci dans la partie électrique.

Ne pas utiliser de solvant ou de détergents agressifs.

Arrêter le moteur et vérifier que les parties mobiles sont bloquées, lors du déplacement de la perceuse.

Stocker la machine dans un endroit sec et hors de portée des enfants.



Les accidents sont généralement la conséquence de :

- Absence d'accessoires qui permettent de maintenir correctement la pièce à usiner.
- Désordre : les accessoires, s'ils existent, ne sont pas rangés et l'opérateur ne les trouvant pas, s'en passe.
- Un mode opératoire inapproprié ou dangereux.
- Une formation, un apprentissage, et/ou une expérience insuffisante des opérateurs pour l'utilisation de la machine.
- Absence des carters de protection pendant l'utilisation de la machine.
- Des vêtements non ajustés, l'absence de lunettes pour certains travaux.

1.6 PROTECTION DE L'OPERATEUR



Pour la sécurité de l'opérateur, veiller à ce que les parties non travaillantes soient toujours recouvertes par un carter de protection.

Cette machine est conçue pour un seul opérateur.

L'opérateur doit porter des équipements de protection individuelle adaptés :

- Lunettes de protection.
- Protection auditive.
- Chaussures de sécurité.
- Gants de protection.

L'opérateur doit porter des vêtements ajustés et si nécessaire des coiffes pour cheveux longs.

L'opérateur ne doit pas porter par exemple :

- De vêtement ample, de manches larges.
- De bracelets, de montre, d'alliance, de bijoux.
- Tout autre objet risquant de s'accrocher aux éléments mobiles de la machine.



1.7 MANUTENTION

Pour soulever la perceuse, utiliser des câbles larges en Polyester étiré de capacité adéquate. Positionner le câble comme l'indique la figure ci-dessous.

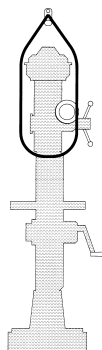

1.8 INSTALLATION

Placer la machine sur un sol en béton de 200 mm d'épaisseur environ et dont la largeur dépasse la base de 100 mm de chaque côté. S'assurer que la surface du sol est nivelée et lisse. Prévoir 3 ou 4 trous (selon le type de l'embase) de 50 mm de diamètre pour les boulons de fondation. Positionner les boulons de 12 mm de diamètre et effectuer la coulée. Attendre que le ciment se solidifie et procéder au nivellement en serrant graduellement les boulons jusqu'à ce que la machine soit parfaitement calée.

1.9 NETTOYAGE

Toutes les machines sont livrées avec les parties rectifiées recouvertes d'une cire protectrice antirouille. Avant d'utiliser la machine, retirer cette cire avec un produit diluant. Cette opération est très importante et doit être effectuée avec le plus grand soin : ne pas retirer la cire pourrait engendrer des grippages.

1.10 RACCORDEMENT ELECTRIQUE

S'assurer que le voltage du moteur correspond à celui de la ligne d'alimentation. Pour les moteurs triphasés bipolaires, le voltage est unique donc, si la tension du secteur ne correspond pas à celle du moteur, il faudra remplacer le moteur. Effectuer le branchement au moyen du tronçon de câble qui sort à l'arrière de la boîte électrique comme l'indique la figure ci-dessous. Prévoir, en amont de la connexion, un interrupteur général muni de fusibles (de type Am).

Pour le branchement utiliser une prise conforme aux normes « EN 60309-1 ».

IMPORTANT : vérifier que la broche tourne dans le sens des aiguilles d'une montre. La garantie ne comprend pas les dommages dus à une mauvaise connexion.

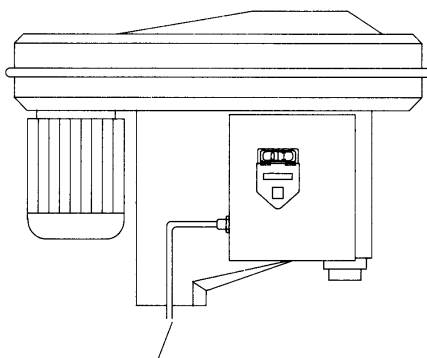

RACCORDEMENT AU RESEAU ELECTRIQUE

CHAPITRE 2 - MAINTENANCE

Tous les jours, avant d'allumer la perceuse, lubrifier toutes les parties coulissantes et rectifiées.

Faire particulièrement attention au fourreau et à la colonne.

Lubrifier également le mécanisme pour la montée de la table au moyen du graisseur prévu à cet effet se trouvant sur le bras.

Tous les ans, graissez le fourreau de broche (7 fig.6) en introduisant la graisse par le bouchon (6 fig.6).

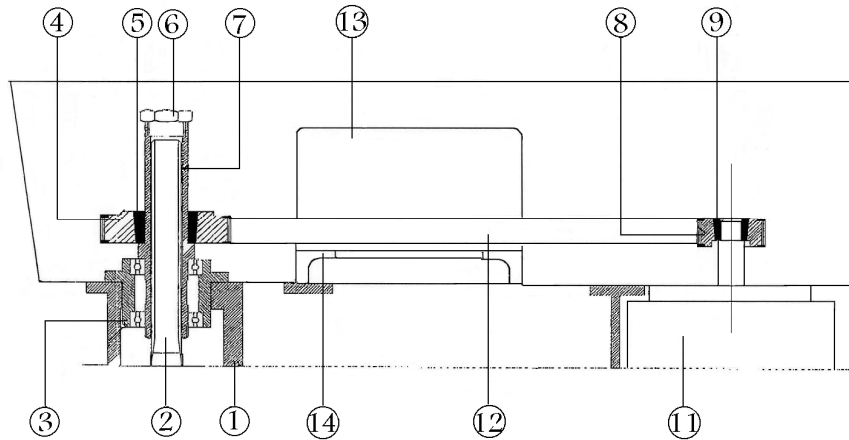

FIG.6

NOMENCLATURE (FIG.6)

1	tête	8	poulie / moteur
2	broche	9	douille / poulie
3	douille	11	moteur
4	poulie de broche	12	courroie crantée
5	douille / poulie	13	variateur
6	bouchon	14	support variateur
7	douille guide / broche		

CHAPITRE 3 - REGLAGES**3.1 REGLAGE DE LA BUTEE DE PROFONDEUR (FIG.1)**

Pour arrêter le perçage à la profondeur désirée, desserrer la poignée (1 fig.1) et amener le vernier à la position indiquant la profondeur souhaitée sur la règle millimétrée ; bloquer la poignée et procéder au perçage.

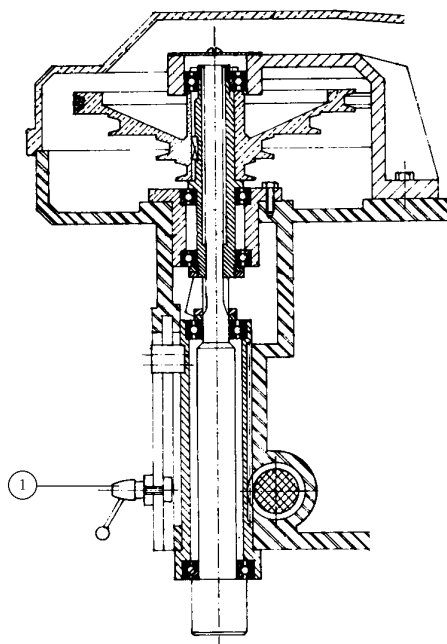

FIG.1

3.2 REGLAGE DU RESSORT DE RAPPEL DE BROCHE (FIG.2)

La perceuse est livrée avec la broche contrebalancée par un ressort à spirale.

Pour régler ce ressort desserrer la vis (43 fig.2) d'une main en tenant le couvercle (30 fig.2) de l'autre main ; faire ensuite tourner le couvercle dans le sens qui convient pour tendre plus ou moins le ressort puis serrer de nouveau la vis (43 fig.2).

IMPORTANT : l'opérateur devra éviter de faire revenir la broche trop brutalement pour ne pas courir de risques et ne pas compromettre la durée de vie du ressort.

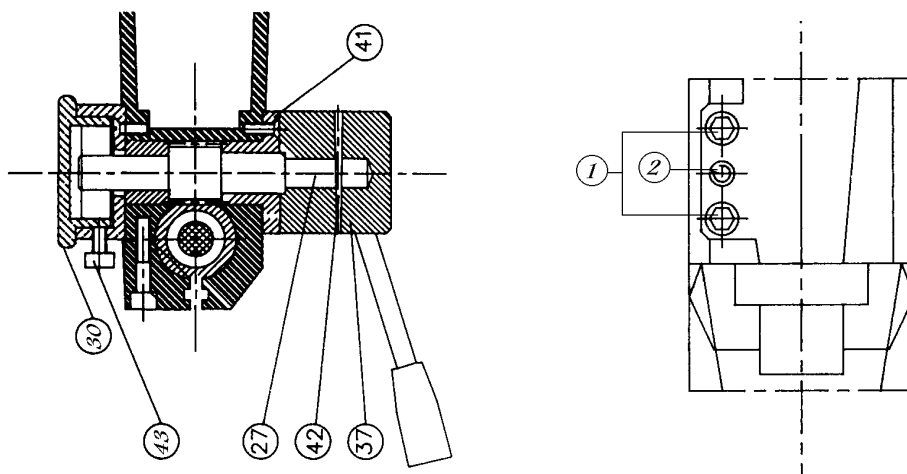

FIG.2

3.3 REGLAGE DU JEU DE FOURREAU (FIG.2)

Si le fourreau de la perceuse a trop de jeu ou s'il coulisse trop difficilement, le régler en agissant sur les vis (1 fig.2) et sur la vis sans tête (2 fig.2). Si le fourreau coulisse difficilement, desserrer les vis, serrer la vis sans tête et resserrer les vis. Si le fourreau a trop de jeu, effectuer la même opération en desserrant la vis sans tête au lieu de la serrer.

CHAPITRE 4 - UTILISATION DE LA TABLE/ETAU REVERSIBLE (FIG.3)

Pour retourner la table, desserrer la vis (54 fig.3), extraire la goupille (58 fig.3) et faire tourner l'ensemble table/étau.

ATTENTION : avant de tourner l'ensemble table/étau, assurez-vous que la table soit bien fixer (bloquer fermement la poignée (52 fig.3) ou démonter le plateau (51 fig.3) afin d'éviter qu'il tombe).

Eviter de trop serrer la vis (54 fig.3) pour ne pas risquer de casser le pivot du bras.

Pour faire tourner la table sur elle-même, desserrer la poignée (52 fig.3).

Pour faire coulisser l'étau dans son siège, desserrer la poignée (57 fig.3).

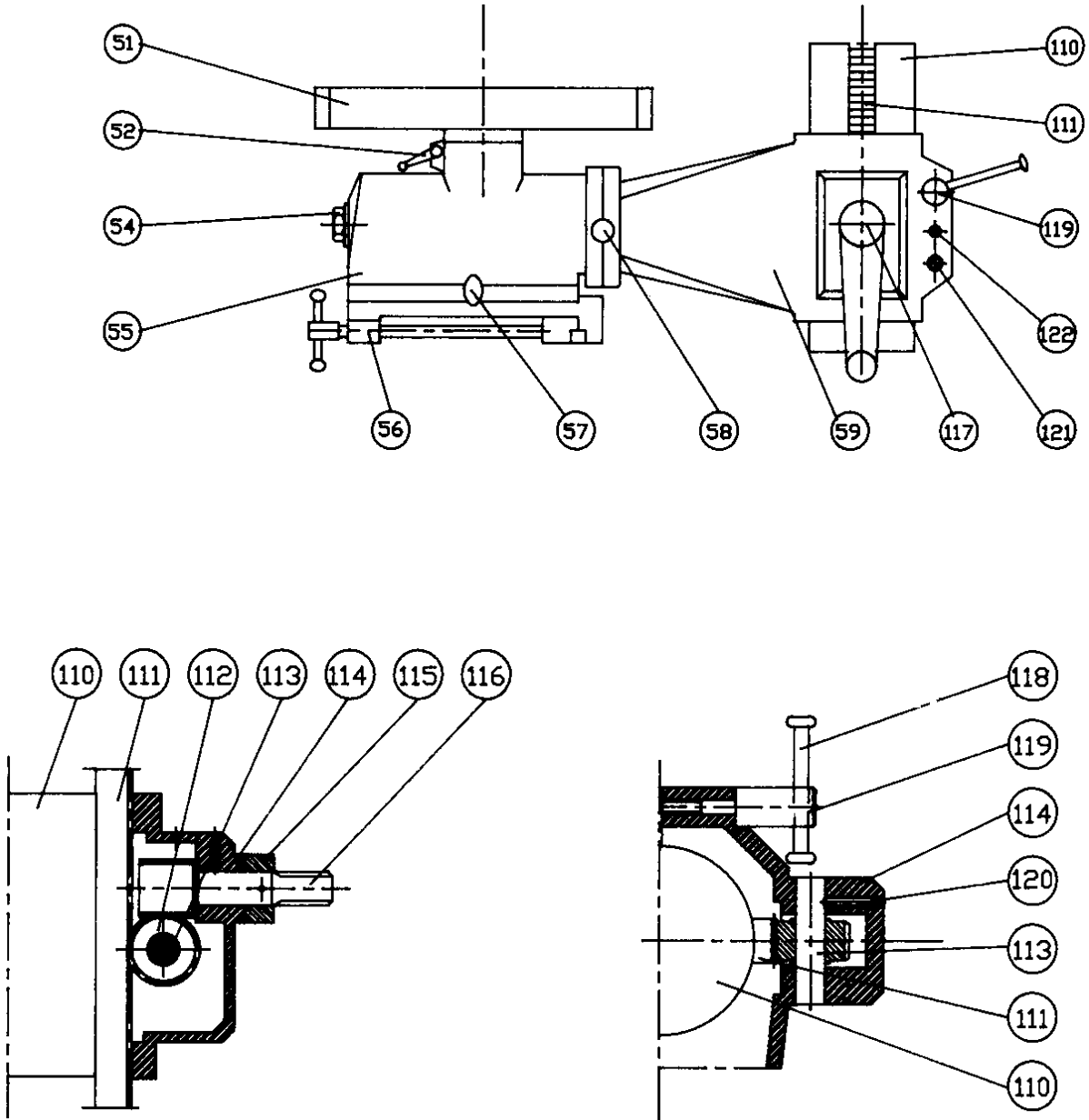

FIG.3

CHAPITRE 5 - VARIATEUR DE VITESSES

FONCTIONNEMENT DU VARIATEUR (FIG.4)

1. Appuyez sur l'interrupteur blanc (1 fig.4), le ventilateur du moteur se met à fonctionner.
2. Appuyez une seconde fois pour entraîner la rotation de la broche.
3. Augmentez ou diminuez la vitesse en variant le potentiomètre (2 fig.4) (vitesses : 80 à 2030 tr/mn).
4. La vitesse apparaît sur l'affichage digital (3 fig.4).
5. Sélectionnez l'interrupteur (4 fig.4) pour l'arrosage.
6. Sélectionnez l'interrupteur situé à gauche de la tête de perceuse pour l'éclairage.
7. Pour l'arrêt du variateur, appuyer sur l'interrupteur rouge (6 fig.4).
8. Pour un arrêt complet de la machine, appuyez sur l'arrêt coup de poing à accrochage (7 fig.4) ou sur le disjoncteur (9 fig.5).

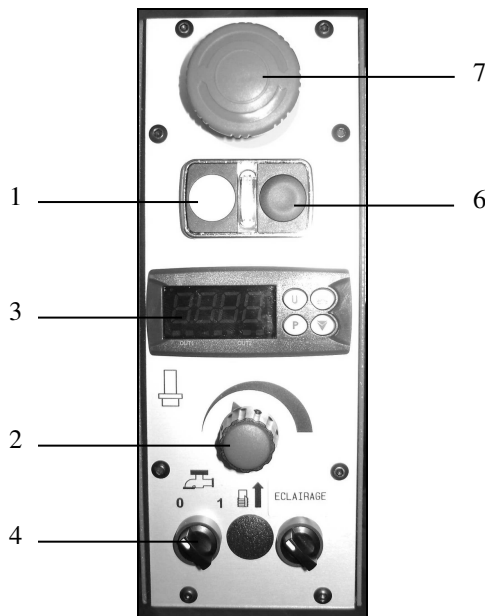

FIG.4

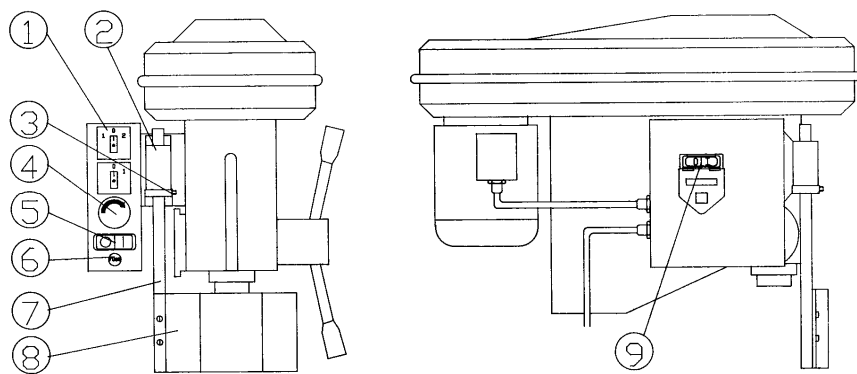

FIG.5

CHAPITRE 6 - MISE EN FONCTIONNEMENT (FIG.4/5)

MISE EN FONCTIONNEMENT :

1. Monter l'axe (2 fig.5) dans le corps du protecteur (3 fig.5).
2. Positionner l'axe (2 fig.5) et serrer la vis (4 fig.5).
3. Débloquer l'arrêt coup de poing à accrochage (7 fig.4).
4. Appuyer sur le disjoncteur (9 fig.5).
5. Appuyez 2 fois sur l'interrupteur blanc (1 fig.4).
6. Augmentez ou diminuez la vitesse en variant le potentiomètre (2 fig.4).
7. Pour arrêter la perceuse, appuyez sur l'interrupteur rouge (6 fig.4).
8. Pour un arrêt complet de la machine, appuyez sur l'arrêt coup de poing à accrochage (7 fig.4) ou sur le disjoncteur (9 fig.5).

CHAPITRE 7 - DESCRIPTION ET CARACTERISTIQUES PRINCIPALES

7.1 PRESENTATION

Les informations contenues dans cette notice explicative permettent d'utiliser correctement et d'entretenir la perceuse. Les indications qui font l'objet de cette notice ne décrivent pas complètement les différents organes. Elles détaillent leur fonctionnement. Toutefois l'utilisateur y trouvera l'information nécessaire au bon fonctionnement de la machine.

Afin d'optimiser le rendement et d'accroître la longévité de la machine, veillez au bon accomplissement des points suivants. A défaut toutes négligences ou mauvaise utilisation entraîneraient la suspension de la garantie.

Dès réception de la machine, contrôlez son état et assurez-vous de la présence de tous ses accessoires. En cas de réclamations, vous devrez les signaler par écrit sous un délai de huit jours, auprès de votre revendeur.

7.2 IDENTIFICATION

Le numéro de série est estampillé sur la plaque signalétique qui contient les informations suivantes :

- Type de la machine
- Numéro de série
- Année de construction
- Marquage « C.E »

Pour toutes commandes de pièces détachées, veuillez mentionner les informations ci-dessus.

7.3 CARACTERISTIQUES TECHNIQUES

Cette perceuse est conçue et réalisée uniquement pour le perçage dans l'acier, les matériaux ferreux et non ferreux, les matières plastiques et le bois.

- Capacité de perçage maxi : 32 mm
- Cône morse : CM3
- Moteur : 1,5 kW
- Alimentation : 400 V triphasé
- Intensité : 3,9 A
- Fréquence : 50 Hz
- Variateur de vitesses : 100 à 2000 tr/min
- Course de broche : 110 mm
- Distance broche/colonne : 280 mm
- Diamètre colonne : 110 mm
- Dimensions table : 350 x 350 mm
- Poids : 290 kg
- Eclairage 24 V
- Arrosage
- Commande TBT 24 V comprenant : 1 disjoncteur cadencé, 1 arrêt coup de poing à accrochage, 1 interrupteur marche/arrêt (blanc et rouge), potentiomètre pour augmenter et diminuer la vitesse, 1 kit de protection mandrin (Plexiglas) amovible asservi
- Table/étau réversible 3 positions
- Variateur de vitesses électronique

7.5 NIVEAU SONORE

Bruit vérifié : inférieur à 50 dB(A).

CHAPITRE 8 - ARROSAGE

La machine étant livrée sans liquide de coupe : remplir la base de la perceuse où se trouvent de petits orifices avant de la mettre en route.

L'arrosage est assuré par une électropompe aspirant dans la base de la machine le liquide de refroidissement (huile soluble additionnée à de l'eau).

Actionnez l'interrupteur arrosage (marche/arrêt) situé sur la commande de la perceuse.

Réglage du débit assuré par un robinet situé sur la tête de la perceuse côté gauche.

L'opération de remplissage s'effectue par les petits orifices situés sur la base de la machine (contenance 2/3 litres).

CHAPITRE 9 - ENCOMBREMENTS

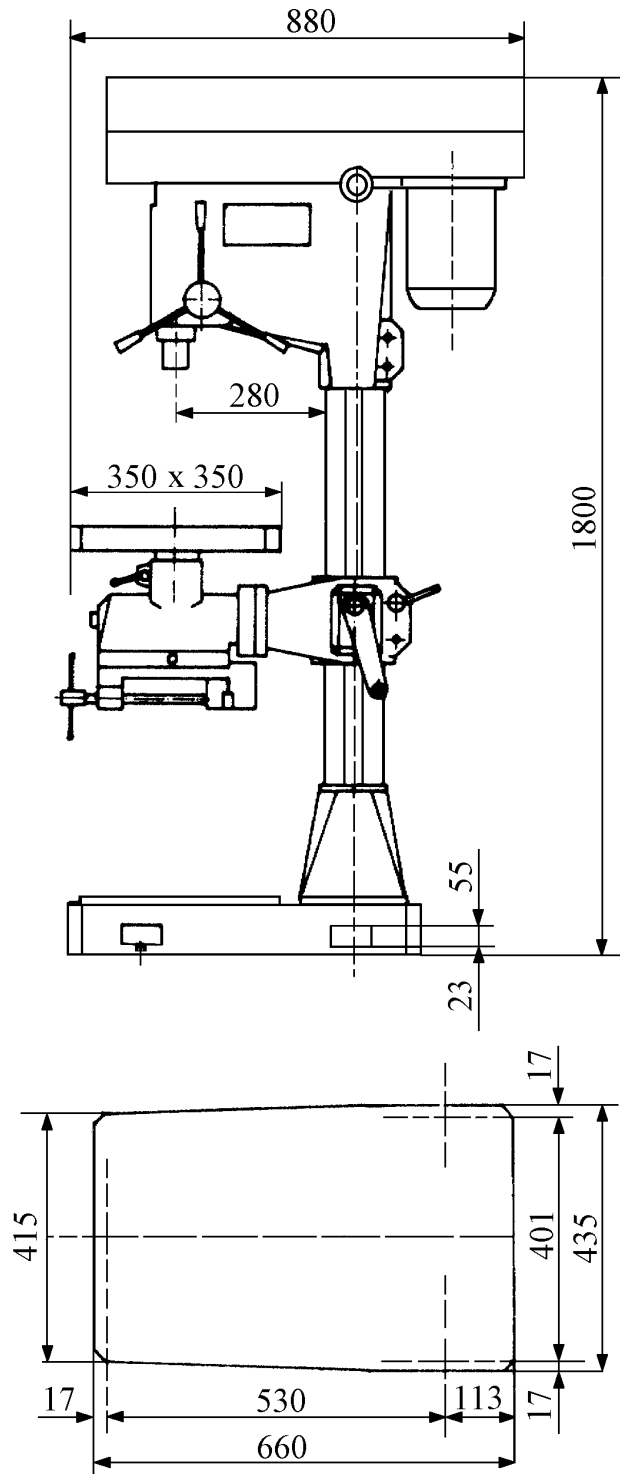

CHAPITRE 10 - SCHEMA ELECTRIQUE

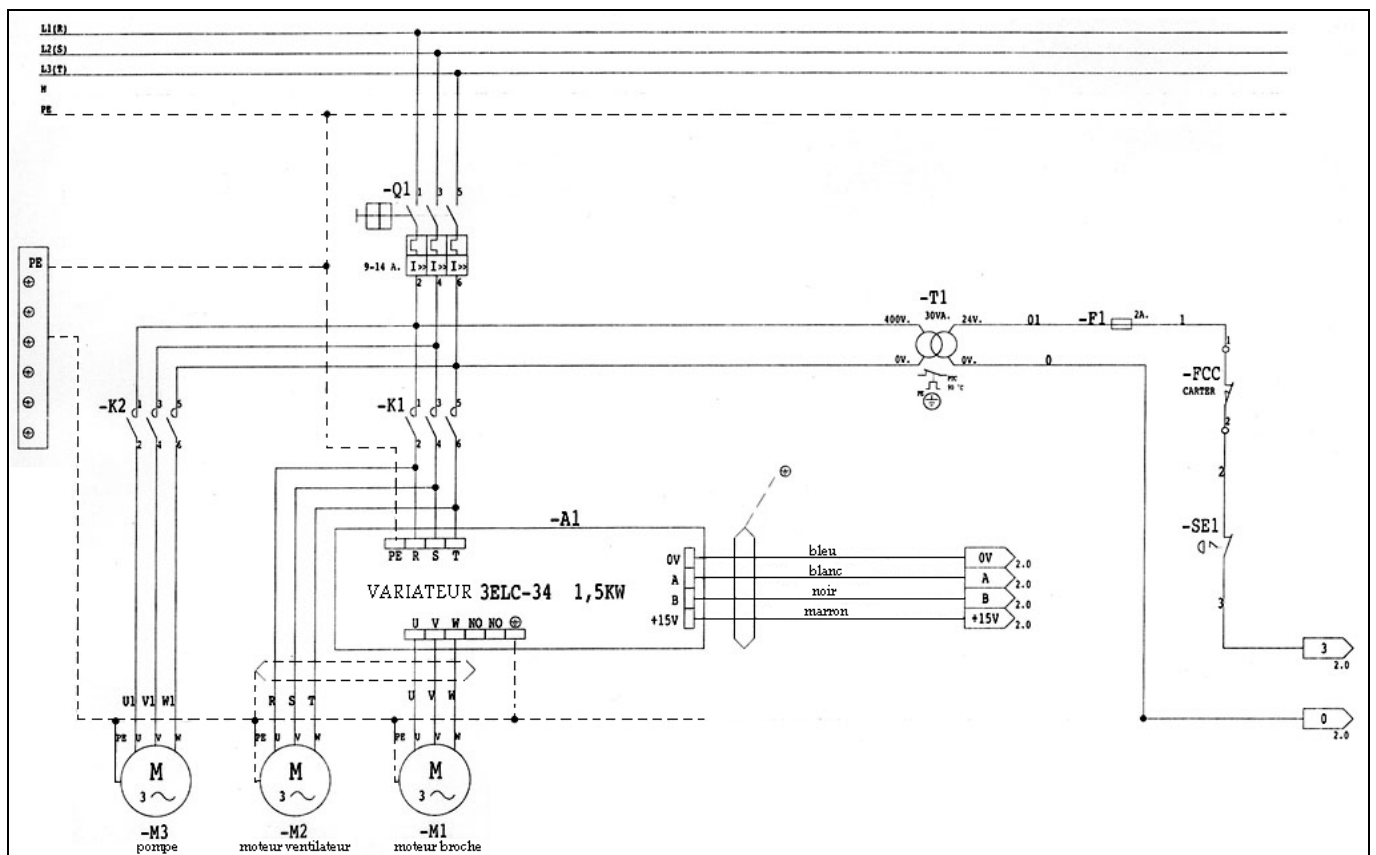
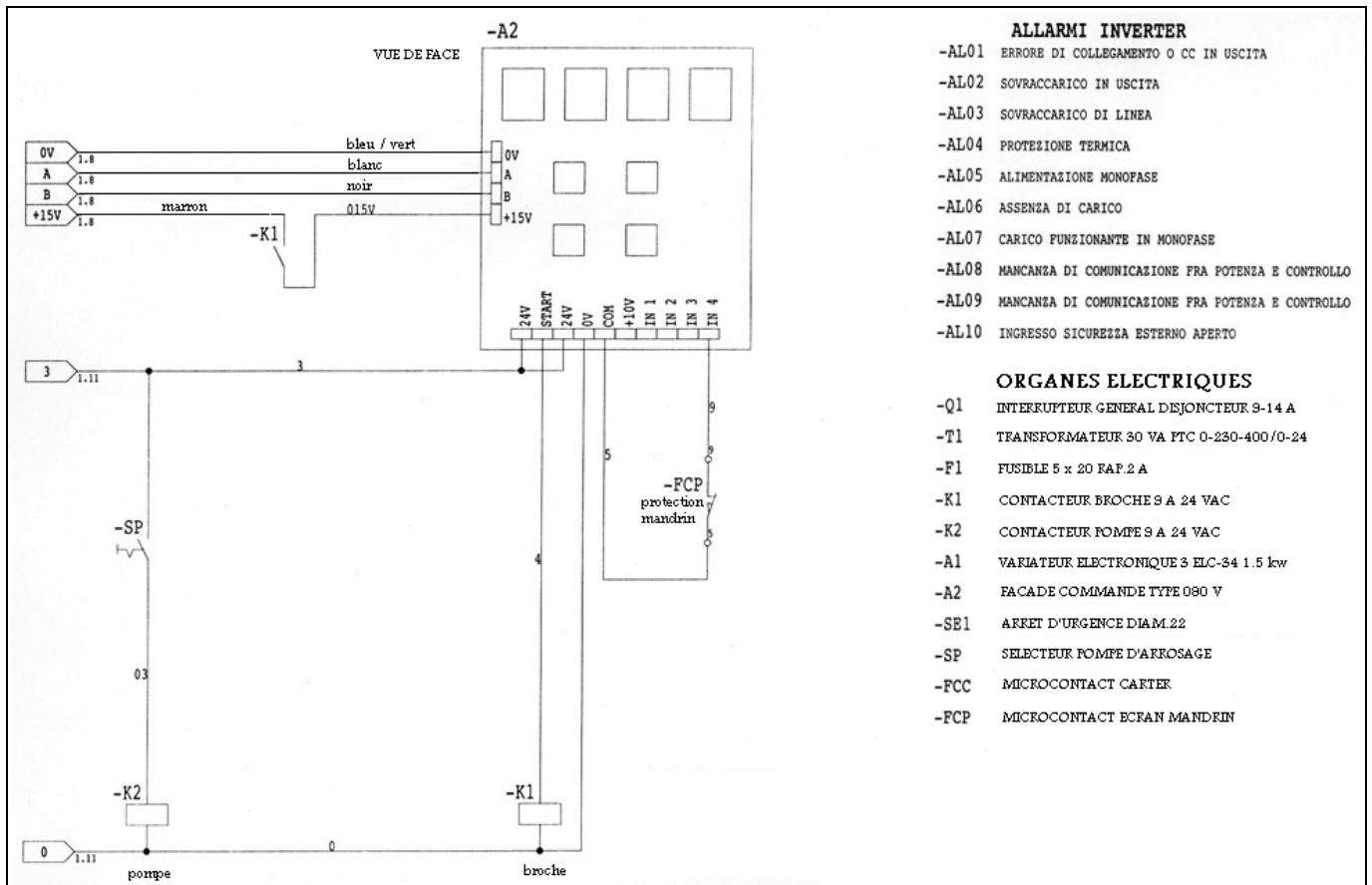

CHAPITRE 11 - GARANTIE

Dans le cas d'une prise sous garantie, celle-ci s'effectuera uniquement auprès d'un service après-vente agréé. Le matériel est garanti 3 ans à compter de sa date d'achat par l'utilisateur.

La facture faisant office de bon de garantie est à conserver.

La garantie consiste uniquement à réparer ou remplacer gratuitement les pièces défectueuses ; après expertise du constructeur.

La garantie exclut toute responsabilité pour les dommages occasionnés par l'utilisateur ou par un réparateur non agréé par la société SIDAMO.

La garantie ne couvre pas les dommages consécutifs, directs ou indirects, matériels ou immatériels, causés aux personnes ou aux choses suite aux pannes ou arrêts de l'appareil.

La garantie ne peut être accordée suite à :

- *Une utilisation anormale.*
- *Une manœuvre erronée.*
- *Une modification électrique.*
- *Un défaut de transport, de manutention ou d'entretien.*
- *L'utilisation de pièces ou d'accessoires non d'origine.*
- *Des interventions effectuées par du personnel non agréé.*
- *L'absence de protection ou dispositif sécurisant l'opérateur.*

Le non-respect des consignes précitées exclut votre machine de notre garantie.

Les marchandises voyagent sous la responsabilité de l'acheteur à qui il appartient d'exercer tout recours à l'encontre du transporteur dans les formes et délais légaux.

CHAPITRE 12 - PROTECTION DE L'ENVIRONNEMENT

Votre appareil contient de nombreux matériaux recyclables. Ce logo indique que les appareils usagés ne doivent pas être mélangés avec d'autres déchets.

Le recyclage des appareils sera ainsi réalisé dans les meilleures conditions, conformément à la Directive Européenne DEEE 2012/19/UE sur les déchets d'équipement électriques et électroniques.

Adressez-vous à votre mairie ou à votre revendeur pour connaître les points de collecte des appareils usagés les plus proches de votre domicile.

Nous vous remercions pour votre collaboration à la protection de l'environnement.



CHAPITRE 13 - DECLARATION DE CONFORMITE

DECLARATION DE CONFORMITE « ORIGINALE »

Le [Constructeur/Importateur] soussigné :

SIDAMO

Z.I. DES GAILLETROUS - 41260 LA CHAUSSÉE-SAINT-VICTOR

Déclare que la machine neuve ci-après :

- Désignation : PERCEUSE SUR COLONNE
- Marque : **SIDAMO**
- Modèle : SPC 32 TE VEL
- Référence : 20601121
- N° de série :

Est conforme aux exigences essentielles de sécurité qui lui sont applicables :

- Directive Machine 2006/42/CE
- Directive Basse Tension 2014/35/UE
- Directive Compatibilité Electromagnétique 2014/30/UE
- Directive DEEE 2012/19/UE
- Directive RoHS 2015/863/UE
- REACH 1907/2006
- Directive Bruit 2003/10/CE
- Directive Vibrations 2002/44/CE

Fait à la Chaussée-Saint-Victor
Le



JÉRÔME GERMAIN
Directeur Général

Personne autorisée à constituer le dossier technique :

- M. GERMAIN - SIDAMO - Z.I. DES GAILLETROUS - 41260 LA CHAUSSÉE-SAINT-VICTOR

 <p>SIDAMO OUTILS & SERVICES TECHNIQUES</p> <p>Siège social - Livraison : Z.I. DES GAILLETROUS - 41260 LA CHAUSSÉE-SAINT-VICTOR Adresse postale : Z.I. DES GAILLETROUS - CS 53404 - 41034 BLOIS CEDEX Tél : 02 54 90 28 28 - Fax : 0 897 656 510 - Mail : sidamo@sidamo.com - www.sidamo.com Entreprise certifiée ISO 9001 - ISO 14001</p>	 <p>SERVICE UTILISATEUR Tél : 02 54 74 02 16</p>
<p>Dans le souci constant d'améliorer la qualité de ses produits, SIDAMO se réserve le droit d'en modifier les caractéristiques. Les informations, les photos, les vues éclatées et les schémas contenus dans ce document ne sont pas contractuels.</p>	<p>Edition mai 2022 Notice SPC32TEVEL</p>